

ISSN 2220-329X



# **НАУЧНЫЙ ОБОЗРЕВАТЕЛЬ**

**НАУЧНО-АНАЛИТИЧЕСКИЙ ЖУРНАЛ**

**6(54)-2015**



# Научный обозреватель

## Научно-аналитический журнал

Периодичность – один раз в месяц

№ 6(54) / 2015

### УЧРЕДИТЕЛЬ И ИЗДАТЕЛЬ

Издательство «Инфинити»

### ГЛАВНЫЙ РЕДАКТОР

Хисматуллин Дамир Равильевич

### РЕДАКЦИОННЫЙ СОВЕТ

Д.Г.Фоминых

Р.Р.Ахмадеев

И.Ш.Гафаров

Э.Я.Каримов

И.Ю.Хайретдинов

К.А.Ходарцевич

Точка зрения редакции может не совпадать с точкой зрения авторов публикуемых статей.  
Ответственность за достоверность информации, изложенной в статьях, несут авторы.

Перепечатка материалов, опубликованных в журнале «Научный обозреватель», допускается только с письменного разрешения редакции.

### Адрес редакции:

450000, Уфа, а/я 1515

Адрес в Internet: [www.nauchoboz.ru](http://www.nauchoboz.ru)

E-mail: [post@nauchoboz.ru](mailto:post@nauchoboz.ru)

© Журнал «Научный обозреватель»

© ООО «Инфинити»

Свидетельство о государственной регистрации ПИ №ФС 77-42040

ISSN 2220-329X

Тираж 500 экз.

Отпечатано в типографии «Digital Print»

## СОДЕРЖАНИЕ

## ЭКОНОМИКА И УПРАВЛЕНИЕ

<b>Аксенова-Сорохтей Ю.Н., Барановская Е.А., Артемьев А.С.</b> Роль и значение коммуникативных потребностей клиента в сфере гостеприимства	5
<b>Кашапова З.С., Лобанова В.А.</b> Основные факторы, влияющие на развитие государственно-частного партнерства в Приволжском федеральном округе	7
<b>Никифорова О.В.</b> Бухгалтерский учет расчетов с подотчетными лицами	11
<b>Султанова Е.В., Матвеев Е.С.</b> Направления социально-экономического развития Лазовского муниципального района Приморского края	14
<b>Черепенкова А.А.</b> Организация предоставления муниципальных услуг в Барабашском сельском поселении, пос. Барабаш Приморского края	18
<b>Гайдукова А.П.</b> Особенности организации внутреннего финансового контроля и аудита в России	21
<b>Зверков А.В.</b> Проблемы измерения эффективности автономных некоммерческих спортивных организаций	25
<b>Демина К.А.</b> Актуальные проблемы и перспективы социально-экономического развития Арсеньевского городского округа	27
<b>Фирсов Д.В.</b> Пространственное развитие территории с помощью механизмов государственно-частного партнерства на примере ОАО "Газпромбанк"	30
<b>Бусел Н.А.</b> Оценка эффективности реализации государственной политики в области физической культуры и спорта	33
<b>Sadikov A.A.</b> The role and importance of Mass Media in building legal democratic state and social life	36
<b>Алламуратова Х.Н.</b> Описание национальных ценностей на уроках истории в школах	38

---

**ЮРИСПРУДЕНЦИЯ**

- Худойкина Т.В., Мускатинова Т.С.** Технология прогнозирования юридического конфликта 40
- Фадеева Е.С.** Договор об образовании: проблемы законодательного определения 42

---

**СОЦИОЛОГИЯ**

- Султанова Е.В., Удовенко А.С.** Анализ состояния рынка труда Приморского края 45

---

**ФИЛОСОФИЯ**

- Кочергина В.И.** Культурная матрица как основа формирования социальной ментальности 48

---

**ФИЛОЛОГИЯ**

- Науменко Н.П., Гальцева А.И.** Проблема человеческой личности в романе Камило Хосе Села «Семья Паскуаля Дуарте» 50

---

**ПСИХОЛОГИЯ**

- Журавлева Н.А.** Ценностные приоритеты российской молодежи в условиях социально-экономических преобразований 54
- Зеленцова Ю.В.** Особенности перфекционизма обучающихся и педагогов в образовательной среде 58
- Зеленцова Ю.В.** Анализ исследований перфекционизма в отечественной и зарубежной психологии 62

---

**ТЕХНИЧЕСКИЕ НАУКИ**

- Орешкин А.Ю., Шлячков Д.А., Юшков А.Б.** Воздействие эксплуатационных изменений металла химического, нефтехимического и нефтеперерабатывающего оборудования опасных производственных объектов на возможность его сварки при восстановительном ремонте для допуска к дальнейшей эксплуатации и обеспечения промышленной безопасности 66
- Бабашкина А.П., Алиев Н.Э.** Совмещение изображения методом кригинга 71
- Алиев Н.Э., Коробов А.А.** Современные биотехнические системы для диагностики и терапии 74



## Роль и значение коммуникативных потребностей клиента в сфере гостеприимства



**Юлия Николаевна АКСЕНОВА-СОРОХТЕЙ**

кандидат юридических наук, доцент

**Елена Анатольевна БАРАНОВСКАЯ**

кандидат экономических наук, доцент

**Александр Сергеевич АРТЕМЬЕВ**

Балтийский федеральный университет имени Иммануила Канта

На протяжении всей истории развития цивилизации коммуникационная потребность играла фундаментальную роль в процессе структурирования социального пространства. Постоянно происходящая модификация средств коммуникаций, осуществляемая на базе инновационных технологий, значительно влияет на реализацию и степень удовлетворения коммуникативных потребностей человека. Практически невозможно представить изолированное существование личности без использования информационных ресурсов для установления контактов, что, однако, сопровождается сегодня недостаточным удовлетворением потребности в живом общении [1]. Опасение по этому поводу в свое время высказывал и А. Эйнштейн, говоря о том, что обязательно наступит тот день, когда технологии превзойдут простое человеческое общение [2].

Важную роль в развитии социальных отношений играют сферы реализации коммуникативных потребностей, одной из которых является сфера гостеприимства. Благодаря прогрессу и времени гостеприимство превратилось в мощную индустрию, которая задействует миллионы профессионалов, создавая все лучшее для потребителей услуг и удовлетворяя любые запросы и желания клиентов [3]. Цель гостеприимства заключается именно в том, чтобы предоставить клиенту как потенциальному потребителю домашний уют и создать ту обстановку, которая бы отвечала всем запросам и требованиям клиента. Гостеприимство направлено на создание позитивной программы по привлечению кли-

ентов. Персонификация обслуживания, его концентрация на запросах и потребностях клиентов, внедрение новых средств коммуникаций и технологий, реализуемых путем активного взаимодействия специалиста и потребителя, имеет важное значение для обеспечения конкурентоспособности в сфере гостеприимства. Очень часто владение персоналом эффективными методами коммуникации при взаимодействии с потребителем становится для последнего решающим в определении услугодателя.

На наш взгляд, любое путешествие человека вне зависимости от места его пребывания должно сопровождаться радушием и внимательностью со стороны персонала, оказывающего ему услугу (услугодателя). Однако на практике возникают такие ситуации, когда услугодатель, в лице обслуживающего персонала, ведет себя по отношению к клиенту не совсем гостеприимно [4]. Подобное поведение вызывает недовольство у клиента, тем самым нанося ущерб репутации фирмы. Именно недостижение взаимопонимания между клиентом и обслуживающим персоналом приводит к неудовлетворению потребностей клиента, в том числе и коммуникативных.

Признаком неудовлетворенной коммуникативной потребности является негативное состояние недовольствия и напряжения. Потребности и состояния их удовлетворения отражаются в психике человека посредством ощущений приятного или неприятного, удовольствия или недовольствия.

Удовлетворение коммуникативных по-

требностей клиента в сфере гостеприимства - это процесс, в который непосредственно вовлечен сам потребитель. Потому каждый тактический прием, вытекающий из интегрируемой стратегии удовлетворения коммуникативных потребностей клиента, усиливает аргументы сообразно которым клиент начинает больше доверять услуге. Кроме того, необходимо представлять, какие эффекты и правила при этом нужно учитывать, какие модели матрицы и алгоритмы применять для удовлетворения коммуникативных потребностей клиента в сфере гостеприимства, чтобы используемые коммуникационные средства создавали максимальный эффект.

Несмотря на то, что технический прогресс позволяет значительно сократить контакты клиентов с обслуживающим персоналом (например, бронирование гостиничного номера с использованием сайта Booking.com, в системе которого содержится информация о более чем 672.000 отелях по всему миру [5]), однако, следует отметить, что не все клиенты обладают навыками использования информационных технологий и предпочитают личностный контакт при получении услуги. Поэтому межличностный фактор (коммуникативная потребность, а также коммуникативная компетентность обслуживающего персонала) при предоставлении услуги яв-

ляется актуальным и на сегодняшний день.

При осуществлении деятельности в сфере гостеприимства услугодателю необходимо учитывать то, что коммуникативная потребность клиента может быть общей для разных людей, но в то же время может трансформироваться под влиянием индивидуальных особенностей личности. Удовлетворение коммуникативных потребностей клиентов в сфере гостеприимства может осуществлять по-разному, например, путем полной или частичной реализации, периодически возобновляться, при этом меняя форму своего конкретного проявления, а также степень частоты проявления влияния на человека. Данные трансформации, проявляемые в процессе реализации коммуникативных потребностей, зависят от черт характера и психологического типа клиента. Следовательно, важнейшим условием удовлетворения коммуникативной потребности клиента в сфере гостеприимства является коммуникативная компетентность услугодателя в сфере гостеприимства. Она представляет собой способность грамотно расставлять приоритеты, выражать свою позицию, владеть техникой речи, анализировать конфликты и подбирать оптимальные пути решения проблемы в ситуациях, специфичных для сферы гостеприимства. ■

#### Библиографический список:

1. Арзуманян И.Г. Удовлетворение коммуникативных потребностей как фактор психологической устойчивости личности: дис. ... канд. психологических наук: 19.00.05. Инна Георгиевна Арзуманян. Санкт - Петербург, 2011. [Электронный ресурс]. - Режим доступа: URL: <http://www.dissercat.com> (дата обращения 20.05.2015).

2. Цитаты А. Эйнштейна. [Электронный ресурс]. - Режим доступа: URL: <http://www.inpearls.ru/> (дата обращения 20.05.2015).

3. Елканова Д.И., Осипов Д.А., Романов В.В., Сорокина Е.В. Основы индустрии гостеприимства: учебное пособие. М.: Дашков и Ко. 2010. [Электронный ресурс]. - Режим доступа: URL: [http://tourlib.net/books\\_tourism/elkanova.htm](http://tourlib.net/books_tourism/elkanova.htm) (дата обращения 28.05.2015).

4. Законы гостеприимства или карьера в сфере туризма. [Электронный ресурс]. - Режим доступа: URL: <http://www.jobway.ru/articles> (дата обращения 28.05.2015).

5. Официальный информационный интернет – портал в области бронирования размещения онлайн. [Электронный ресурс]. - Режим доступа: URL: <http://www.booking.com> (дата обращения 28.05.2015).

## Основные факторы, влияющие на развитие государственно-частного партнерства в Приволжском федеральном округе

**Зульфия Салаватовна КАШАПОВА**

ФГБОУ ВПО «Башкирский государственный университет»

**Валентина Анатольевна ЛОБАНОВА**

кандидат экономических наук, доцент

ФГБОУ ВПО «Башкирский государственный университет»

Государственно-частное партнерство (ГЧП) является инструментом, который активно применяется в регионах Приволжского федерального округа. Так, по итогам 2014-2015 года в ПФО было привлечено более 23145568 тыс. руб. частных инвестиции.

Приволжский федеральный округ (ПФО) – самый промышленно развитый и наименее ориентированный на вывоз природных ресурсов макрорегион России. Здесь сосредоточена 1/4 промышленного производства страны, 1/3 объемов производства военно-промышленного комплекса и высокоразвитая индустрия «двойных технологий». Акцент на высокотехнологическое транспортное машиностроение и глубокую нефтепереработку во многом роднит экономическую инфраструктуру почти всех субъектов ПФО.

Регионы ПФО отличаются по многим показателям: по уровню развития, по социальной политике, по структуре экономики, по получению дотаций и субсидии из федерального центра, по привлечению иностранных инвестиций и т.д.

В рейтинге регионов по уровню развития ГЧП за 2015 год количество проектов за год увеличилось в 4,47 раза (с 131 до 568). В 68 регионах принят закон об участии субъекта Российской Федерации в государственно-частных партнерствах, еще в 4 субъектах Российской Федерации такой закон разработан и находится на рассмотрении в законодательном органе.

Для того чтобы проанализировать предпосылки, на основании которых те или иные регионы применяют инструменты ГЧП, рассмотрим состояние их бюджетов. Сравнивая количество проектов ГЧП и состояние бюджета регионов за 2013 год, можно увидеть, что в республике Татарстан, где наименьший дефицит бюджета, наибольшее количество проектов ГЧП, в Республике Башкортостан

где, дефицит составляет -17481, всего лишь 2 проекта ГЧП. ГЧП – инструмент, который изначально предназначался для создания тех проектов, которые государство не в состоянии финансировать, в силу нехватки средств по тем или иным причинам. Практика же показывает другую ситуацию. Сегодня ГЧП применяют не только в регионах с большим дефицитом бюджета, но и в высокоразвитых регионах с небольшим дефицитом или с профицитом.

Республика Татарстан в рейтинге с 2013 года держится на 2 месте, уступая только Санкт-Петербургу.

Методология рейтинга основывается на 3 основных показателях: институциональное развитие, количество проектов ГЧП, инвестиционная привлекательность. Закон о ГЧП в Татарстане был принят относительно недавно, в 2011 году. Но, несмотря на это, он достаточно эффективно работает. Татарстан занимает 1 место в Приволжском Федеральном округе по количеству проектов ГЧП. В регионе хорошо развивается промышленное производство. Объем отгруженной продукции в обрабатывающей промышленности составил 1049808 млн. руб., что 6,5 раза, чем в Ульяновской области, и почти в 14 раза больше чем в республике Марий Эл. Экономика региона диверсифицирована: сельское хозяйство – 5,1%, добыча полезных ископаемых – 20,5%, обрабатывающее производство – 18,1%, строительство – 10,4 %, оптовая и розничная торговля – 14,2%, транспорт и связь – 7,9%, операции с недвижимостью – 9,9. Удельный вес прибыльных предприятий за 2013 год составил 78,5%. Доля инвестиции в основной капитал от общего объема инвестиций в ПФО составляет 23,3%. С 2010 года по 2013 год инвестиции выросли в 1,5 раза, занимают 1 место по ПФО за 3 года. За 2013 год они составили 520,23 млрд. руб.,

**Таблица 1- Состояние бюджета и количество проектов в Приволжском федеральном округе за 2013 год**

Регионы ПФО	Дефицит/профицит бюджета, млн.руб,	Количество проектов ГЧП за 2013 год
Республика Башкортостан	-17481,1	2
Марий Эл	-1914,79	0
Мордовия	-4111,6	2
Татарстан	-1219,3	15
Удмуртия	-9049,1	3
Чувашия	-1377,7	2
Пермский край	-9753,4	9
Кировская область	-6624,3	0
Нижегородская область	-10713,7	5
Оренбургская область	-10945,3	1
Пензенская область	-6469,9	0
Самарская область	-11882,0	4
Ульяновская область	-8052,8	2
Саратовская область	-6005,0	4

Источник: составлено автором на основе данных Федеральной службы государственной статистики <http://www.gks.ru/> и рейтинга регионов России по уровню развития государственно-частного партнерства.

что почти в 10 раз больше чем в республике Марий Эл.

Опыт реализации инвестиционных проектов позволил оптимально выстроить взаимоотношения между государством и бизнесом. Создание благоприятной институциональной

**Таблица 2- Состояние рейтинга ГЧП и его изменение в регионах Приволжского федерального округа 2013 - 2015 гг.**

Регионы ПФО	2013 г.	2014 г.	2015 г.	Изменения рейтинга по отношению к 2013 году
Республика Башкортостан	51	16	11	+40
Марий Эл	44	52	69	-25
Мордовия	72	53	64	+8
Татарстан	2	2	2	
Удмуртия	27	24	15	+8
Чувашия	34	60	28	+6
Пермский край	56	14	14	+42
Кировская область	16	25	52	-36
Нижегородская область	7	5	5	+2
Оренбургская область	39	23	26	+13
Пензенская область	26	54	44	-18
Самарская область	25	8	7	+18
Ульяновская область	17	72	12	+5
Саратовская область	68	71	41	+27

Источник: составлено автором на основе данных Центра развития государственно-частного партнерства <http://pppcenter.ru/>

среды, в таких формах как особые экономические зоны, индустриальные парки, технопарки, усовершенствованные институты, создание «единого окна», электронного правительства, дало возможность быстро и успешно применять инструменты ГЧП.

Изучая рейтинги регионов с 2013 по 2015 год, можно увидеть достаточно серьезные изменения.

Республика Башкортостан поднялась в рейтинге на 40 позиций и за 2015 заняла 11 место. Такой резкий подъем связан с тем что: во-первых, изменилась методика расчета рейтинга, во-вторых, увеличилось число проектов ГЧП. За 2014 год появилось 8 проектов и 2 из них на стадии реализации в социальной сфере и в сфере транспортной инфраструктуры.

Стоит отметить, что экономическое развитие Республики Башкортостан в целом неплохое. В 2013 году и 2014 году ВРП РБ составил 1,2 трлн.

руб. и 1,3 трлн. руб. соответственно. Инвестиции в основной капитал с 2011 по 2013 год росли ежегодно на 7-8%, а в первом квартале 2014 года их рост составил 11,4%. Удельный вес прибыльных предприятий по итогам 2013 года составил 83,8%, что является самым наибольшим показателем в ПФО. Ранее утверждалось что, несмотря на высокий потенциал региона, он недоинвестирован. Поэтому были приняты меры по наращиванию инвестиций: созда-



ние единого окна для предпринимателей, принятие законов, в том числе и ГЧП, создание инвестиционных центров, инвестиционного фонда. И результатом этого стало то, что Республика Башкортостан входит в число с наиболее развитой институциональной средой в 2014-2015 гг.

Таким образом, значительный рост рейтинга по ГЧП в республике связан с благоприятным экономическим положением, инвестиционным климатом и улучшением институциональной среды.

Республика Удмуртия и Ульяновская область по итогам 2014-2015 года занимают 15 и 12 соответственно место в рейтинге ГЧП, однако их экономическое развитие значительно отличается от Республики Башкортостан, Пермского края. По ВРП регионы отстают на 4.8 и 3.12 раза (таблица 2). Малые объемы инвестиции в основной капитал почти 3-3,14 раза меньше, чем в республике Башкортостан.

Но, несмотря на это в регионе достаточно успешно реализуются проекты ГЧП. Это связано с тем, что в регионе реализуется республиканская программа «Создание благоприятных условий для привлечения инвестиций в Удмуртскую Республику на 2010–2014 годы», где

предоставлены льготы, субсидии, отсрочки по уплате налогов, создание органов, институтов и фондов по развитию ГЧП. Все это способствовало тому, что улучшилась институциональная среда, которая помогает взаимодействовать бизнесу и государству. Примеры инвестиционных проектов, планируемых к реализации через механизм ГЧП в Удмуртской Республике:

1. Строительство физкультурно-оздоровительного комплекса «Гулливер» в г. Ижевске (ООО «Универсал-строй»). Планируется финансирование строительства (реконструкции) объектов транспортной инфраструктуры за счет бюджетных средств, с последующей передачей в собственность муниципалитета.

2. Организация современного производства ДСП (ООО «Увадрев-Холдинг»).

Здесь мы видим, что один из проектов связан с точками роста экономики - «Ува-

древ Холдинг» является важнейшим предприятием для экономики региона. И в будущем успешная реализация этого проекта может принести мультипликативный эффект для республики.

Реализация проектов в Ульяновской области по системе ГЧП началась ещё в 2006 году, когда совместно с немецкой компанией был построен современный диализный центр. В прошлом году был открыт Ледовый дворец «Волга-Спорт-Арена», который стал одним из самых успешных региональных проектов в рамках ГЧП.

Регион продолжает реализовывать проекты в формате сотрудничества государства и бизнеса. Опыт в реализации проектов и совершенствование структуры институциональной среды дает возможность регионам с не совсем благоприятным экономическим положением развивать успешно ГЧП проекты.

**Таблица 3 - Сравнительная характеристика по основным макроэкономическим показателям и показателям производства Ульяновской области, Республике Удмуртия и Республике Башкортостан**

Показатели за 2013 год	Ульяновская область	Республика Удмуртия	Республика Башкортостан
ВРП, млрд. руб	260,3	404,8	1266,9
Объем отгруженной продукции по добыче полезных ископаемых, млн.руб	11433,0	132639	143190
Объем отгруженной продукции обрабатывающей производства, млн.руб	161284	189639	886851
Инвестиции в основной капитал, млн.руб.	76,24	71,82	226,23

Источник: составлено автором на основе данных Федеральной службы государственной статистики <http://www.gks.ru/>

Однако стоит отметить и обратную ситуацию, когда регион обладает мощным экономическим потенциалом, но инструменты ГЧП недостаточно реализуются. Оренбургская область обладает значительным внутренним потенциалом развития, что определяется рядом конкурентных преимуществ. К ним относятся: высокий природно-ресурсный потенциал; приграничное положение и высокий транзитный потенциал; пространственная конфигурация территории; макроэкономическая стабильность.

Оренбургская область лишь в 1,78 раза отстает от Республики Башкортостан по ВРП и по объему отгруженной продукции, по добыче полезных ископаемых выше, что говорит о большом ресурсном потенциале (таблица 3). Инвестиции в основной капитал составляют 152,57 млн. руб., и занимает 6 место в ПФО. Но проектов ГЧП за 2013 год всего лишь 1. За 2015 год в рейтинге она за-

няла лишь 26 место. С 2013 года рост составил увеличение на 13 пунктов. Это связано с тем, что в регионах проложены основы развития ГЧП и реализуются ряд проектов в с применением инструментов ГЧП, в основном проекты туристического направления в Соль-Илецке. Однако практическое использование позволило выявить и слабые места регионального закона. Профильный комитет планирует рассмотреть и обсудить ход выполнения регионального закона «Об участии Оренбургской области в государственно-частном партнерстве» с последующим внесением предложений об изменениях в действующий закон области в части расширения форм государственной поддержки ГЧП.

Анализируя регионы, стоит отметить, что Пермский край, Саратовская область с точки зрения ГЧП значительно выросли за 2015

год. Здесь тоже важную роль сыграла усовершенствование институциональной среды: создание информационных порталов, информирование потенциальных инвесторов, предоставление льгот и грантов.

Среди других регионов ПФО отрицательный рост в области ГЧП показали такие регионы, как Кировская область, Республика Марий Эл, Пензенская область. Это связано с тем, что ряд субъектов предоставили недостоверную информацию о фактическом состоянии институциональной среды в сфере ГЧП, что повлекло завышение начальных значений уровня развития ГЧП. Также в этих субъектах не было предпринято никаких мер по улучшению своего уровня развития ГЧП.

Таким образом, на развитие государственно-частного партнерства влияют множество факторов, как экономических, так и неэкономических.

**Таблица 4 - Сравнительная характеристика по основным макроэкономическим показателям Оренбургской области и Республики Башкортостан**

	Оренбургская область	Республика Башкортостан
ВРП, млрд. руб	709,5	1266,9
Объем отгруженной продукции по добыче полезных ископаемых, млн.руб	322 777,0	143 190
Объем отгруженной продукции обрабатывающей промышленности, млн.руб	188 158,0	886 851
Инвестиции в основной капитал, млн.руб	152,57	226,23

Источник: составлено автором на основе данных Федеральной службы государственной статистики <http://www.gks.ru>

Но опыт различных регионов наглядно показывает, что такие факторы, как институциональная среда и инвестиционная политика играют важную роль. У каждого региона есть какие-то свои преимущества, и при правильной выстроенной политике руководством и формировании благоприятной бизнес-среды, делового климата возможно достичь тех целей, которые ставит перед собой регион, в том числе решение социальных проблем. ■

#### Библиографический список:

1. Министерство экономического развития Российской Федерации [Электронный ресурс] // <http://www.economy.gov.ru> - Министерство экономического развития Российской Федерации - Электрон.дан. URL: <http://www.economy.gov.ru/minec/main> (дата обращения: 10.03.2015). – Загл. с экрана.
2. Инвестиционный рейтинг российских регионов 2012–2013 гг. [Электронный ресурс] // <http://www.raexpert.ru> - Официальный сайт рейтингового агентства «ЭКСПЕРТ РА». – Электрон. дан. URL: <http://www.raexpert.ru/ratings/regions/2013/att1/att1>. (дата обращения 25.04.2015) – Загл. с экрана.
3. Инвестиции в основной капитал по субъектам РФ [Электронный ресурс] // [www.gks.ru](http://www.gks.ru) – Федеральная служба государственной статистики – Электрон.дан. URL: [http://www.gks.ru/wps/wcm/connect/rosstat\\_main/rosstat/ru/statistics/enterprise/industrial/#](http://www.gks.ru/wps/wcm/connect/rosstat_main/rosstat/ru/statistics/enterprise/industrial/#) (дата обращения: 13.03.2015). – Загл. с экрана.

## Бухгалтерский учет расчетов с подотчетными лицами

**Ольга Владимировна НИКИФОРОВА**

кандидат экономических наук, кафедры бухгалтерского учета и финансов  
ЧОУ ВПО «Институт социальных и гуманитарных знаний», г. Казань

Развитие коммерческих связей торговых организаций с российскими и иностранными партнерами приводит к неизбежности командировочных и представительских расходов. Ведь для ведения деловых переговоров, заключения контрактов, приобретения товара или какого-либо имущества, в иных целях представителям российских торговых фирм нередко приходится выезжать в командировки, как по России, так и за рубеж. Кроме того, для установления устойчивых экономических связей невозможно обойтись без представительских расходов. А командировочные и представительские расходы неизменно связаны с подотчетом.

Осуществляя хозяйственную деятельность, любая организация неизменно сталкивается с необходимостью выдачи наличных денежных средств под отчет своим сотрудникам. Подотчетные лица - это сотрудники организации, которые получили денежные средства организации для оплаты "мелких" расходов. Из подотчетных сумм могут быть оплачены: хозяйственные расходы: приобретение материальных ценностей, канцелярские, почтовые расходы, денежные документы и т.д. и расходы на командировки.

Выдать деньги под отчет можно не только человеку, принятому по трудовому договору, но и подрядчикам работающим по гражданско-правовым договорам [9].

Выдать любому сотруднику деньги под отчет нельзя, только при условии, что он отчитался по всем ранее выданным суммам. То есть два раза подряд выдать одному человеку деньги нельзя, нужно чтобы он сначала полностью погасил задолженность по старому подотчету, и только после этого выдавать новый.

Для выдачи работнику подотчетных средств необходимо его письменное заявление. Это же касается и директора, для него никаких исключений на этот счет не предусмотрено. Поскольку на все суммы наличных, которые вы выдаете, необходимо составлять отдельный расходный кассовый ордер на ос-

новании как раз такого заявления [2]. Оно составляется в произвольной форме с обязательным указанием следующих реквизитов: сумма денег под отчет; срок, на который выдается подотчет; подпись руководителя; дата написания заявления.

При этом Порядок ведения кассовых операций не устанавливает санкции, которые грозят компании, если средства выданы без заявления. Поэтому многие компании не требуют от сотрудников письменное заявление на выдачу денег под отчет. Но проверяющие на местах могут привлечь за это к административной ответственности [3]. Штраф для должностных лиц составляет от 4000 до 5000 руб., для организаций — от

40 000 до 50 000 руб. Работник может не составлять заявление, если подотчетные средства работодатель перечисляет ему на банковскую карту.

Руководитель устанавливает срок, по истечении которого подотчетный работник отчитывается по полученному авансу. В течение трех рабочих дней с момента окончания этого срока или после выхода на работу сотрудник представляет отчет.

Если работник вовремя не отчитался за полученные подотчетные средства, у него возникает доход. И нужно удержать НДФЛ [6]. Удержать деньги можно на основании внутреннего приказа руководителя. Но не позднее чем через месяц с даты предполагаемого возврата сотрудником средств [5]. И только если подотчетная сумма не превышает средний месячный заработок. В противном случае для возврата денег придется обращаться в суд.

Если по истечении срока исковой давности работник не вернул деньги и взыскать их не удалось, задолженность можно отнести на убытки. И облагаемый НДФЛ доход возникает у сотрудника, не отчитавшегося за полученные деньги, только по истечении срока давности на взыскание долга [7].

Если работник не подтвердил командировочные расходы НДФЛ удерживают с ближайшей зарплаты.

Речь идет, о расходах по найму жилого помещения во время командировки. Если такие расходы сотрудник подтвердил документально, объекта обложения НДФЛ не возникает. Если же подтверждающие документы отсутствуют, с сумм, превышающих 700 руб. в день (для командировок по России) и 2500 руб. в день (в случае поездок за границу), работодателю необходимо удержать НДФЛ [4]. Под отчет можно выдавать не только наличными, но и безналичным путем на зарплатную или на корпоративную карты. Чтобы получить карту, сотрудник должен написать заявление в свободной форме. Например, с таким текстом: «Прошу выдать мне корпоративную карту для закупки канцелярских принадлежностей».

За деньги, полученные на корпоративную карту, сотрудник может отчитаться также в течение трех дней [8].

Зачисляют деньги на карту на основании приказа руководителя. Так же нужно утвердить порядок использования корпоративных карт. Передача корпоративной карты работнику – это еще не выдача денег под отчет. Делать записи в бухгалтерском учете нужно на момент снятия денег с такой карты. Узнать, когда подотчетное лицо сняло деньги можно из банковской выписки.

Чтобы перечислить подотчет на карту нужно сделать следующее: закрепить в бухгалтерской учетной политике, а так же в локальных нормативных актах (например, в положении о расчетах с подотчетными лицами), что деньги под отчет могут быть выданы из кассы или путем перечисления с расчетного счета на личную карту сотрудника; попросите работника, чтобы он написал в заявлении, что просит перечислить подотчетную сумму ему на карту и указал реквизиты своего счета; в платежном поручении в поле «Назначение платежа» укажите, что перечисленные средства являются подотчетными; разработать и закрепить в бухгалтерской учетной политике свой бланк авансового отчета, в котором должна быть строка для выдачи денег под отчет на карту; попросить подотчетника сохранять слипы при оплате товаров (услуг) банковской картой и приложить их к авансовому отчету вместе с чеками или иными подтверждающими документами.

На дату выдачи денег оформляют расходный кассовый ордер. В бухгалтерском учете на момент выдачи денег делают проводку:

Дебет 71 Кредит 50 (51) – выданы сотруднику деньги под отчет.

Если человек израсходовал не всю сумму, и часть вернул в кассу. Возврат оформляют приходным кассовым орденом. И сделают обратную проводку:

Дебет 50 (51) Кредит 71 – возвраще-

на неизрасходованная сумма подотчетных средств.

Учет операций по корпоративной карте ведите на счете 55 на отдельном субсчете, например, «Специальный карточный счет».

На дату списания денег с карты делают проводку:

Дебет 71 Кредит 55 Субсчет «Специальный Карточный Счет» – выданы сотруднику деньги под отчет на корпоративную карту.

Чтобы отчитаться о потраченных деньгах, сотрудник должен принести в бухгалтерию авансовый отчет вместе с документами, подтверждающими расходы (кассовый чек, квитанция и т.п.). Сделать это нужно не позднее, чем через три рабочих дня с даты окончания срока, на который деньги были выданы. Конкретный срок выдачи средств под отчет указывается в заявлении.

Отчет по командировочным расходам нужно предоставить в течение трех рабочих дней после возвращения из командировки [1].

Несоблюдение сроков сдачи отчета может привести к доначислению НДФЛ. Налоговики могут посчитать, что подотчетные суммы, по которым работник не отчитался, являются его доходом [6].

Таким образом, подотчетными лицами могут быть сотрудники компании или физлицо, с которым заключен договор гражданско-правового характера. Перед выдачей подотчетной суммы нужно проверить сотрудника на ранее полученные подотчетные суммы. Если у сотрудника есть долг по ранее не отчитавшейся сумме по подотчету, деньги ему выдавать нельзя. При отсутствии долга, подотчетное лицо может написать заявление в произвольной форме с просьбой выдать ему деньги под отчет. После написанного заявления на подотчет, руководитель или иной уполномоченный работник должен его подписать, после чего деньги выдаются в подотчет путем оформления расходного кассового ордера. Оформление подотчета можно производить и в безналичном порядке путем перечисления денег на зарплатные или корпоративные карты сотрудников. Работник обязан предоставить авансовый отчет в течение трех дней с момента срока возврата подотчета, написанного работником в заявлении. После проверки авансового отчета, нужно передать его на подпись руководителю. Если работник потратил денег больше или меньше, чем ему выдано было в подотчет, то предприятие обязано возместить перерасход, либо работник возвращает не потраченные деньги. Сроки, в которые это нужно сделать, организация утверждает самостоятельно. Данное правило должно быть закреплено в положении о работе с подотчетниками. ■

**Библиографический список:**

1. Постановление Правительства РФ от 13 октября 2008 г. N 749 "Об особенностях направления работников в служебные командировки" (с изменениями от 29 декабря 2014 года).- Режим доступа: <http://base.garant.ru/12162866/#ixzz3caR8jруо>
2. Указание № 3210-У от 11 марта 2014 г «О порядке ведения кассовых операций юридическими лицами и упрощенном порядке ведения кассовых операций индивидуальными предпринимателями и субъектами малого предпринимательства».- Режим доступа: <http://www.consultant.ru/document>
3. Кодекс Российской Федерации об Административных Правонарушениях (КоАП РФ) от 30.12.2001 N 195-ФЗ (с изменениями от 23.05.2015).- Режим доступа: <http://www.consultant.ru/popular/коап/>
4. Налоговый Кодекс РФ.-Режим доступа : <http://www.nalkod.ru/>
5. Трудовой Кодекс РФ от 30.12.2001 г. № 197 –ФЗ (действующая редакция от 06.04.2015).- Режим доступа: <http://www.consultant.ru/popular/tkrf/>
6. Письмо ФНС России от 24.12.13 № СА-4-7/23263 «О направлении обзора практики рассмотрения налоговых споров Президиумом Высшего Арбитражного Суда Российской Федерации, Верховным Судом Российской Федерации и толкование норм законодательства о налогах и сборах содержащееся в решениях Конституционного Суда Российской Федерации за 2013 год».- Режим доступа: <http://www.mnogozaonov.ru/catalog>
7. Письмо Минфина России от 24.09.09 № 03-03-06/1/610.- .Режим доступа: <http://www.klerk.ru/doc/162222/>
8. Выдача денег в подотчет: шесть главных правил оформления // Российский налоговый Курьер.-2014.- <http://www.glavbukh.ru/art/21300-vydacha-deneg-v-podotchet-shest-glavnyh>
9. Расчеты с подотчетными лицами в 2015 году. Главные правила//Зарплата. 2015.- Режим доступа: <http://www.zarplata-online.ru/art/157462-raschety-s-podotchetnymi-litsami-v-2015-godu-glavnye-pravila>



## Направления социально-экономического развития Лазовского муниципального района Приморского края

**Екатерина Владимировна СУЛТАНОВА**

кандидат социологических наук,

доцент кафедры государственного и муниципального управления и права

**Елена Сергеевна МАТВЕЕНКО**

Владивостокский государственный университет экономики и сервиса

В настоящее время в нашей стране социально-экономическое развитие регионов выходит на первый план. Основная функция в области социально-экономического развития возложена на местные органы власти, так как в последние годы идет тенденция к увеличению самостоятельности регионов и ответственность за результаты социально-экономического развития несут региональные органы управления. Муниципальная социально-экономическая политика - это важнейшая составная часть систем местного самоуправления. Главная и конечная цель муниципальной социально-экономической политики - улучшение качества жизни населения, образующего местное сообщество, и увеличение его вклада в развитие всего общества [1].

Лазовский муниципальный район находится в непосредственной близости от промышленных центров края (от Владивостока 200 км, от крупного морского порта Находка 100 км) и является наиболее ценной частью природного комплекса Южного Приморья. Уникальность района заключается в наличии на его территории выхода к морю, Лазовского государственного природного заповедника им. Л.Г. Капланова, термальных и радоновых источников, памятников природы и археологии.

Сегодня, район имеет три основных направления развития:

1. Сохранение и дальнейшее развитие рыбной промышленности на базе действующих предприятий в п. Преображение (ЗАО ПРДП Преображенский рыбокомбинат, ОАО «Преображенская база тралового флота»).

2. Сохранение и дальнейшее развитие единственно сохранившегося до Урала зве-

роводческого хозяйства: ООО «Звероводческое хозяйство Валентиновское».

3. Развитие индустрии спорта, отдыха, туризма[2].

В условиях рыночной экономики и децентрализации власти Лазовского муниципального района проводят самостоятельную экономическую политику, направленную на поддержку малого бизнеса и привлечение новых инвестиций

Предприятия малого бизнеса играют большую роль в экономике района. Большая часть розничной торговли в районе представлена частными предприятиями и предпринимателями. Поддержка малого бизнеса в Лазовском районе предполагает развитие по следующим направлениям:

- развитие потребительского рынка;
- оживление некоторых секторов экономики, темпы производства в которых еще недостаточно высоки, а эффективность низка (бытовое обслуживание, общепит, ремонт и техобслуживание автомобилей и т.д.);
- создание добросовестной, равной конкурентной среды для осуществления предпринимательской деятельности;
- повышение среднего уровня доходов работающих в малом бизнесе;
- увеличение доходов бюджета района от деятельности субъектов малого предпринимательства, совершенствование системы налогообложения;
- увеличение рабочих мест на малых предприятиях.

Муниципальная финансовая политика является составной частью социально-экономической политики, проводимой местным сообществом и его органами самоуправле-

ния в интересах населения муниципального образования. Сущность муниципальной финансовой политики можно определить как привлечение и рациональное использование ресурсов, составляющих финансовую основу местного самоуправления, в интересах местного сообщества.

Одним из основных показателей уровня жизни населения района является проведение грамотной политики в области жилищно-коммунального хозяйства. Поэтому одним из приоритетных направлений социальной политики можно назвать решение вопросов коммунального хозяйства. На сегодняшний день перед местными органами управления Лазовского муниципального района стоят следующие задачи:

- строительство полигона твердых бытовых отходов;
- необходимость замены водоводов, находящихся в аварийном состоянии в селе Глазковка и в селе Валентин.
- замена резервуаров холодной воды 1 подъема в п.Преображение,
- необходимость строительства очистных сооружений в п.Преображение,
- необходимость строительства модульных очистных сооружений в селе Лазо,
- замена водовода холодного водоснабжения в селе Киевка, протяженностью 1,5 км (бывший объект МО).

Таким образом, исходя из вышесказанного, можно выделить основные проблемы и задачи, стоящие перед руководством Лазовского муниципального района:

- оптимальная организация жилищно-коммунального хозяйства на территории поселений;
- рост производства на территории района, развитие предпринимательства, повышение эффективности использования экономических ресурсов территории;
- увеличение налогооблагаемой базы по налогу на имущество физических лиц за счет проведения переоценки стоимости строений, помещений, сооружений, не имеющих инвентаризационную оценку;
- продолжение строительства Муниципального центра культуры в с.Лазо. Необходимость строительства Муниципального центра культуры в с.Лазо обоснована тем, что существующее здание МЦК введено в эксплуатацию в 1958 году. Здание находится в аварийном состоянии, капитальный ремонт не проводился в течение последних 20 лет. Деревянные наружные стены сгнили, фундамент разрушен, осыпается штукатурка со стен. Стоит вопрос о закрытии этого здания. В новом здании МЦК, кроме зрительного зала, будут размещаться библиотека с книгохранилищем и помещение для

кружковой работы;

- необходимость строительства линии электропередач Сокольчи-Глазковка, протяженностью 31 км, мощность ВЛ-10 кВ. Реализация проекта позволит полностью исключить необходимость субсидирования населения для возмещения разницы в тарифах. Себестоимость 1 кВт.ч по ДЭС-Глазковка составляет 25,27 рублей;

- улучшение региональных дорог на территории Лазовского муниципального района, капитальный ремонт мостовых переходов. Протяженность сети дорог общего пользования 244,4 км, в том числе дороги с асфальтобетонным покрытием - 31 км. Количество искусственных сооружений на данной сети дорог: мосты - 74 (металлические - 26, железобетонные - 48), водопроводные трубы - 293 (железобетонные - 288, металлические - 5). Сеть автомобильных дорог находится в критическом состоянии, необходим капитальный ремонт автомобильных дорог Находка-Лазо-Ольга-Кавалерово, Лазо-Заповедный, Киевка-Преображение. На 1 км дороги приходится 8,89 погонных метров мостов, что в 3,5 раза выше среднероссийского показателя. Из общего количества мостов только 8 капитальных, построенных с расчетом пропускной способности 1% вероятности. Остальные мосты построены по устаревшим нормам;

- освещение краевых дорог, проходящих через населённые пункты. Необходимо проектно-изыскательские работы на проектирование наружного освещения автомобильной дороги Находка-Лазо-Ольга-Кавалерово, проходящей через с.Соколовка, с.Данильченко и с.Лазо;

- дополнительная установка фельдшерско-акушерских пунктов[2].

В районе принята Программа «Развитие туризма в Лазовском муниципальном районе на период 2014- 2020 годы»[3]. Реализация данной программы требует, в том числе и наличие возможности оказания качественной медицинской помощи, что должны будут обеспечить и построенные фельдшерско-акушерские пункты. Поэтому необходимо дополнительная установка еще двух фельдшерско-акушерских пункта в с. Глазковка и с. Чистоводное, что позволит закрыть сеть медицинских учреждений практически всю территорию района.

- охрана общественного порядка - создание отдела внутренних дел по Лазовскому муниципальному району.

Промышленное производство главным образом представлено рыболовством и переработкой рыбы и морепродуктов. Основные предприятия этой отрасли ОАО Преображенская база тралового флота (ОАО

ПБТФ), ЗАО ПРДП «Преображенский рыбокомбинат».

ОАО ПБТФ – крупнейшее предприятие района и края. ОАО ПБТФ является градообразующим не только для поселка Преображение, но и для всего района. На предприятии трудятся около двух тысяч человек.

Основная задача предприятий рыбной отрасли – выполнение программы по обновлению флота; комплектация судов флота специалистами; снижение непродовольственных потерь, увеличение объемов производства, расширение прибрежного рыболовства.

В сентябре 2014 года администрация Лазовского муниципального района представила в Департамент сельского хозяйства и продовольствия Приморского края Сводный список участников мероприятий – получателей социальных выплат в рамках реализации федеральной целевой программы «Устойчивое развитие сельских территорий на 2014 -2017 годы и на период до 2020 года» по Лазовскому муниципальному району на 2015 год.

В рамках реализации приоритетного национального проекта «Развитие агропромышленного комплекса» по направлению «Стимулирование малых форм хозяйствования в АПК» дополнительным офисом ОАО «Россельхозбанк», в 2013 году было выдано личным подсобным хозяйствам 47 кредитов на сумму 15,690 млн. руб.; в 2014 году выдано ЛПХ 56 кредитов на сумму 16,130 млн. руб. [2]

На сегодняшний день ключевое место в развитии экономического потенциала региона отводится малому и среднему бизнесу. На территории района насчитывается 274 субъекта малого и среднего предпринимательства, из них малых предприятий – 51 единица, средних предприятий – 1 единица, индивидуальных предпринимателей – 222 человека.

Средняя численность работников малых предприятий составляет - 623 человек или 14, 72% в общей численности занятых в экономике района. Наибольшее количество работников малых предприятий занято в торговле и только незначительная часть в сфере производства и услуг.

Объем продукции, произведенный предприятиями малого бизнеса по итогам работы за 2014 года, составил 370,0 млн. руб., или 6,5% в общем объеме оборота полного круга организаций (5632,880 млн. руб.). Уплачено налогов предприятиями малого бизнеса в бюджеты разных уровней – 6,332 млн. рублей. Инвестиции в основной капитал малых предприятий составили – 5,724 млн. рублей. [2]

Органы местного самоуправления всячески способствуют созданию благоприятных условий для развития малого бизнеса. В рамках реализации муниципальной целевой целевой программы «Развитие малого и среднего предпринимательства на территории Лазовского муниципального района на 2014-2016 годы»[4] за 2014 год была оказана финансовая поддержка в виде гранта на сумму 418,940 тыс. рублей (80 тыс.руб. за счет средств местного бюджета, 67,788 тыс.руб. – краевого бюджета и 271,152 тыс.руб. - федерального бюджета) двум субъектам малого предпринимательства на возмещение части затрат, связанных с регистрацией ИП, и на начало предпринимательской деятельности.

В области жилищно-коммунального хозяйства действует программа «Развитие энергосбережения и повышение энергетической эффективности в Лазовском муниципальном районе на 2011-2020 года»[5]. В рамках этой программы ведутся работы по своевременной и качественной подготовки объектов ЖКХ, жилищного фонда, социальной сферы к осенне-зимнему периоду, проверяется наличие резервных источников электроснабжения на муниципальных котельных, взаимодействие органов местного самоуправления и ресурсоснабжающих предприятий. Все предприятия бюджетной сферы оборудованы приборами учета потребляемых коммунальных ресурсов. Это дает экономию бюджетных средств в размере 15-18%.

В рамках реализации Указа Президента РФ от 07.05.2012 №600 «О мерах по обеспечению граждан Российской Федерации доступным и комфортным жильем и повышению качества жилищно-коммунальных услуг»[6] Лазовское сельское поселение проводит мероприятия по переселению граждан из аварийного жилищного фонда Программу по переселению граждан из аварийного жилищного фонда в 2014 году. В с.Лазо начато строительство 18-квартирного жилого дома. Сумма финансирования определена в 17559 тыс.руб., из них доля поселения составляет 10%, субъекта РФ- 52,2%, Фонда реформирования ЖКХ-37,8%.

Таким образом, исходя из вышесказанного, можно сделать вывод о том, что в Лазовском муниципальном районе проводится активная работа по развитию социальной и экономической сфер жизни общества. По многим направлениям достигнуты качественные результаты, в частности перерабатывающей промышленности и сельского хозяйства. Ведется активная поддержка малого и среднего бизнесу, заключаются соглашения с краевыми и федеральными



властями на получение грантов для молодых, перспективных индивидуальных предпринимателей. Местными властями организуется мероприятия по разным социальным направлениям в области культуры, здравоохранения и образования. Достигнуты качественные результаты, однако остается ряд проблем, который требует повышения уровня социально-экономического развития.

Подводя итог, необходимо отметить, что

в Лазовском муниципальном районе местными органами власти ведется активная работа по социально-экономическому развитию территории. В основе государственной политики в области экономики и социального развития заложены задачи по поддержке малого бизнеса, развитию промышленных направлений и сельского хозяйства. Большое внимание уделяется инвестиционной и финансовой политики района. ■

#### Библиографический список:

1. Султанова Е.В. Демина К.А. Перспективные направления социально-экономической политики Арсеньевского городского округа // Научный обозреватель. – 2015. – № 1. – С. 8-10.
2. Официальный сайт Лазовского муниципального района Приморского края [Электронный ресурс]. – Режим доступа: <http://lazovsky-pk.ru/>
3. Программа «Развитие туризма в Лазовском муниципальном районе» на период 2014- 2020 годы: Решение Думы Лазовского района №130-МПА от 10.09.2013 [Электронный ресурс]. – Режим доступа: <http://mo.zspk.gov.ru/lazovskiy-rayon/>
4. Об утверждении муниципальной целевой программы «Развитие малого и среднего предпринимательства на территории Лазовского муниципального района» на 2014-2016 годы: Постановление администрации Лазовского муниципального района от 27.02.2014 №44 [Электронный ресурс]. – Режим доступа: <http://lazovsky-pk.ru/malyu-biznes/razvitiemalogo-i-srednego-predprinimatelstva/>
5. О внесении изменений в муниципальную целевую Программу «Развитие энергосбережения и повышение энергетической эффективности в Лазовском муниципальном районе на 2011-2020 годы»: Постановление администрации Лазовского муниципального района от 30.07.2014 № 208, утвержденную постановлением Администрации Лазовского муниципального района от 05 июня 2012 года №338 [Электронный ресурс]. – Режим доступа: <http://lazovsky-pk.ru/normativnye-dokumenty/postanovleniya-administratsii/postanovleniya-administratsii-2014-goda/>
6. О мерах по обеспечению граждан Российской Федерации доступным и комфортным жильем и повышению качества жилищно-коммунальных услуг: Указ Президента РФ от 7 мая 2012 г. № 600 [Электронный ресурс]. – Режим доступа: <http://base.garant.ru/70170944/#ixzz3dHhand21>

# Организация предоставления муниципальных услуг в Барабашском сельском поселении, пос. Барабаш Приморского края

**Алёна Анатольевна ЧЕРЕПЕНКОВА**

Владивостокский государственный университет экономики и сервиса

Общеизвестно, что качество жизни в решающей степени определяется качеством обслуживания на муниципальном уровне, т.к. все граждане живут и работают на территории определенных муниципальных образований. Вопрос о понятии и правовой природе муниципальной услуги относится к числу наименее разработанных в науке муниципального права. В то же время настоятельная потребность в правовом регулировании данной сферы деятельности муниципальных органов власти не вызывает сомнений.

Реализация в реальной практике принципов оказания муниципальных услуг происходит сложно, что объясняется тем, что недостаточно полно эта проблема изучена в методической литературе.

В Российской Федерации нормативно-правовая база в области организации предоставления муниципальных услуг начала меняться лишь в последние годы. Стали появляться нормативы оказания услуг, административные регламенты функций и услуг органов местного самоуправления, мониторинги потребности в муниципальных услугах, разрабатываются стандарты их качества.

Вопросам правового статуса муниципальных услуг, видам и объема полномочий органов местного самоуправления, проблемам предоставления муниципальных услуг в многофункциональных центрах посвящены работы С.А. Авакьяна, В.И. Васильева, А.А. Замотаева, А.А. Сергеева, В.А. Щепачева и др.

ГОСТ определяет услуги как «результат непосредственного взаимодействия исполнителя и потребителя, а также собственной деятельности исполнителя по удовлетворению потребности потребителя» [1].

Муниципальная услуга - это деятельность (действия), которая осуществляется уполномоченными на то органами местного самоуправления. Общеизвестным является и то, что муниципальные услуги могут предостав-

лять образованные органами местного самоуправления муниципальные учреждения [2, с. 23]. Однако по другим признакам в научной литературе нет единого подхода.

Муниципальные услуги являются предметом ведения органов местного самоуправления, а точнее местных администраций (исполнительно-распорядительных органов) муниципальных образований и предоставляются как непосредственно структурными подразделениями местных администраций, так и муниципальными учреждениями и иными организациями.

Применительно к городским и сельским поселениям в ФЗ «Об общих принципах организации местного самоуправления в Российской Федерации» указывается, что органы местного самоуправления должны «создавать условия для предоставления транспортных услуг населению и организация транспортного обслуживания населения в границах поселения» (п. 7 ст. 14); «создавать условия для обеспечения жителей поселения услугами связи, общественного питания, торговли и бытового обслуживания (п. 10 ст. 14); «создавать условия для организации досуга и обеспечения жителей поселения услугами организаций культуры» (п. 12 ст. 14); заниматься «организацией ритуальных услуг и содержанием мест захоронения» (п. 22 ст. 14). Подобные формулировки имеются и в отношении муниципальных районов и городских округов. Указанные услуги имеют возмездный характер, и считать их муниципальными нельзя.

Как считает А.В. Нестеров, публичные услуги следует разделить на три вида: 1) бесплатные услуги, которые реализуют конституционные права жителей; 2) бесплатные услуги, которые обеспечивают помощь получателям; 3) услуги, которые реализуются на платной основе [3, с. 29].

Весьма распространенной стала практика работы единого окна для предоставления

муниципальных услуг. Эта технология получила в формировании и развитии МФЦ, в создании на их базе развитой инфраструктуры, необходимой для качественного предоставления услуг потребителям, способствующей интеграции необходимых интеллектуальных и технологических ресурсов. Результатом предоставления услуг в соответствии с данным механизмом является их получение в одном месте в более короткие сроки, экономия средств заявителя и государства за счет масштабов. Одним из важных факторов повышения качества муниципальных услуг является экономия на масштабах в процессе предоставления услуг, которая позволяет сэкономленные средства направлять на развитие инфраструктуры оказания услуг, на техническое оснащение данного процесса.

Практическая работа по созданию МФЦ началась в 2007 г., в течение которого они появились в 16 субъектах России. Тогда МФЦ создавались по решению исполнительных органов власти субъектов РФ и соответственно финансировались преимущественно из региональных бюджетов - Астраханской области, Иркутской области, Калужской области, Курской области и др.

Рассмотрим возможности создания МФЦ в Барабашском сельском поселении. В состав Барабашского сельского поселения входят: административный центр: с. Барабаш, ст. Барсовый, с. Занадворовка, с. Кравцовка, с. Овчинниково, ст. Провалово, с. Филипповка.

Администрация Барабашского сельского поселения действует на основании законов Российской Федерации. Федеральный орган государственной власти (орган государственной власти субъекта РФ, орган местного самоуправления)

Администрация Барабашского сельского поселения оказывает следующие услуги:

- оформление и согласование награждения Почётной грамотой и Благодарственным письмом главы Барабашского сельского поселения, согласование документов по награждению Почетной грамотой и благодарностью главы Хасанского района, Губернатора Приморского края; выдача заверенных копий документов;

- исполнение запросов граждан (социально-правовых, тематических, генеалогических) и выдача выписок, справок, оформление и предоставление копий документов;

- размещение информации в СМИ о возможном (предстоящем) предоставлении земельных участков под строительство.

- перевод жилых помещений в нежилые помещения и нежилых помещений в жилые помещения на территории Барабашского сельского поселения.

- приём заявлений и выдача документов о

согласовании переустройства и (или) перепланировки жилого помещения.

- изменение вида разрешенного использования земельного участка и (или) объекта капитального строительства.

- выдача разрешений на установку рекламной конструкции, аннулирование таких разрешений, выдача предписаний о демонтаже самовольно установленных вновь рекламных конструкций.

- предоставление информации о порядке предоставления жилищно-коммунальных услуг населению.

- присвоение адресов и нумерации объектов недвижимости расположенных на территории Барабашского сельского поселения.

- информирование и консультирование по вопросам кредитования и субсидирования владельцев ЛПХ, консультирование владельцев личных подсобных хозяйств по вопросам получения кредитов в дополнительных офисах ПРФ ОАО «Россельхозбанк» и отчёту по целевому использованию полученных кредитов.

- предоставление сведений о ранее приватизированном имуществе.

- заключение договора социального найма жилого помещения муниципального жилищного фонда.

- заключение договоров на передачу жилого муниципального фонда в собственность граждан РФ.

- выдача выписок из Реестра муниципальной собственности.

- предоставление информации об объектах недвижимого имущества, находящемся в муниципальной собственности и предназначенного для сдачи в аренду.

- подготовка и выдача разрешений на строительство, реконструкцию, капитальный ремонт объектов капитального строительства, а также на ввод объектов в эксплуатацию.

- предоставление конкурсной документации (документации об аукционе) при размещении заказов на поставки товаров, выполнение работ, оказание услуг для муниципальных нужд.

- предоставление информации об объектах культурного наследия местного значения, находящихся на территории Барабашского сельского поселения и включенных в единый государственный реестр объектов культурного наследия народов Российской Федерации.

Изучение практики предоставления муниципальных услуг в Барабашевском сельском поселении показал, что процесс принятия обращения граждан является трудоемким и затратным по времени процессом. Люди едут из соседних сел, чтобы сделать запрос,

однако иногда это оказывается нерезультативным (отсутствие каких-либо документов, справок и т.д.) и им приходится совершать дополнительные поездки.

Анализ существующей практики предоставления муниципальных услуг в Барабашском сельском поселении показал, что возможна оптимизация данного процесса при использовании современных средств коммуникации: в частности, сети Интернет и использовании чужого передового опыта, а именно – создания МФЦ.

Для предварительной консультации по вопросам предоставления муниципальных услуг возможно организация интернет-приемной. Интернет-приемная создается для улучшения качества предоставляемых услуг для населения, чтобы организовать необходимый уровень доступа к необходимой информации. Интернет-приемная позволяет подавать обращение в органы местного самоуправления через интернет-сайт, а также просматривать состояние поданного обращения, ход его рассмотрения и принятые по

нему решения.

Для оптимизации принятия обращений от граждан можно создать МФЦ, который обслуживал бы села, относящиеся к Барабашевскому сельскому поселению.

Работа МФЦ по принципу одного окна позволит получить муниципальные услуги качественно, доступно и в короткие сроки.

Цели создания МФЦ:

- упростить процедуру получения муниципальных услуг.

- сократить сроки предоставления муниципальных услуг.

- противодействовать коррупции и ликвидировать посредников при предоставлении муниципальных услуг,

- повысить информированность населения при получении муниципальных услуг.

Предоставление услуг в МФЦ позволит заявителю осуществить за один раз все необходимые операции по взаимодействию с органами местного самоуправления, предоставляющими муниципальные услуги. ■

### Библиографический список:

1. ГОСТ Р 50646-94 «Услуги населению. Термины и определения» (утв. Постановлением Госкомстата России от 21.02.1994 г. № 34) // Юридический справочник руководителя. 1994. № 4

2. Ломовцева О.А., Воронин Ф.И. Развитие муниципального образования на основе стандартизации социальных услуг // Научные ведомости Белгородского государственного университета. - 2010. - № 1. - С. 11.

3. Нестеров А.В. Методология властных услуг // Государственная власть и местное самоуправление. - 2009. - №3. - С. 29-33



## Особенности организации внутреннего финансового контроля и аудита в России

**Анна Павловна ГАЙДУКОВА**

Оренбургский государственный университет

**Аннотация.** В статье рассматривается теоретические подходы к определению понятия «государственный финансовый контроль». Изучаются отличительные особенности внутреннего финансового контроля и аудита. Подробно описывается организация контроля и аудита государственных учреждений.

**Ключевые слова:** финансовый контроль, внутренний контроль, аудит, контроль, ревизия, нормативные акты.

Для России стало нормой формирование дефицитного бюджета, соответственно в ходе его исполнения приходится изыскивать дополнительные источники поступления денежных средств или «резать» часть расходных статей. Поэтому актуальной задачей на сегодняшний момент времени является усиление контроля за расходованием бюджетных средств и повышение эффективности этих мероприятий.

Из вышесказанного следует, что изучение особенностей организации внутреннего финансового контроля и аудита, является актуальной темой научного исследования.

Анализ научной литературы показал, что основы теории и методологические подходы к созданию и развитию системы финансового контроля являются объектом исследования отечественных ученых и специалистов-практиков: А.М. Александрова, А.М. Алклычева, Д. А. Аллахвердяна, В. Д. Андреева, И.А. Белобжецкого, Э.А. Вознесенского, Н.Г. Гаджиева, О.Б.Ивановой, В.И. Иваницкош, Н. С. Малеина, Е.В. Маркиной, М.В. Мельник, М.В. Васильевой, А. С. Наринского, В.М. Родионовой, М.В. Романовского, Б.М. Сабанти, В.К. Сенчагова, В.В. Соловьева, К.И. Таксира, П.Н. Жевтяка и др.

Особое место в системе финансового контроля занимает государственный финансовый контроль, исследованию данной области посвящены работы таких ученых как: В.В. Бурцева, Ю.М. Воронина, Ю.А. Данилевского, И.А. Зуевой, В.Г. Панскова, Б.Г. Преоб-

раженского, О.И. Карепиной, Е.В. Поролло, С.В. Степашина, С.Н. Рябухина, А.Н. Саунина, П.В. Черноморда, С.О. Шохина, В.И. Шлейникова, и др.

Несмотря на проработанность отдельных аспектов проблематики, связанных с государственным финансовым контролем, следует отметить, что вопросы совершенствования внутреннего финансового контроля в бюджетных учреждениях затрагивались лишь опосредованно и фрагментарно. Вместе с тем большая часть проблем, касающаяся организации и методики внутреннего финансового контроля в бюджетных учреждениях, путей повышения эффективности контрольной деятельности, влияния рисков в контрольной среде организаций общественного сектора экономики остро нуждаются в исследовании и разрешении.

В соответствии с Бюджетным кодексом государственный финансовый контроль - это контрольная деятельность, которая направлена на установление, подтверждение законности исполнения финансово-хозяйственных операций, с применением административной (уголовной) ответственности и мер принуждения в случаях выявления финансовых нарушений или пресечением их незаконного проведения до момента использования бюджетных средств. Такой контроль в принципе является последующим, поскольку его предмет - результаты исполнения объектами контроля бюджетных процедур вне зависимости от времени их проведения: в отчетном или текущем периоде, до или после списания бюджетных средств со счетов бюджетов. В итоге исследуются законность уже проведенных финансово-хозяйственных операций и качество их выполнения, которое непосредственно влияет на эффективность использования бюджетных средств [2].

Таким образом, органы госфинконтроля через фиксацию финансовых нарушений, по сути, только сигнализируют о недостатках в системе превентивных мер на ведомственном

уровне, выдают обязательные для исполнения предписания по их устранению, а также пресекают финансовые нарушения путем наказания должностных лиц, намеренно совершивших соответствующие противоправные действия. Поэтому на ведомственном уровне в дополнение к госфинконтролю должен быть организован внутренний финансовый контроль и аудит как собственная система предупреждения нарушений в финансово-бюджетной сфере.

Задачами внутреннего финансового контроля являются:

- устранение (недопущение) недочетов в сроках и качестве предоставления информации (документов), необходимой для составления и исполнения бюджета;
- управление бюджетными рисками - событиями, негативно влияющими на осуществление внутренних процедур составления и исполнения бюджета;
- своевременное выявление, устранение и пресечение нарушений бюджетного законодательства РФ;
- обеспечение полной и достоверной бюджетной отчетности главного администратора бюджетных средств.

Кроме того, главные администраторы полномочны проводить внутренний финансовый аудит в целях оценки надежности внутреннего финансового контроля, подтверждения достоверности бюджетной отчетности и подготовки рекомендаций по повышению эффективности бюджетных расходов. В отличие от контролера-ревизора задачей аудитора является не простое подтверждение законности исполнения финансово-хозяйственных процедур, проверенных в ходе аудиторской проверки, а формирование рекомендаций по совершенствованию внутреннего финансового контроля [1].

Итак, рассмотрим особенности организации внутреннего финансового контроля, для этого обратимся к Бюджетному кодексу. Так в статье 160.2-1 установлено, что внутренний финансовый контроль осуществляет главный распорядитель бюджетных средств в отношении своих действий, реализующих полномочия главного распорядителя бюджетных средств, а также в отношении подведомственных ему получателей бюджетных средств. Получатель бюджетных средств организует собственный внутренний контроль совершаемых им фактов хозяйственной жизни, ведения учета и отчетности в соответствии со ст. 19 Федерального закона от 6 декабря 2011 г. № 402-ФЗ «О бухгалтерском учете» [5]. Положения об организации такого контроля фиксируются в актах учетной политики.

Разделение сфер внутреннего контроля

связано с тем, что отдельные хозяйственные процедуры и операции, такие как составление табеля учета использования рабочего времени и расчета заработной платы, расчет отпускного пособия, оформление командировки сотрудника, ведение кассовых операций и т.д., находятся вне сферы бюджетного законодательства и иных нормативных правовых актов, регулирующих бюджетные правоотношения. Вместе с тем подходы к организации и проведению контрольных действий в рамках внутреннего финансового контроля вне зависимости от субъекта контроля, на наш взгляд, должны быть едиными. Предлагается внедрить сбалансированную систему контрольных действий, осуществляемых в ходе исполнения финансово-хозяйственных процедур и операций. Для этого во внутренних актах, регламентах нужно четко установить сферы ответственности всех должностных лиц, принимающих участие в исполнении финансово-хозяйственных процедур и операций, сроки и периодичность их проведения. Разграничение ответственности является необходимым базисом планирования контрольных действий, поскольку они выполняются как самими исполнителями в ходе самоконтроля, так и вышестоящими должностными лицами, а также должностными лицами иных подразделений.

К контрольным действиям относятся проверка оформления документов, авторизация операций, сверка данных, осмотр, замеры, экспертизы, инвентаризации, пересчет. В плане (карте) контроля также отражаются периодичность, сроки и способы проведения контрольных действий. В целях недопущения издержек на проведение контрольных действий рекомендуется включать в план (карту) контроля только процедуры и операции, подверженные существенным рискам. Так как контрольные действия встраиваются в процедуры и операции, их основным результатом является выявление причин и условий возникновения нарушений и недочетов либо оперативное устранение нарушений до проявления их последствий. Результаты контроля должны быть запротоколированы в целях дальнейшего их анализа, по итогам которого актуализируются правовые акты, регламенты (внутренние стандарты), программное обеспечение проведения процедур и операций, а также планы (карты) внутреннего контроля, что последовательно снижает риски нарушений.

Исходя из положений статьи 160.2-1 Бюджетного кодекса главный распорядитель бюджетных средств в отношении подведомственных ему получателей бюджетных средств также осуществляет контроль по подведомственности.

Такой контроль может быть как предварительным (текущим), например проверки составления (оформления) документов подведомственных получателей бюджетных средств до представления в финансовый орган, казначейство сводных документов, так и последующим, подтверждающим законность проведения отдельных финансово-хозяйственных операций получателей бюджетных средств, определяемых в плане контроля либо при поступлении информации о признаках нарушений.

Методами последующего контроля являются документарные и выездные проверки (ревизии). При этом необходимо взвешенно подходить к организации ведомственного контроля - он должен давать своевременные сигналы руководству о наличии проблем в осуществлении подведомственными получателями средств финансово-хозяйственных операций, о ходе их решения, а также о виновных должностных лицах, допустивших нарушения. То есть контроль осуществляется с акцентом на операции текущего года, а не прошлых лет. В противном случае нет необходимости в проведении ведомственных проверок (ревизий).

В рамках последующего контроля рекомендуется также организовать мониторинг - регулярный сбор и анализ сведений, необходимых для расчета показателей, характеризующих результаты выполнения внутренних бюджетных процедур подведомственными получателями бюджетных средств. По итогам мониторинга формируются отчеты, содержащие анализ причин отклонения от целевых значений. Специфичность последующего контроля по подведомственности диктует особую форму его организации: рекомендуется утвердить отдельный ведомственный регламент осуществления такого контроля, определяющий порядок назначения контрольных мероприятий, их планирования, проведения, реализации результатов, составления и представления отчетов о результатах контроля.

В условиях применения различных инструментов контроля на разных уровнях управления и исполнения особой задачей является организация составления и представления сводной отчетности о результатах контроля. Такая отчетность необходима для принятия своевременных управленческих решений, направленных на обеспечение законности и эффективности проведения финансово-хозяйственных операций в системе главного администратора бюджетных средств. С этой точки зрения, на наш взгляд, сводную отчетность должно формировать и представлять руководству финансово-экономическое подразделение главного админи-

стратора бюджетных средств.

Постановление Правительства РФ № 193 в целом формализует вышеуказанные подходы к осуществлению внутреннего финансового контроля. Вместе с тем требуется уточнение положений данного Постановления, в том числе в части организации контроля по подведомственности. В соответствии с Постановлением № 193 главный администратор средств федерального бюджета устанавливает порядок осуществления внутреннего финансового контроля, регулирующий вопросы планирования контрольных действий, протоколирования результатов контроля, составления отчетности о результатах контроля [4].

Внутренний финансовый аудит - это деятельность функционально независимых подразделений, уполномоченных лиц, осуществляемая с соблюдением принципов объективности, системности и профессиональной компетентности.

Целью аудиторских проверок является не просто фиксация нарушения бюджетного законодательства, неэффективных расходов, а оценка степени надежности бюджетных процедур, определение того, насколько они четко организованы и контролируются в целях недопущения нарушений бюджетного законодательства и неэффективных расходов.

Субъект внутреннего финансового аудита подчиняется непосредственно и исключительно руководителю главного администратора бюджетных средств. При этом исходя из задач внутреннего финансового аудита численность внутренних аудиторов незначительная (до десяти человек) вне зависимости от размера подведомственной сети главного администратора бюджетных средств. Исходя из учета общих требований законодательства к организационной структуре органа власти и ограничений по численности внутренних аудиторов рекомендуется создать комиссию по внутреннему финансовому аудиту, члены которой не являются сотрудниками финансово-экономических и (или) бухгалтерских подразделений.

Основным предметом внутреннего финансового аудита является деятельность по внутреннему финансовому контролю в отношении всей совокупности финансовых и хозяйственных операций, совершенных в системе главного администратора бюджетных средств в отчетном периоде. В этой связи годовой план внутреннего финансового аудита должен отражать планируемое по году последовательное обследование всех финансово-хозяйственных систем на предмет определения надежности осуществляемого в отношении их внутреннего контроля, подтверждения достоверности бюджетной отчет-

ности, выявления системных недостатков, влекущих несоблюдение принципа эффективности использования бюджетных средств. Примерами аудиторских проверок являются аудит администрирования доходов, аудит составления и исполнения бюджетной сметы, аудит предоставления межбюджетных трансфертов или субсидий юридическим лицам, аудит ведения бюджетного учета, составления и представления бюджетной отчетности, аудит контрактных расходов и т.д. В плане по каждой проверке также указываются объекты аудита и сроки ее проведения.

По каждой аудиторской проверке составляется программа, в которой указывается тема проверки, наименование конкретных объектов аудита, вопросы изучения, к которым прежде всего относятся состояние внутреннего контроля по данной теме проверки, организация бюджетного учета, состояние информационных систем, сопровождающих выполнение процедур и операций. По итогам аудиторской проверки должны быть получены достаточные надежные доказательства, подтверждающие выводы об эффективности организации проверяемой.

Результаты аудита оформляются актом. На основании актов аудиторских проверок

составляются отчеты, которые направляются руководителю и в которых обязательно представляются выводы о состоянии внутреннего финансового контроля по предмету проверки. Если выявляются нарушения, то внутренний аудитор обязан отражать все это в отчетах. По результатам рассмотрения отчетов принимается решение о целесообразности реализации выводов внутреннего финансового аудита, проведении служебных расследований, направлении материалов в компетентные органы в случае обнаружения нарушений, за которые предусматривается административная или уголовная ответственность. В свою очередь, отчеты консолидируются в состав годовой отчетности о результатах внутреннего финансового аудита.

В заключении хотелось бы отметить, что в результате реализации задач финансового контроля укрепляется финансовая дисциплина, выражающая одну из сторон законности. Внутренний финансовый контроль обеспечивает проверку достоверности финансовых показателей и разработку предложений по оптимизации хозяйственной деятельности в целях рационализации расходов бюджетного учреждения [3]. ■

### Библиографический список:

1. Барашьян В.Ю. К вопросу о внутреннем финансовом контроле в системе финансового менеджмента / В.Ю. Барашьян // В сборнике: Рыночная экономика и финансово-кредитные отношения Алифанова Е.Н. ученые записки. Ростов-на-Дону, 2012. С. 110-114.
2. Бюджетный кодекс российской федерации [Электронный ресурс] / Консультант - [Режим доступа]: <http://base.consultant.ru/cons/cgi/online.cgi?req=doc;base=LAW;n=173022>
3. Мироненко Л.В. Внутренний финансовый контроль как инструмент оптимизации использования бюджетных средств организации / Л.В. Мироненко // Каспийский регион: политика, экономика, культура. 2013. № 2 (35). С. 107-112.
4. Постановление Правительства РФ от 17 марта 2014 г. № 193 [Электронный ресурс] / Гарант - [Режим доступа]: <http://www.garant.ru/products/ipo/prime/doc/70513414/>
5. Федерального закона от 6 декабря 2011 г. № 402-ФЗ «О бухгалтерском учете» [Электронный ресурс] / Консультант - [Режим доступа]: <http://base.consultant.ru/cons/CGI/online.cgi?req=doc;base=LAW;n=170573>



## Проблемы измерения эффективности автономных некоммерческих спортивных организаций

**Андрей Васильевич ЗВЕРКОВ**

Владивостокский государственный университет экономики и сервиса

В данной статье описываются основные принципы и проблемы, встречающиеся во время анализа эффективности деятельности такого специфического субъекта рыночных отношений как некоммерческие организации.

Прежде всего, оценка эффективности деятельности важна для любой организации. В настоящее время необходимость оценки эффективности деятельности автономных некоммерческих спортивных организаций стала актуальной проблемой, поскольку они стали полноправными субъектами конкурентно-рыночных отношений и вынуждены изыскивать средства к существованию в возникших условиях. Это важно и в аспекте эффективно действующей системы управления организаций, несущих особую социально-значимую миссию в развитии региона. Данный тезис в полной мере применим для спортивных организаций, субъектом управления которых является регион, с одной стороны, выступающий как владелец большинства спортивных объектов, с другой стороны, являющийся доминирующим инвестором или получателем федеральных средств на трансформацию, и, с третьей стороны, предоставляющий коммерческим организациям возможность оказывать физкультурно-спортивные услуги на территории региона.

В отличие от коммерческих организаций, которые имеют разработанные и проверенные способы измерения эффективности, автономные некоммерческие спортивные организации сталкиваются с рядом проблем в данном вопросе.

Существующие проблемы оценки эффективности деятельности автономных некоммерческих спортивных организаций можно разделить на две группы.

В первую группу входят неспецифические проблемы для автономных некоммерческих спортивных организаций, поскольку, по мнению П. Дойля, коммерческие фирмы в настоящее время сталкиваются с теми же вопросами. К таким относятся следующие: многочисленность заинтересованных сторон и целей деятельности автономных некоммерческих

спортивных организаций; слабооказывающий характер деятельности автономных некоммерческих спортивных организаций (услуга имеет свои особенности – неосязаемость, непостоянство качества и др., которые определяют такие проблемы, как неопределенность состава услуг, необходимость измерения мнений потребителей и учет качества обслуживания, наличие косвенных результатов деятельности автономных некоммерческих спортивных организаций).

Вторую группу проблем можно назвать специфическими только для некоммерческих организаций. Эти проблемы обуславливают друг друга: ограниченная возможность применять показатели прибыльности для оценки эффективности их деятельности; недостаточная конкретность целей некоммерческих организаций; специфичность результатов деятельности, которая проявляется в ограниченной возможности их количественного измерения.

Деятельность некоммерческих организаций затрагивает такие важные для любого общества сферы, как образование, здравоохранение, культура и др. Поэтому результатом ее должно стать оказание услуг, дающих социально полезный эффект.

Ожидания разных заинтересованных лиц в деятельности автономных некоммерческих спортивных организаций могут быть противоречивыми. Все эти факторы осложняют получение однозначного ответа на вопрос о способе измерения их эффективности. Помимо этого очевидно, что главным аспектом эффективности является социальная эффективность.

Таким образом, социальный характер последствий и некоммерческий способ осуществления деятельности накладывают следующие ограничения на оценку эффективности деятельности автономных некоммерческих спортивных организаций: отсроченность проявления результатов деятельности большинства некоммерческих организаций; ограниченная возможность использования рыночных цен и денежной оценки; ограни-

ченная возможность перевода цели деятельности некоммерческих организаций в достаточно конкретные критерии и показатели; влияние результатов деятельности некоммерческих организаций на различные области и отрасли человеческой деятельности; множественность заинтересованных сторон и результатов.

Работы, посвященные методам измерения социальной эффективности деятельности некоммерческих организаций, принадлежат таким авторам, как Е.А. Анистратенко, В. Жураковский, Н.Г. Привалов, Е.Г. Тарханова, Е.Л. Шекова, Л.И. Якобсон и другим.

Концепции эффективности деятельности некоммерческих организаций были разработаны такими учеными, как Е.И. Борисова, Л.И. Полищук, а также А.Т. Зуб и другими.

В российской и зарубежной экономической литературе имеются публикации по отдельным проблемам в создании и функционирования рекреационных, оздоровительно-спортивных организаций, однако в то же время недостаточно глубоко исследована проблема управления спортивной организацией. Большой вклад в исследование проблем создания и функционирования спортивных комплексов внесли такие ученые как Абрамян Х. С., Аристова Л. В., Белоножкин Ю.Н., Бондаренко В. Н., Нелюбин Д. В., Кутепов М. Е., Кузин В. В., Криворучко В. И., Криворучко Л. В., Переверзин И. И., Сейранов С. Г., Шитова Н. А. Шпилько С. П. и др.

Однако в настоящее время в современной отечественной науке недостаточно подробно разработана теоретическая и методологическая база для анализа эффективной деятельности спортивной некоммерческой организации.

В заключении, следует отметить, что проблема измерения эффективности деятельности спортивных некоммерческих организаций сейчас очень остра и нуждается в решении. Следовательно, существует необходимость в поиске адекватных методов измерения эффективности деятельности некоммерческих автономных спортивных организаций для разработки путей развития таких организаций.

К тому же, огромное количество спортивных событий, таких как Зимние Олимпийские Игры в Сочи в 2014 году, Чемпионат мира по футболу в 2018 году, Олимпиада в Токио в 2020 году должны указать нам на то, что расчет всех возможных затрат по проведению и подготовки к этим большим событиям очень важны для нас с экономической, политической и социальной точек зрения. Именно поэтому данная статья является лишь посылом к тому, чтобы дальше развивать эту тему и искать пути решения данных проблем, что планируется сделать в выпускной квалификационной работе на тему «Анализ эффективности деятельности организации и разработка путей развития на примере АНО БК «Спартак-Приморье»»■



## Актуальные проблемы и перспективы социально-экономического развития Арсеньевского городского округа

**Ксения Александровна ДЕМИНА**

Владивостокский государственный университет экономики и сервиса

Социально-экономическое развитие муниципального образования является управляемым процессом качественного изменения социальной и экономической сфер, которые не ухудшают состояние окружающей среды и приводят к улучшению условий жизни населения. В качестве интегрального показателя и главной цели социально-экономического развития рассматривается повышение качества жизни населения, при этом преобразование в экономической сфере выступают как средства достижения этой цели. Для решения отмеченных проблем и совершенствования системы и процесса управления местным развитием необходима комплексная диагностика основных направлений и результатов управленческой деятельности, что обуславливает актуальность разработки инструментария оценки качества и результативности управления социально-экономическим развитием муниципальных образований [1].

Если характеризовать нынешнее состояние российской экономики и социальной сферы, то не будет преувеличением сказать, что экономика и социальная структура сегодня явно не отвечает запросам общества. В процессе глобализации Россия вынуждена развиваться экономически, чтобы быть конкурентно способной на мировой арене. Кроме того, постоянные социальные конфликты в обществе в 90-х годах были своеобразным «уроком» того, к чему может привести непоследовательные шаги правительства в области управления экономикой и социальной сферой. Однако, для того, чтобы предпринимать какие-либо действия сегодня по улучшению состояния экономики и улучшению жизни простого народа, следует рассмотреть существующие на данный момент проблемы в этих областях, в конкретных регионах.

В настоящее время на федеральном уровне действует Федеральный закон № 172-ФЗ «О стратегическом планировании в Российской Федерации» [2] от 28.06.2014 г., так же вопросы разработки прогнозов социально-экономического развития получили частич-

ное отражение в Федеральном законе от 20 июля 1995 г. № 115-ФЗ «О государственном прогнозировании и программах социально-экономического развития Российской Федерации» [3]. Федеральный закон № 131-ФЗ от 6 октября 2003 г. «Об общих принципах организации местного самоуправления в Российской Федерации» [4] закрепил в качестве одного из вопросов местного значения городского округа вопросы его территориального планирования и развития.

Основной целевой установкой социально-экономического развития Арсеньевского городского округа является повышение благосостояния жителей городского округа, защита их интересов и обеспечение безопасности во всех сферах деятельности. В соответствии с этим главными целями социально-экономического развития городского округа на ближайшие годы является создание условий для стабильного развития экономики, направленных на улучшение социального положения и материального благосостояния населения; на долгосрочную перспективу необходимо обеспечить устойчивость экономического роста и переход на качественно новый уровень жизни населения городского округа [5].

Рассмотрим основные проблемы социально-экономического развития на примере Арсеньевского городского округа. Основные проблемы социально-экономического развития Арсеньевского городского округа представлены в Концепции социально-экономического развития Арсеньевского городского округа на 2006-2015 годы. На основе концепции социально-экономического развития Арсеньевского городского округа на 2006-2015 годы, были выделены основные проблемы, предпосылки, стратегические направления, цели и задачи социально-экономического развития [6]. На основе системного анализа социально-экономических процессов и выявленных тенденций развития Арсеньевского городского округа, сложившихся в 2000-2005 годах выделены следующие основные

проблемы:

- неблагоприятная демографическая ситуация, связанная с низкой рождаемостью, естественной убылью населения, увеличением численности пенсионеров по возрасту;
- недостаточная загрузка предприятий военно-промышленного комплекса;
- низкая конкурентоспособность производимых на территории городского округа товаров народного потребления и продукции производственно-технического назначения;
- недостаточный уровень инвестиций в экономику городского округа;
- неплатежи, банкротства, наличие уровня безработицы, превышающего среднекраевой;
- недостаток новых высокооплачиваемых рабочих мест;
- недостаток бюджетных средств, обусловленный общим спадом производства;
- изношенная, затратная, ресурсоемкая инженерная инфраструктура в городском округе;
- высокий износ жилищного фонда;
- низкий средний уровень заработной платы работающих на предприятиях и организациях города;
- тенденция к старению и сокращению высококвалифицированного кадрового состава;
- растущий уровень преступности.

В связи с рядом имеющихся проблем, а так же для их успешного решения в Арсеньевском городском округе в 2014 году реализовывались, и в текущем 2015 году продолжают реализовываться 8 муниципальных программ: Муниципальная целевая программа «Организация отдыха, оздоровления и занятости детей и подростков Арсеньевского городского округа на 2013-2015 годы»; Муниципальная целевая программа «Обеспечение доступа к сети Интернет образовательных учреждений Арсеньевского городского округа на 2013-2017 годы»; Муниципальная долгосрочная целевая программа «Модернизация образовательных учреждений Арсеньевского городского округа на 2012-2014 годы»; Муниципальная долгосрочная целевая программа «Энергосбережение и повышение энергетической эффективности в Арсеньевском городском округе на 2010-2015 годы»; Муниципальная программа «Развитие физической культуры и спорта в Арсеньевском городском округе на 2013 -2015 годы»; Муниципальная программа «Обеспечение жильем молодых семей Арсеньевского городского округа в 2012-2015 г.г.»; Муниципальная целевая программа «Развитие и поддержка малого и среднего предпринимательства Арсеньевского городского округа на 2014-2017г.»; Муниципальная программа

«Озеленение города на 2013 – 2015 годы» [7].

На основании имеющихся проблем развития территории на 2015 – 2017 годы основной целевой установкой является повышение благосостояния жителей городского округа, защита их интересов и обеспечение безопасности во всех сферах деятельности, а также обеспечение устойчивого экономического роста. В связи с этим социально-экономическая политика администрации городского округа на 2015 – 2017 года будет направлена на:

- содействие устойчивому развитию отраслей реального сектора экономики путем создания благоприятных условий для инвестиционной деятельности и развития перспективных производств;
- создание благоприятных условий в сфере жилищно-коммунального хозяйства; на создание условий для расширения рынка сельскохозяйственной продукции, сырья и продовольствия; на улучшение качества предоставляемых услуг общественного питания, торговли и бытового обслуживания населения;
- обеспечение устойчивого функционирования всех отраслей городского хозяйства; на организацию благоустройства и озеленения территории округа, ремонт дорог, внутридомовых территорий и тротуаров; на разработку и реализацию муниципальных программ в рамках действующих государственных программ;
- обеспечение роста доходной части бюджета городского округа за счет более эффективного использования муниципальной собственности и оптимизации бюджетных расходов; на создание условий для устойчивого роста реальных денежных доходов населения путем обеспечения занятости трудоспособного населения, развития системы социального партнерства;
- создание условий для организации досуга и обеспечение жителей округа услугами организаций культуры, развитие физической культуры и массового спорта;
- реализацию комплекса мер по осуществлению инновационных подходов к организации образовательного процесса;
- организацию и осуществление мероприятий по работе с детьми и молодежью. Так за период 2014-2017 годы среднегодовая численность населения сократится на 1,536 тыс. человек. По итогам 2013 года предприятиями и организациями, занятыми в обрабатывающих производствах, производстве и распределении электроэнергии, газа и воды отгружено товаров собственного производства, выполнено работ и услуг собственными силами на 17 141,3 млн. руб., что составило

70,5 % от уровня 2012 года. Оценка 2014 года предусматривала рост объемов промышленного производства в сопоставимых ценах на 11 % к уровню 2013 года. В 2015 году согласно прогнозным данным предприятий в целом по промышленности ожидается снижение объемов производства на 32,7% к уровню предыдущего года. На 2016 год прогнозируется рост объемов промышленного производства в сравнении с 2015 годом в 2,5 раза. В 2017 году согласно прогнозным данным предприятий ожидается снижение объемов производства на 45% к уровню 2016 года. Объем производства продукции животноводства данных предприятий за 2014 год составил 100 млн. руб., что на 4 % выше уровня 2013 года в сопоставимых ценах. По прогнозным данным в 2015-2017 годах рост уровня сельскохозяйственного производства составит 104-105%. В 2014 году введены в эксплуатацию два многоквартирных жилых дома в квартале Ц-2 и по пр. Горького общей площадью квартир 4 604 кв.м. Закончено проектирование Ледового дворца в г. Арсеньеве, строительство объекта предполагается в 2015-2016 годы. В 2014 году оборот розничной торговли увеличился на 5%, общественного питания сохранился на уровне прошлого года. В период 2015 – 2017 годов, с учетом планируемых темпов развития промышленного и сельскохозяйственного производства, роста доходов населения, освоения и развития современных технологий торгового обслуживания, ежегодный прирост оборота розничной торговли предприятий всех форм собственности составит 2-5 % в сопоставимых ценах. В учреждениях здравоохранения по оценке 2014 года произошло увеличение обеспеченности больничными койками на 1,6 %, соответственно возросла численность среднего медицинского персонала

на 1,2%. В период 2015-2017 годов ситуация в здравоохранении планируется стабильной.

Подводя итоги всего вышесказанного можно сделать вывод о том, что Арсеньевский городской округ в своем социально-экономическом развитии не стоит на месте, позитивные результаты говорят о продуктивной работе органов государственной власти. Конечно же, современные проблемы социально-экономического развития Арсеньевского городского округа чрезвычайно сложны и актуальны. Несмотря на то, что правительство проводит ряд мер по устранению данных проблем, остается еще очень много нерешенных задач. Сегодня политика городского округа должна основываться на эффективном распределении тех ресурсов, которые оно имеет, на благо населения. От реализации муниципальных программ, которые проводит правительство, зависит современный уровень жизни граждан и будущее их детей. Экономическое и социальное развитие взаимосвязаны так, что изменения в одной сфере - ведут к изменениям в другой сфере. Следовательно, политика городского округа по улучшению социальных и экономических условий должна быть последовательной, иметь четкую структуру и логически выстроенные действия, направленные на выполнение поставленных целей и задач. Справедливо полагать, что данные проблемы в области социально – экономического развития не могут быть решены мгновенно. Требуются значительные временные затраты на решение существующих трудностей социального - экономического развития городского округа. Однако, чем раньше будут сделаны шаги в направлении решения поставленных задач, тем быстрее многие проекты будут реализованы в жизнь. ■

#### Библиографический список:

1. Ветров Г.Ю., Визгалов Д.В., Шанин А.А., Шевырова Н.И. Индикаторы социально-экономического развития муниципальных образований // Фонд «Институт экономики города». 2008.
2. Федеральный закон № 172-ФЗ «О стратегическом планировании в Российской Федерации» от 28.06.2014 г [Электронный ресурс]. – Режим доступа: <http://www.rg.ru>
3. Федеральный закон от 20 июля 1995 г. № 115-ФЗ «О государственном прогнозировании и программах социально-экономического развития Российской Федерации». [Электронный ресурс]. – Режим доступа: <http://www.rg.ru>
4. Федеральный закон от 6 октября 2003 г. № 131-ФЗ «Об общих принципах организации местного самоуправления в Российской Федерации» [Электронный ресурс]. – Режим доступа: <http://www.rg.ru>
5. Султанова Е.В. Демина К.А. Перспективные направления социально-экономической политики Арсеньевского городского округа // Научный обозреватель. – 2015. – № 1. – С. 8-10.
6. Концепция социально-экономического развития Арсеньевского городского округа на 2006-2015 годы. [Электронный ресурс]. – Режим доступа: <http://ars.town/>
7. Администрация Арсеньевского городского округа [Электронный ресурс]. – Режим доступа: <http://ars.town/>

# Пространственное развитие территории с помощью механизмов государственно-частного партнерства на примере ОАО "Газпромбанк"

**Дмитрий Владимирович ФИРСОВ**

Финансовый университет при Правительстве Российской Федерации

**Аннотация.** Автор рассматривает Пространственное развитие территории с помощью механизмов государственно-частного партнерства на примере ОАО «Газпромбанк» (ГПБ).

**Annotation.** The author makes Analysis of spatial development of the area with the help of public-private partnership by the example of GPB.

**Ключевые слова:** развитие, Россия, экономика, бизнес, федеральные программы, Государственно-частное партнерство.

**Key words:** development, Russia, economy, business, federal programs, Public-private partnership.

Ввиду того, что государственная власть РФ в последние годы стало вести активную политику в сфере взаимодействия с частным бизнесом по схеме государственно-частного партнерства (далее – ГЧП) в ОАО Газпромбанк было создано специальное подразделение, занимающееся данным вопросом – Центр государственно-частного партнерства (далее – Центр ГЧП). В настоящий момент Банк в качестве инвестора активно принимает участие в крупнейших российских инфраструктурных проектах, реализуемых при помощи механизма государственно-частного партнерства. Он совмещает в себе роли финансового консультанта, организатора финансирования, кредитора и акционера.

Использование механизмов ГЧП позволяет привлечь инвестиции частного сектора в те регионы, которые в них нуждаются. Это эффективный инструмент развития субъектов РФ. Так например, 26 ноября 2013 года в ходе реализации сотрудничества между Администрацией Томской области и ОАО «Газпромбанк» было подписано соглашение о поддержке проекта по строительству детских садов в г. Томске и Томской области. В рамках данного проекта планируется введение к 2016 году 15 детских дошкольных образовательных учреждений. Стоимость проекта составит более 2 млрд. рублей. Это один из

первых региональных ГЧП проектов в социальной инфраструктуре. В рамках подготовки к реализации этого проекта Администрацией Томской области был разработан и принят Законодательной Думой в ноябре 2012 года Закон «О государственно-частном партнерстве в Томской области», а Департаментом общего образования Томской области подготовлен и проведен конкурс на право заключения соглашения о государственно-частном партнерстве на строительство, оснащение и эксплуатацию 15 детских садов. Экспертами Газпромбанка на всех стадиях оказывалась поддержка специалистам региона. Кроме того, банк в приоритетном порядке одобрил выделение финансирования для реализации социального проекта. Партнером банка и области в результате конкурсного отбора выступает ООО "Соцсфера ТДСК" (входящая в группу крупнейшей томской строительной компании ОАО "ТДСК"). Как отметил Первый Вице-Президент, член Правления ГПБ (ОАО) Дмитрий Зауэрс: «Полученный опыт планируется использовать для реализации в Томской области других проектов в строительстве объектов социальной и транспортной инфраструктуры, проектах ЖКХ и переработки твердых бытовых отходов. Газпромбанк рассматривает данный проект как важнейший в сфере ГЧП и приглашает к сотрудничеству администрации других областей для реализации проектов социальной инфраструктуры».

Газпромбанк активно участвует в финансировании масштабных инфраструктурных проектов. На сегодняшний день практически все крупнейшие российские проекты в области транспортной инфраструктуры прорабатывались при его участии. Среди наиболее крупных:

- Западный скоростной диаметр - Участие прошло в двух этапах, 2008, 2011 – по настоящее время, общая стоимость проекта – более 120 млрд. рублей. Банк выступил в качестве инвестора в акционерный капитал,

финансового консультанта, организатора финансирования и кредитора;

- Первая в стране введенная в эксплуатацию платная дорога «Обход Одинцово, строительство нового выхода на федеральную трассу М-1 Беларусь» - Время проведения 2010 – 2011 годы, общая стоимость проекта – более 30 млрд. руб. Банк также выступил в качестве инвестора в акционерный капитал, финансового консультанта, организатора финансирования и кредитора.

Кроме того, банк принимал активное участие в проектах реконструкции и модернизации ряда региональных аэропортов, развитии морских перевалочных терминалов и участков железных дорог. Особо следует отметить ГЧП-проекты, где Газпромбанк выступает на стороне госсектора, являясь финансовым консультантом правительства региона. Это реконструкция аэропорта Омск – Федоровка (с общим бюджетом проекта около 10 млрд. рублей) и развитие платной магистрали «Шали (М-7) – Бавлы (М-5)», Республика Татарстан.

Таким образом можно сделать вывод о том, что ОАО «Газпромбанк» принимает активное участие в пространственном развитии территории, взаимодействуя с органами государственной власти посредством механизмов государственно-частного партнерства. Он выступает одним из основных экспертов на российском рынке в сфере структурирования, консультирования и финансирования проектов в инфраструктурном секторе. Ключевые направления деятельности банка предусматривают взаимодействие с внешними контрагентами в качестве старшего кредитора, финансового консультанта, организатора финансирования (в том числе в рамках организации выпуска инфраструктурных облигаций), а также в качестве потенциального участника консорциума акционеров. Деятельность банка в инфраструктурном секторе направлена на разработку эффективных инновационных схем сотрудничества, обеспечивающих максимальную экономическую эффективность, повышение инвестиционной привлекательности коммерческих схем, структуры финансирования проектов, минимизацию рисков для банка.

Взаимодействия бизнеса и власти является крайне емкой и обширной темой, в которой существует разнообразное множество точек зрения по тем или иным аспектам, в связи с чем по данному вопросу в научных кругах до сих пор не найдено приемлемых точек соприкосновения.

Российский бизнес, довольно часто рассматривает государство не как источник дополнительного конкурентного преимущества, а как политическую основу при приня-

тии важных экономических решений. Частный бизнес поддерживает существующие институты власти даже в том случае, если их действия не совпадают с бизнес задачами, корректируя или даже отказываясь от проектов, не получившей должной политической оценки и поддержки. Таким образом, на сегодняшний день решение практически любой проблемы, включая пространственное развитие территории, предполагает выбор верного вектора взаимодействия государственной власти и бизнеса.

Так ОАО «Газпромбанк» принимает активное участие в пространственном развитии территории, взаимодействуя с органами государственной власти посредством механизмов государственно-частного партнерства (ГЧП). Он выступает одним из основных экспертов на российском рынке в сфере структурирования, консультирования и финансирования проектов в инфраструктурном секторе. Ключевые направления деятельности банка предусматривают взаимодействие с внешними контрагентами в качестве старшего кредитора, финансового консультанта, организатора финансирования (в том числе в рамках организации выпуска инфраструктурных облигаций), а также в качестве потенциального участника консорциума акционеров. Деятельность банка в инфраструктурном секторе направлена на разработку эффективных инновационных схем сотрудничества, обеспечивающих максимальную экономическую эффективность, повышение инвестиционной привлекательности коммерческих схем, структуры финансирования проектов, минимизацию рисков для банка.

ГЧП это эффективный инструмент поддержки экономики. С его помощью государство привлекает частный бизнес для территориального, социального и экономического развития страны. Применение схемы ГЧП позволяет повысить эффективность использования бюджетных средств, обеспечить более эффективное выполнение проекта, а также реализовать большее количество проектов в течение определенного срока. По мере использования схемы ГЧП повышается качество предоставляемых услуг, часть рисков передается частному сектору, а в результате конкуренции достигается более эффективное использование ресурсов. ГЧП становится важным элементом эффективной модели государственного управления, в которой государство выполняет скорее регулирующие функции, нежели функции предоставления услуг. Однако существует ряд препятствий, без устранения которых перспективы дальнейшего прогресса в данной сфере не возможны. По этой причине со стороны государственной власти необходима реализация

следующих действий:

- разработка предложений по развитию законодательной и нормативной базы ГЧП;
- оптимизация механизмов государственно-частного партнерства;
- развитие конкурентного и прозрачного рынка ГЧП в России.

Подводя итоги можно сделать вывод, о том что на сегодняшний день одной из ключевых проблем российского общества является потребность в совершенствовании взаимоотношений между бизнесом и органами государственной власти. Для ее решения необходимо принимать во внимание сообра-

жения экономической выгоды и социокультурную специфику российского общества. Российская Федерация нуждается в создании отличной от других модели взаимоотношений государства и бизнеса, основой которой может послужить ГЧП. Сохранение главенствующей позиции государства в экономике, включая контроль над стратегически важными отраслями в сочетании с поддержкой предпринимателей, станет одной из гарантий дальнейшего успешного развития отечественной экономики, что в свою очередь положительно отразится на пространственном развитии территории страны. ■

#### **Библиографический список:**

1. Федеральный закон от 21.07.2005 г. № 115-ФЗ «О концессионных соглашениях».
2. Федеральный закон от 30.12.1995 г. № 225-ФЗ «О соглашениях о разделе продукции».
3. Постановление Правительства РФ от 17 декабря 2010 г. N 1050 "О федеральной целевой программе "Жилище" на 2011 - 2015 годы".
4. Постановление Правительства Москвы от 02.09.2008 N 781-ПП "О Городской целевой комплексной программе создания инновационной системы в городе Москве на 2008-2010 гг."
5. Постановление Правительства Москвы от 02.09.2008 N 781-ПП "О Городской целевой комплексной программе создания инновационной системы в городе Москве на 2008-2010 гг."/
6. Распоряжением Мэра Москвы Сергея Семеновича Собянина от 13.12.2010 г. №4-15-23463/0.
7. Программа социально-экономического развития на среднесрочную перспективу (2003-2008 гг.) – М.: Финанс, 2003. .
8. Стратегия развития ГПБ (ОАО) на период до 2015 года// «Газпромбанк» (Открытое Акционерное Общество) Годовой отчет за 2010 год на основе финансовой отчетности по РСБУ.



## Оценка эффективности реализации государственной политики в области физической культуры и спорта

Надежда Андреевна БУСЕЛ

Владивостокский государственный университет экономики и сервиса

**Аннотация.** В статье рассматриваются основные направления, эффективность и проблемы реализации государственной политики в области физической культуры и спорта города Владивостока.

**Ключевые слова:** физическая культура, спорт, государственная политика, эффективность, реализация.

Физическая культура и спорт является составной частью развития социального и экономического развития города Владивостока. Управление физической культурой и спортом представляет собой систему конкретных форм и методов сознательной деятельности, направленной на обеспечение эффективного функционирования и планомерного развития отрасли физической культуры и спорта в целях наиболее полного удовлетворения потребностей россиян в физическом совершенствовании.[1]

Государственная политика в области физической культуры и спорта – это определённый комплекс мероприятий, выполняемый государством, ориентированный на создание правовых, экономических и организационно-управленческих условий, которые в свою очередь удовлетворяют потребности различных категорий и групп населения в физкультурно-спортивной деятельности, с учётом традиций, обычаев и экономического положения.

Основные направления государственной политики в области физической культуры и спорта должны основываться на коллективной деятельности физкультурно-спортивных организаций, органов и учреждений образования, здравоохранения, средств массовой информации.

Государственная политика в области физической культуры и спорта осуществляется в соответствии с принципами:

1) обеспечение права каждого на свободный доступ к физической культуре и спорту как к необходимым условиям развития физических, интеллектуальных и нравственных способностей личности, права на занятия физической культурой и спортом для всех категорий граждан и групп населения;

2) единство нормативной правовой базы

в области физической культуры и спорта на всей территории Российской Федерации;

3) сочетание государственного регулирования отношений в области физической культуры и спорта с саморегулированием таких отношений субъектами физической культуры и спорта;

4) установление государственных гарантий прав граждан в области физической культуры и спорта;

5) запрет на дискриминацию и насилие в области физической культуры и спорта;

6) обеспечение безопасности жизни и здоровья лиц, занимающихся физической культурой и спортом, а также участников и зрителей физкультурных мероприятий и спортивных мероприятий;

7) соблюдение международных договоров Российской Федерации в области физической культуры и спорта;

8) содействие развитию физической культуры и спорта инвалидов, лиц с ограниченными возможностями здоровья и других групп населения, нуждающихся в повышенной социальной защите;

9) взаимодействие федерального органа исполнительной власти, осуществляющего функции по проведению государственной политики, нормативно-правовому регулированию, оказанию государственных услуг (включая противодействие применению допинга) и управлению государственным имуществом в сфере физической культуры и спорта (далее – федеральный орган исполнительной власти в области физической культуры и спорта), органов исполнительной власти субъектов Российской Федерации, органов местного самоуправления со спортивными федерациями;

10) непрерывность и преемственность физического воспитания граждан, относящихся к различным возрастным группам;

11) содействие развитию всех видов и составных частей спорта с учетом уникальности спорта, его социальной и образовательной функций, а также специфики его структуры, основанной на добровольной деятельности его субъектов.[2]

Основные показатели, которые воздействуют на развитие физической культуры и

спорта в городе Владивостоке - это наличие спортивной базы, кадров, финансовых ресурсов и их совокупного действия - количество занятых физической культурой и спортом в крае, а также результаты спортсменов города Владивостока на всероссийских и международных спортивных соревнованиях.

В нынешний период развитие физической культуры и спорта является приоритетной функцией государства, от которой зависит физическое и интеллектуальное развитие способностей человека, общества, совершенствования двигательной активности индивида и формирования здорового образа жизни нации в целом, физической подготовки и физического развития, социальной адаптации путем физического воспитания.

Организация физкультурно-спортивной работы на территории города Владивостока строится в соответствии с муниципальной программой «Развитие физической культуры и спорта в городе Владивостоке» на 2014 – 2018 годы, утверждённой постановлением администрации города Владивостока от 19.09.2013 № 2702. Программа разработана в целях практической реализации целей и задач, стоящих перед органами администрации города Владивостока, осуществляющих деятельность в области развития физической культуры и спорта на территории Владивостокского городского округа.

Мероприятия, предусмотренные программой, в полной мере отражают перечень действий органов администрации на период 2014-2018гг., которые необходимо реализовать в целях развития массового спорта, а именно:

- развитие материально-технической базы муниципальных общеобразовательных учреждений города Владивостока и учреждений дополнительного образования детей города Владивостока для занятий физической культурой и спортом в городе Владивостоке;

- привлечение населения города Владивостока к занятиям спортом;

- осуществление муниципальных официальных физкультурных мероприятий и спортивных мероприятий в соответствии с календарным планом физкультурных мероприятий и спортивных мероприятий, проводимых на территории Владивостокского городского округа; [3]

- поддержка одаренных спортсменов и тренеров города Владивостока.

В рамках этой программы реализовывались спортивные мероприятия, уровень проведения которых неуклонно повышался. Так, в 2012 году было проведено 263 спортивных мероприятий, в 2013 г. – около 330, в 2014 году – более 260 физкультурных мероприятий. Уменьшение количества мероприятий, в

сравнении с 2013 годом, обусловлено уменьшением в два раза объемов финансирования на реализацию календарного плана физкультурных мероприятий (2013 год - 25 800,00 тыс. рублей; 2014 год – 13 637,00 тыс. рублей). [4]

Однако, уменьшение количества мероприятий, не сказалось на качестве их проведения, напротив, количество участников мероприятий увеличилось.

Главная проблема реализации государственной политики в области физической культуры и спорта – недостаток финансирования. Полноценно в городе финансируют только пять спортклубов: «Луч», «Адмирал», «Спартак-Приморье», «Приморочка» и бадминтонный клуб. Остальные секции, клубы и спортивные федерации в целом зачастую не могут даже провести соревнования или выехать на зарубежные чемпионаты. Действительно бюджет программы развития спорта выглядит так: 95% – это 15 миллиардов примерно уходит на строительство трех объектов и финансирование пяти клубов. И только 5% уходит на всё остальное: на повышение мастерства тренеров, на проведение соревнований. Благодаря обращениям сумму на проведение соревнований увеличили с 75 миллионов до 150. Но в процентном выражении это с одного процента до двух. Денег не хватает даже для того, чтобы отправить спортсменов на чемпионат России и Европы. Помимо этого, практически все недовольны отношением краевого департамента к работе с федерациями. По мнению многих, проблемам спорта в крае не уделяют должного внимания. Всего в крае 70 спортивных федераций. Причём, в союз входят далеко не все их них. Некоторые федерации до сих пор даже не аккредитованы в краевом департаменте физической культуры и спорта.

Но ситуацию нельзя назвать безнадежной. Рост представительства приморских спортсменов в различных сборных командах России напрямую связано с увеличением финансирования на командирование членов сборных команд Владивостока для участия в дальневосточных, всероссийских и международных соревнованиях.

Подводя итоги можно отметить, что современный спорт в городе Владивостоке переживает кризис и достаточно глубокий. Но в таком кризисном состоянии находятся вся современная культура и цивилизация. Кризис спорта не есть его полное разрушение, а лишь несоответствие сложившихся организационных форм, методов деятельности и представлений о роли и сущности спорта новым социальным структурам, новому спектру общественных и индивидуальных потребностей, новым стандартам жизни. ■

**Библиографический список:**

1. Виноградов П.А. *О современной концепции развития физической культуры и спорта // Современные проблемы и концепции развития физической культуры и спорта. Часть I / П.А. Виноградов. – Челябинск. : УрГАФК, 2008. – 289 с.*
2. *Федеральный закон от 04.12.2007 N 329-ФЗ "О физической культуре и спорте в Российской Федерации". // СПС Консультант Плюс*
3. *Муниципальная программа «Развитие физической культуры и спорта в городе Владивостоке» на 2014 – 2018 годы, утвержденной постановлением администрации города Владивостока от 19.09.2013 № 2702. // СПС Консультант Плюс*
4. *Аналитический отчет «О развитии физической культуры и спорта города Владивостока»: 2014. – 15с.*



## The role and importance of Mass Media in building legal democratic state and social life

**Allayar Adilbaevich SADIKOV**

Karakalpak State University

After gaining its independence in Uzbekistan has started new reforms in the social life of the country and gained its national principles as well. The chances in the social life of our country pointed out a new demands. In order to do these tasks first of all it was demanded to operate legal principles of Mass Media so that's why a lot of works have done to supply the freedom of Mass Media. Especially, the freedom of press was fortified as a constitutional rule and also its importance in economical, political and social life of the country.

There are some rules, providing the freedom of speech, the press, opinion and rules about Mass Media in our Constitution 67<sup>th</sup> articles. Judicial resignation and their function powers have been indicated clearly in the "Об издательской деятельности" which accepted by "Oliy Majlis" the republic of Uzbekistan on 30 august 1996.

Moreover the laws accepted in 1997 "О защите профессиональной деятельности журналиста", "О гарантиях и свободе доступа к информации", "О средствах массовой информации"(new edition) and organizing the organization "центр переподготовки журналистов" are working for guarantee of speech and thought. Beside that it was an important event organizing the branch of international journalism in the university of world languages of Uzbekistan.

The press is a great weapon for the country to democratize society and the develop a bright future country. According to the statistics on 1 January 2004 there were 866 press in 12 languages in Uzbekistan. From that 611 newspaper, 165 magazine, 43 television channels, 3 cable television, 4 news agency, 12 radio station and 1 governmental FM station. Due to the independence created an opportunity the mass media which is called as "fourth authority" is opening new roads to different thoughts, outlook to the world. On 12<sup>th</sup> article's of our main law said about the society has

been developed by society institutes and multioutstanding of thoughts.

Our independence is giving us new opportunities to develop freedom of thought. From that number and kind of time press is increased considerably. Also there is published some newspapers and magazines of political parties, movements and associations. For instance People's democratic party's "Голос Узбекистана", Justice social democratic party's "Адолат", National revival democratic party's "Миллий тикланиш", Liberal democratic party's "XXI век". Therefore the number of newspapers and magazines are being published by ministries, state committees major corporations and associations. Publishing such kind of newspapers and magazines are help to learn field of problems on time.

Independent press works independently around the ideas of its organizations and the directions of culture. It has its own method for reforms and changes. However one aim gathers them together the fortune of independence and reconstruction and development projects of the country and nation. As our President mentioned "Independent and free Mass Media must develop all-round. They should be the fourth authority of the state. Nobody can refuse that is taking essential place in our daily life day by day. So we should take this process as a natural process."

After gaining its independence of Uzbekistan there is appeared some differences of press and the other Mass Media. Newspapers, magazines, radios, television were given great place which was about social economics and politics of independence of our country. The Mass Media of Uzbekistan had the chance of taking news and events without difficulty which were happening abroad from that state or huge information agency. On May 1996 there made a connection with Internet which is large computer system located in the USA and started to receive the most important news. Internet

has millions of users and the biggest information centers have also taken in. It receives any kind of news around the world and follow them fast and clearly. Additionally the news about our country is followed to other country's mass media by the journalists and representatives of information agency of foreign country who are working in our country. Therefore there was appeared a chance to be known about the events around the world and be known over the world. On the page of newspapers, radios televisions some articles and chows are done about country's history, tradition spirituality, heroes. Such kind of articles and shows play great role not only to show our motherland's rich history, tradition and spirituality, but also they help the young generation to know their ancestors history heritage, traditions and spirituality,

The development of the society never stops on one place, of course. The reformations are being done in the country especially the tasks on the second step of reformation. In its order the mass media has begun to do new tasks and thoughts.

Connecting to this some laws accepted by Oliy Majlis of the republic of Uzbekistan in 1997, 24 April on the second convocation 8 session. To operate like these laws, put national discus-

sion and deputies identify Uzbekistan is loyal to its general humanities and defense the freedom of human rights and his esteem and work such international law norms step by step.

Demarcation, supply constitution development, defense human rights and freedom of honour and esteem as an essential problem. To operate national idea by the system of television and radio. According to the decree the committee of television and radio changed into Uzteleradiocompany.

On may 1996 organized a new fund "Социально-политический фонд поддержки и демократизировать СМИ Узбекистана"

These representatives of mass media are the organization that is independent from government. On 19 December there was a meeting with the head of the state and the representatives of this organization. In this meeting the head of the state pointed out the tasks of mass media of Uzbekistan. and nations pride and belief are closely connected with it. What's more in the meeting taken attention to improve the fund's woks and publish new newspaper named after "Hurriyat".

To conclude, in the state development phase, considering the field as "fourth authority" is a step by step implementation of reformation. ■

#### References:

1. *Constitution of the Republic of Uzbekistan*. - Т.:Uzbekistan, 2014.
2. Каримов И.А. *Мамлакатимизда демократик ислохотларни янада чуқурлаштириш ва фуқаролик жамиятин ривожлантириш концепцияси*.-Т. Ўзбекистон, 2010.
3. *Тўртинчи ҳокимият Ўзбекистон Республикасининг қонунлари, қарорлари ва бошқа ҳужжатлари тўплами*.- Т. Ўзбекистон, 1998.



## Описание национальных ценностей на уроках истории в школах

**Хурлиман Нуруллаевна АЛЛАМУРАТОВА**

Академический лицей при Нукусском государственном педагогическом институте

После получения независимости государства была проведена реформа и приняты ряд законов в области образования, в частности, «Закон об образовании Республики Узбекистан» и «Национальная программа по подготовке кадров». В этих документах главными задачами были поставлены воспитание все-сторонне развитого поколения путем непрерывной и последовательной системы образования [1]. Для этих целей уделено отдельное внимание качеству преподавания занятий и обучаемым предметам в образовательных учреждениях.

Предмет – это система знаний об окружающем мире, природе, обществе, человеке. Глубокое изучение и освоение каждым обучающимся этой системы знаний имеет особое место в формировании все-сторонне развитого человека. Особенно важным является изучение предмета истории. Потому что, человечество стремится знать о происхождении своих предков, родичей, об истории своей Родины. В своих произведениях Алишер Навои высказывал мнения о значимости знания истории и призывал людей к изучению истории. Президент И. Каримов в своей книге [2] отметив, что «Уроки истории обучают к бдительности, укреплению духа человека. Не зная своей истории невозможно осознать самих себя», подчеркивает важность предмета истории при изучении нашей истории.

Обучая историю предков, историю Родины и историю государственности на уроках истории в сознании и душе учащихся нужно пробудить любовь, верность и гордость к Родине. Потому что, как отметил Президент «знающий свою историю, и получающую от истории духовную мощь народ – невозможно победить. Поэтому нужно вооружить историей наш народ и нацию» [3].

До получения независимости к национальным ценностям не уделялось достаточного внимания. Сегодня независимость и процесс демократии должна возродить и осознать на-

циональные ценности.

В связи с этим, на уроках истории учащимся нужно широко освещать национальные ценности, просветить в их суть и смысл. История – основа духовности народа, а национальные ценности – неотлучимая часть духовности.

Национальными ценностями мы называем ценности, которые возникли в процессе исторического развития определенного народа, характеризующие его национальные различия, происхождение, точки зрения и обыденности. Национальные ценности каждого народа видны во всех ее своеобразной материальной, духовной, социальной, семейной жизни. Это материальные и духовные богатства, язык, религия, обычаи, праздники, народно творчество. Кроме того, практическое ремесло, народные игры, торжества тоже входят в национальные ценности. Значит, национальными ценностями называем ту часть культурного наследия, которая не остается вечно. На уроках истории при обучении истории Родины мы широко освещаем национальные ценности. Вместе с этим нужно рассказать о ниже перечисленных ценностях, которые также считаются национальными, рассказать об их содержании и важности, раскрыть на примерах.

Это – природные ценности (земля, вода, воздух, надземные и подземные богатства); социальные ценности (семья, нация, общество и др.); материальные ценности; духовные ценности; ценности, сущие человеку; семейные ценности и личные ценности.

Так как трудно себе представить изучение истории без национальных ценностей. Как отметил Президент И. Каримов «нельзя себе представить историю, духовность каждого народа или нации без их ценностей» [4].

На уроках истории при изучении истории мы начинаем с «Авесто». Следует отметить, что «Авесто» является первым источником при изучении нашей истории, собранная в нем информация является бесценной и национальные ценности, которые вобраны в нем, имеют

актуальную значимость. Потому что, на сегодняшний день национальные ценности служат основой создания культуры независимости.

Материальная и духовная культура, богатое наследие пробуждает большой интерес не только наше, но и мировое общество, а также нужно подчеркнуть, что оно добавляет весомый вклад в общечеловеческие ценности. Примером этого можно подчеркнуть, что эпоха пробуждения началась именно у нас, и что культура востока всесторонне достигла высоких вершин. Учащимся нужно точно и полностью донести жизненный путь того времени таких великих ученых, как аль-Хорезми, аль-Фергани, Беруний, Ибн Сино, Махмуд Замахшари и других, их бесценное наследие, огромные открытия в нескольких областях науки, которые внесли несравнимый вклад в развитие не только в Средней Азии, но и в мировую науку. Достойны вниманию то, что труды этих ученых переведены на многие языки, на протяжении долгих веков использовались основным пособием, и что большинство этих произведений бережно хранятся до настоящих дней во многих библиотеках стран Европы. Как нам известно, наш народ внес вклад в религию и культуру ислама. Также нам известно, что произведения таких ученых, как Имам аль-Бухари, ат-Термизи, Бурхониддин Маргинони являются важными при изучении религии ислам. На сегодняшний день произведения этих ученых имеют важное место в науке и религии в мусульманских странах. На ряду с этими учеными нужно отметить бесценную роль и Бахауддин Накшбанди, а также Нажмиддин Кубро. Доказательством этого служит то, что в 2007 году город Ташкент со стороны международной организации АЙСЕКО, которая является отделом Исламской конференции по направлению образования, науки и культуры, был объявлен столицей Исламской культуры.

При ознакомлении с великими учеными нашего края, с их трудами на уроках истории учащимся нужно уделить особое внимание трудам Улугбека, Навои и Бабура. Потому что, труды этих деятелей в истории государства неопределимы. Учащимся нужно внушить что, Улугбек являлся не только правителем, но и внес огромный вклад в науку истории, музыки, и особенно в мировую астрономию, Бабур – в историю и географию, Навои – в историю и узбекскую литературу.

#### Библиографический список:

1. Закон «Об образовании Республики Узбекистан» и «Национальная программа по подготовке кадров», 1997 г. 29-августа
2. И. Каримов «Тарихий хотирасиз келажак йук». Ташкент, «Шарк», 1998. 9, С.29.
3. Там же.- С. 25.
4. И.ёА. Каримов «Высокая духовность- непобедимая сила».- Ташкент, «Маънавият», 2008. – С. 30.
5. Там же.- С. 31.

В каждой народности имеются свои любимые легендарные герои. Они находят свое отражение в народной устной литературе. В качестве примера можно привести дастаны «Алпамыс» и «Кырык кыз». На уроках истории через образ Алпамыса мальчикам приводим за образец такие качества, как верность, любовь к Родине, мужественность, а девочкам через образ Гулайим такие качества, как храбрость, разумность, сдержанность, терпеливость. Вместе с этим на уроках истории мы рассказываем о таких наших исторических героях, как Жалалдин Мангуберди, Темур Малик, Амир Темур и о их борьбе против врагов, об их огромной мужественности. Особенно нужно дать полную информацию о роли нашего предка Амира Темура в истории государственности народа, о важности его «Темур тузуклари».

Вместе с этим, на уроках истории нужно донести подрастающему поколению о том, как до независимости считающиеся национальными ценностями наш язык и религия были погнанной, и что после независимости страны эти ценности были восстановлены и что они являются важным компонентом настоящего общества и в жизни государства.

Одним из богатых наследий наших предков являются исторические памятники. Исторические памятники также являются частью национальных ценностей. Исторические памятники дают эхо с прошлой истории. Как отметил Президент в своей книге [5], наши исторические ценности очень богаты, и что народ, имеющий такое богатое наследие в мире встречается редко, на территории страны расположены свыше четырех тысяч исторических памятников, которые занесены в список ЮНЕСКО в качестве бесценного образца мировой культуры.

Кроме того, со стороны государства проводятся много работ по ознакомлению миру историю и культуру страны. При ознакомлении миру наших национальных ценностей особое место занимают бесценные музеи. Собранные в музеях экспонаты на долгие века дают уроки прошлой истории.

На уроках истории на ряду с ознакомлением исторических памятников является важным организовывать экскурсии по историческим городам и местам, музеям. На экскурсиях у учащихся расширяются знания об истории Родины, а так же проявляются чувства оберегать ее. ■

## Технология прогнозирования юридического конфликта

**Татьяна Викторовна ХУДОЙКИНА**

доктор юридических наук, профессор

**Татьяна Станиславовна МУСКАТИНЬЕВА**

Мордовский государственный университет им. Н.П. Огарева

**Аннотация.** Данная статья посвящена технологии прогнозирования юридического конфликта, которое является важнейшим этапом предупреждения конфликта. Выявлена и обоснована необходимость осуществления технологии прогнозирования юридического конфликта. На основе произведенного исследования автором делается вывод о необходимости реализации технологии прогнозирования юридического конфликта.

**Ключевые слова:** юридический конфликт, правовое прогнозирование, технология прогнозирования юридического конфликта, предупреждение юридического конфликта.

Ежедневная необходимость преодоления юридических конфликтов в различных сферах общественных отношений обусловила их изучение и правовую регламентацию различными отраслями российского права. Конфликтом является некое противоборство сторон, которое возникает в результате различного рода противоречий. Каждая из противоборствующих сторон в конфликте преследует свою цель, противоречащую цели другой стороны. Таким образом, если на ранней стадии будут обнаружены противоречащие цели, интересы сторон и конфликтная ситуация, приводящие к развитию конфликта, то меньше усилий будут затрачены для его разрешения. Признавая ситуацию как конфликтную, это дает основания к предотвращению и профилактики конфликта. На данном этапе осуществляются предупредительные мероприятия, воздействующие на конфликтную ситуацию и поведение потенциальных участников конфликта: диагностика конфликтной ситуации, прогнозирование развития юридического конфликта, планирование предупредительных действий и др. Исходя из этого следует сделать вывод о том, что предупреждение юридического конфликта является важным этапом в его

разрешении.

Предупреждение юридического конфликта включает в себя его прогнозирование, которое имеет большое практическое и социальное значение. Как отмечает Т. В. Худойкина, «под прогнозированием юридического конфликта понимается основанное на специальном научном исследовании установление прогноза вероятностного возникновения конфликтного юридического отношения и противоборства, включающего возможные пути достижения нормального состояния»<sup>1</sup>. Важно указать, что прогнозирование должно быть всесторонним и прозрачным, доступным для всех участников правоотношения путем применения средств массовой информации, в том числе современной электронной технологии<sup>2</sup>. Таким образом, технология прогнозирования юридического конфликта включает в себя определенную последовательность этапов и процедур, которые взаимосвязаны между собой.

Первым этапом является выявление причин, порождающих противоречие между противоборствующими сторонами конфликта. Этап выявления причин конфликта является долгим и сложным. Он включает в себя несколько стадий и требует определенные знания, навыки, подготовку и компетентность. Вторым этапом является выявление потенциальных субъектов возможного конфликта. Так как конфликтная ситуация представляет собой равновесное состояние, обстоятельство, которое может предшествовать противоборству, то именно она способствует выявлению потенциальных субъектов возможного конфликта. Третий этап – это определение направления развития

<sup>1</sup> Худойкина Т. В. Юридическая конфликтология: учебное пособие / Т. В. Худойкина, А. А. Брыжинский. – Саранск: Изд-во Мордов. ун-та, 2008. – С. 60-61.

<sup>2</sup> Емельянов Н. С. Правовое воспитание и предупреждение правового конфликта / Н. С. Емельянов, Н. Ф. Бережкова // Административное право и процесс. – 2012. – С. 74 - 75.



конфликтной ситуации. На этом этапе учитывается: выбор стиля поведения сторон в конфликтной ситуации, тактика поведения, мотивы противоборствующих сторон, их интересы и т. д., а затем исходя из изучения этих данных делается вывод о направленности развития конфликтной ситуации. Четвертый этап заключается в прогнозировании инцидента. Инцидент представляет собой действие, означающее столкновение. Предконфликтная стадия может развиваться по двум направлениям: первое включает две фазы - конфликтная ситуация и юридический факт; второе направление характеризуется тем, что правовой конфликт вытекает из социального, поэтому для него характерно появление инцидента. Последним этапом прогнозирования юридического конфликта является предвидение ответного действия другой стороны. Этот этап очень важен, поскольку действия другой стороны могут быть различными и необходимо предвидеть все возможные варианты этих действия.

Прогнозирование юридического конфликта является очень важным, нужным и необходимым этапом предупреждения юридического конфликта. С помощью процедур

прогнозирования мы узнаем возможность наступления и развития конфликта. Прогнозирование позволяет получить все необходимые данные о возможности наступления конфликта, а также принять определенные меры для того, чтобы не допустить наступления конфликта. После того, как прогноз конфликта проведен необходимо разработать программу предупреждения юридического конфликта, определив ряд профилактических мер.

Необходимо отметить, что конфликт совершенно нормальное явление и неотделим от общественной жизни, сама природа человека организована таким образом, что он так или иначе вступает в противоборство. Более того, конфликт является показателем общественных изменений и преобразований, которые влекут за собой несогласие и реакции борьбы. Конфликты могут возникать как в масштабе страны, государства, так и в масштабе семьи, отдельно взятых людей, выполняющих определенные социальные роли и др. Поэтому реализация технологии прогнозирования юридического конфликта для его предупреждения и профилактики имеет большое значение. ■

#### Библиографический список:

1. Богданов Д. В. Соотношение категорий "социальный конфликт", "юридический конфликт", "правовой конфликт", "налоговый конфликт" / Д. В. Богданов // *Финансовое право*. – М., 2012. – № 3. – С. 23 - 28.
2. Детков А. П. Юридический конфликт / А. П. Детков // *Российский юридический журнал*. – Екатеринбург: Изд-во УрГЮА, 2011. – № 5. – С. 64 - 70.
3. Емельянов Н. С. Правовое воспитание и предупреждение правового конфликта / Н. С. Емельянов, Н. Ф. Бережкова // *Административное право и процесс*. – 2012. – № 3. – С. 74 - 77.
4. Ненашев М. М. Юридические предпосылки спора о праве / М. М. Ненашев // *Журнал российского права*. – 2007. – № 8. – С. 72 - 75.
5. Семенова Е. А. Практическое руководство для юрисконсульта / Е. А. Семенова. – М.: Юстицинформ, 2013. – С. 298.
6. Худойкина Т. В. Юридическая конфликтология: учебное пособие / Т. В. Худойкина, А. А. Брыжинский. – Саранск: Изд-во Мордов. ун-та, 2008. – 224 с.



## Договор об образовании: проблемы законодательного определения

**Елена Сергеевна ФАДЕЕВА**

Балтийский федеральный университет имени Иммануила Канта

В настоящее время получение образования на платной основе, то есть в результате заключения соответствующего договора с образовательной организацией, становится все более популярным явлением. Возникновению отношений по оказанию платных образовательных услуг предшествует заключение специального договора – договора об образовании.

Понятие «договор об образовании» было введено федеральным законом «Об образовании в РФ» [1], вступившим в силу с 1 сентября 2013 года, и стало новым для российского законодательства.

В действующем законодательстве понятие договора об образовании не раскрывается. В то же время п. 3 ст. 54 Закона вводит еще один вид договора в сфере образования – договор об оказании платных образовательных услуг, который определяется как договор об образовании, заключаемый при приеме на обучение за счет средств физического и (или) юридического лица. Соответственно, возникает вопрос, идентичны ли понятия «договор об образовании» и «договор об оказании платных образовательных услуг».

Если рассматривать договор об оказании платных образовательных услуг как один из видов договора об образовании, то можно предположить о наличии какого-либо еще вида договора об образовании. В статье 56 ФЗ «Об образовании в РФ» говорится о договоре о целевом приеме и договоре о целевом обучении. Договор о целевом приеме заключается организацией, осуществляющей образовательную деятельность по образовательным программам высшего образования, с федеральным государственным органом, органом государственной власти субъекта РФ, органом местного самоуправления, заключившими договор о целевом обучении с гражданином. Договор о целевом обучении заключается между федеральным государ-

ственным органом, органом государственной власти субъекта РФ, органом местного самоуправления и гражданином. В то же время договор об образовании заключается либо между образовательной организацией и лицом, зачисляемым на обучение (его законными представителями), либо между образовательной организацией, лицом, зачисляемым на обучение, и физическим или юридическим лицом, обязующимся оплатить обучение лица, зачисляемого на обучение.

Федеральный закон «Об образовании в РФ» четко определяет, что стороной в договоре об образовании обязательно является образовательная организация, а также лицо, зачисляемое на обучение (его законные представители) и физическое и юридическое лицо, обязующееся оплатить обучение. Федеральные органы государственной власти, органы государственной власти субъектов РФ, органы местного самоуправления выступают в гражданском обороте как самостоятельные субъекты – публично-правовые образования. Стороной в договоре об образовании названные субъекты выступать не могут, что позволяет сделать вывод о том, что договор о целевом приеме и договор о целевом обучении не имеет отношения к договору об образовании, указанному в ст. 54 ФЗ «Об образовании».

Стороной в договоре об образовании, обязующейся оплатить обучение, могут быть только физические и юридические лица. В то же время договор об оказании платных образовательных услуг определен в Законе как договор об образовании, заключаемый при приеме на обучение за счет средств физического и (или) юридического лица. Таким образом, можно сделать вывод, что договор об образовании и договор об оказании платных образовательных услуг являются идентичными понятиями.

Более того, подобный вывод следует из анализа нормативных правовых актов Ми-

нистерства образования и науки РФ, которым утверждены примерные формы договоров об образовании на обучение по образовательным программам среднего профессионального и высшего образования [3], по образовательным программам начального общего, основного общего и среднего общего образования [4], по дополнительным образовательным программам [2]. Утверждая примерные формы договоров об оказании платных образовательных услуг, Минобрнауки РФ использует термин «договор об образовании», что свидетельствует о синонимичности рассматриваемых понятий.

Тем не менее, вопрос законодательного определения понятия договора об образовании (договора об оказании платных образовательных услуг) остается открытым и требует решения.

Федеральный закон «Об образовании в РФ» не определяет отраслевую принадлежность договора об образовании. В судебной практике договор об оказании платных образовательных услуг всецело рассматривается как самостоятельный тип договора возмездного оказания услуг. Верховный Суд РФ разъясняет, что отношения, складывающиеся между гражданами и образовательными учреждениями по обучению, регулируются главой 39 ГК РФ [7].

Тем не менее, нельзя не отметить, что во многом содержание договора об образовании составляют образовательные отношения, которые не входят в предмет гражданско-правового регулирования. Оказание образовательной услуги обучающемуся нацелено на освоение им образовательной программы, приобретение определенных знаний, умений. Добросовестное освоение образовательной программы, выполнение учебного плана, посещение занятий, выполнение заданий рассматривается в ФЗ «Об образовании в РФ» как основная обязанность обучающегося. На практике такое положение включается в договор об образовании. Однако в судебной практике образовательная услуга и возможность получать образование рассматриваются как право заказчика (обучающегося) – бремя использования возможности обучения лежит на заказчике [8].

Обязанность обучающегося осваивать образовательную программу, а также другие академические обязанности, предусмо-

тренные ФЗ «Об образовании в РФ» не имеют гражданско-правового характера. За неисполнение или ненадлежащее исполнение обязанностей к обучающемуся могут быть применены меры дисциплинарного взыскания – замечание, выговор, отчисление из организации, осуществляющей образовательную деятельность.

Некоторые ученые рассматривают образовательные отношения как публично-правовые [6, с. 79]. В науке даже предлагается исключить из предмета гражданско-правового регулирования договоры об оказании платных образовательных услуг, имеющих «административно-правовое содержание», кроме условий, которые имеют гражданско-правовое содержание [5, с. 24].

Необходимо признать, что договор об образовании представляет собой сложную юридическую конструкцию и регулируется различными отраслями права. Нахождение образовательных отношений за пределами гражданского права признает и сам законодатель, что вытекает из смысла ст. 779 ГК РФ, которая предусматривает дополнительное правовое регулирование договоров, связанных с оказанием услуг, если эти договоры имеют сложное содержание. Тем не менее, сам договор об образовании как основание возникновения образовательных правоотношений является гражданско-правовым договором возмездного оказания услуг.

Соответственно, договор об оказании платных образовательных услуг представляет собой самостоятельный тип договора возмездного оказания услуг и подпадает под регулирующее воздействие главы 39 ГК РФ, что следует из анализа предмета договора и характера отношений, вытекающих из него.

Таким образом, договор об образовании представляет собой соглашение одной стороны (исполнителя – образовательной организации), и другой стороны (заказчика, обучающегося), в соответствии с которым исполнитель обязуется оказать обучающемуся образовательные услуги, а заказчик (обучающийся) обязуется оплатить эти услуги и выполнять все установленные обязанности. Полагаем, понятие договора об образовании (договора об оказании платных образовательных услуг) надлежит включить в ФЗ «Об образовании в РФ». ■

#### Библиографический список:

1. Федеральный закон от 29.12.2012 № 273-ФЗ (ред. от 31.12.2014) «Об образовании в Российской Федерации» // Собрание законодательства РФ. 2012. № 53. Ст. 7598.
2. Приказ Министерства образования и науки РФ от 15.03.2013 № 185 (зарегистрирован в Минюсте России 04.06.2013 № 28648) «Об утверждении Порядка применения к обучающимся и снятия с обучающихся мер дисциплинарного взыскания» // Российская газета. № 6112. 26 июня 2013.

3. Приказ Министерства образования и науки РФ от 25.10.2013 № 1185 (зарегистрирован в Минюсте России 24.01.2014 № 31102) «Об утверждении примерной формы договора об образовании на обучение по дополнительным образовательным программам» // Российская газета. № 6303. 12 февраля 2014.

4. Приказ Министерства образования и науки РФ от 21.11.2013 № 1267 (зарегистрирован в Минюсте России 20.02.2014 № 31363) «Об утверждении примерной формы договора об образовании на обучение по образовательным программам среднего профессионального и высшего образования» // Российская газета. № 6320. 28 февраля 2014.

5. Воронина А.А. Правовая природа договора об оказании образовательных услуг // Право и образование. 2008. № 10. С. 19 - 25.

6. Сырых В.М. Образовательные услуги и образовательные правоотношения: дискуссионные взгляды и действительное содержание // Журнал российского права. 2010. № 4. С. 69 - 79.

7. Обзор судебной практики Верховного Суда РФ за I квартал 2002 г. (по гражданским делам). Утвержден Постановлением Президиума Верховного Суда РФ от 10.07.2002 // Бюллетень Верховного Суда РФ. 2002. № 11.

8. Решение мирового судьи судебного участка № 4 Кировского судебного района г. Екатеринбурга от 07.04.2014 по делу № 2-63/2014. [Электронный ресурс]. - Режим доступа: URL: [http://4kir.svd.msudrf.ru/modules.php?name=sud\\_delo&op=sd&number=83922483&case\\_number=2-63/2014&delo\\_id=1540005](http://4kir.svd.msudrf.ru/modules.php?name=sud_delo&op=sd&number=83922483&case_number=2-63/2014&delo_id=1540005) (дата обращения: 06.04.2015)



## Анализ состояния рынка труда Приморского края

**Екатерина Владимировна СУЛТАНОВА**

кандидат социологических наук,  
доцент кафедры государственного и муниципального управления и права

**Альбина Сергеевна УДОВЕНКО**

Владивостокский государственный университет экономики и сервиса

Современное состояние рынка труда Приморского края имеет как общероссийские черты и структурные сдвиги занятости, так и свою специфику, обусловленную состоянием экономики и человеческого капитала Приморского края.

В экономике Приморского края в 2013 году создано 12078 новых рабочих мест, в 2014 году – 6810 рабочих мест. Приоритетное развитие получило создание новых рабочих мест в секторе малого и среднего предпринимательства экономики Приморского края, где за 2013 год создано 4885 новых рабочих мест (40,4 процента от общего числа созданных рабочих мест)[1].

Наиболее активная работа по развитию системы экономически эффективных рабочих мест проводилась в городах: Арсеньеве, Артеме, Владивостоке, Дальнегорске, Партизанске, Находке, Спасске-Дальнем, Уссурийске, закрытом административно-территориальном образовании (далее – ЗАТО) город Фокино; в Анучинском, Михайловском, Надеждинском, Пограничном, Хорольском, Чугуевском муниципальных районах.

Ситуация на рынке труда Приморского края имеет положительную динамику. Уровень официальной безработицы к экономически активному населению на конец 2014 года составил 1,68 процента (1,90 процента на конец 2013 года). Позитивным моментом является снижение уровня общей безработицы до минимального уровня за последние 6 лет - уровень безработицы по методологии МОТ на конец 2014 года составил 6,7 процента [2].

Ключевыми проблемами рынка труда Приморского края выступают:

- сокращение населения за счет есте-

ственной убыли населения,

- сокращение населения, миграционный отток населения.

По состоянию на 01 ноября 2014 года численность безработных граждан, зарегистрированных в органах службы занятости, составила 12706 человек. В сравнении с аналогичным периодом прошлого года численность зарегистрированных безработных снизилась на 12,5% или на 1807 человек. В 2013 году она составляла 14294 человека. Уровень регистрируемой безработицы в крае составил 1,2% (на 01 ноября 2013 года – 1,4%). Самый низкий уровень безработицы отмечается в городах: Владивостоке (0,3%), Артеме (0,4%), Уссурийске (0,7%), Находке (0,7%). Наибольший уровень безработицы отмечается в муниципальных районах: Красноармейском (6,2%), Ольгинском (6,0%), Яковлевском (6,0%), Анучинском (5,1%), Лазовском (4,0%), Яковлевском (4,6%) [1]. В органы службы занятости работодателями заявлено 62300 вакантных рабочих мест, что на 29,4% или на 14154 ед. больше, чем на 01.11.2013. Наибольшая потребность в работниках заявлена в сфере строительства (34% от общего числа вакансий), обрабатывающих производств (13,5%), сельского хозяйства (17%), торговли (9,1%), и остальные профессии (26,4%) [2].

В целях обеспечения кадровой потребности регионального рынка труда, эффективного использования трудовых ресурсов департаментом труда и социального развития Приморского края ежегодно проводится мониторинг обращаемости выпускников профессиональных образовательных учреждений в органы службы занятости населения за содействием в трудоустройстве.

В 2013 году в службу занятости Приморского края в целях поиска работы обратилось 1104 выпускника, из них: с высшим профессиональным образованием - 635 человек (57,5%), 469 (42,5%) выпускников среднего профессионального образования. Статус безработного получили 842 выпускника 2013 года [2].

Согласно данным мониторинга обращаемости наибольшее число выпускников обратилось по профессиям (специальностям): бухгалтер, менеджеры в различных областях, экономисты, юристы.

В службе занятости Приморского края на сегодняшний день зарегистрировано более 67,0 тысяч вакансий, из них более 86,0% потребность в работниках для замещения рабочих профессий (специальностей). Наибольшее число вакантных рабочих мест зарегистрировано в сфере строительства, обрабатывающего производства, в сельском хозяйстве и торговле [2].

В связи с реализацией в Приморском крае крупных инвестиционных проектов, в том числе в следующих кластерах: по транспортировке и переработке углеводородного сырья, энергопроизводственном, транспортно-логистическом, производственном, судостроительном, автомобилестроительном, туристическом, и других, наблюдается перспективная потребность:

- в высококвалифицированных рабочих специалистах в сфере строительства (это мастера общестроительных и отделочных строительных работ: арматурщик, бетонщик, каменщик, штукатур-маляр, плотник; монтажники: монтажник по стальным и железобетонным конструкциям, монтажник санитарно-техническим);

- в специалистах инженерно-технических направлений (инженер – конструктор, инженер – программист, инженер по сварке, инженер-электрик, инженер – технолог, инженер по качеству, инженер – проектировщик, инженер по защите информации, инженер по охране труда, инженер по проектно-сметной работе в строительстве);

- в специалистах в сфере обслуживания для работы в туристическом, гостиничном и ресторанном бизнесе, (направления «Гостиничный сервис», «Социально-культурный сервис и туризм»);

- в связи с реализацией в Приморском крае крупных инвестиционных проектов по переработке нефти и газа существует спрос на специалистов в нефтегазовой промышленности;

- в специалистах в энергетической и машиностроительной отраслях;

- существует устойчивая потребность на предприятиях судоремонтной промышленно-

сти в судокорпусниках-ремонтниках, сборщиках корпусов металлических судов, слесарях-судоремонтниках, судовых механиках;

- постоянный высокий спрос на специалистов здравоохранения и образования (врачи, медицинские сестры, воспитатели);

- в специалистах в сфере общественного питания (повар) и торговли (продавец продовольственных и непродовольственных товаров).

В целях заполнения вакантных мест на рынке труда Приморского края ведется совместная работа с департаментом образования и науки Приморского края и Дальневосточным федеральным университетом в части предоставления гражданам Приморского края профессионального обучения по востребованным на сегодняшний день профессиям в следующих сферах: лесное хозяйство, рыбное хозяйство, строительство, гостиничный и ресторанный бизнес.

Для улучшения ситуации на рынке труда в Приморском крае принята и реализуется государственная программа «Содействие занятости населения Приморского края на 2013-2017 годы» [3]. Данная программа реализуется в целях стабилизации численности и эффективного использования трудовых ресурсов, роста занятости населения, улучшения условий и охраны труда, а также достижения сбалансированности спроса и предложения на рынке труда.

Приморский край является одной из самых интересных и перспективных территорий России для развития бизнеса. Отраслевые приоритеты развития Приморского края:

- создание кластера по транспортировке и переработке углеводородного сырья:

- газохимия и нефтехимия;

- производство высокотехнологичной продукции, в том числе автомобилестроение, авиастроение, судостроение;

- транспортная интеграция, высокотехнологичные транспортные проекты;

- инновационное сельское хозяйство, переработка рыбной продукции;

- повышение доступности жилья для населения и уровня комфорта жилищного фонда, промышленность строительных материалов;

- создание туристического кластера.

Развитие перечисленных отраслей способствует созданию и модернизации высокопроизводительных рабочих мест. На данный период Приморский край стремится реализовать план по повышению занятости населения, а в частности и молодежи, так как она является продолжением нынешних трудоспособных граждан. И для этого был разработан прогноз трудовых ресурсов на ближайшие годы, а именно до 2016 года. Ожидается, что спрос на рабочую силу возрастет в следую-

щих отраслях: - обрабатывающие производства (в 2016 году численность занятых увеличится на 6,4 тыс. человек по сравнению с 2012 годом.) Спрос обеспечат: - ОАО «Соллерс» (дальневосточный индустриальный парк автомобильных технологий); - завод по выпуску автомобилей GreatWallMotorsLtd (г.Уссурийск); - ОАО «Дальприбор» (организация высокотехнологичного производства в области микроэлектроники и нанотехнологий - производство светодиодных чипов [2].

В рамках дополнительных мер по защите социально-трудовых прав граждан в условиях изменений, происходящих в финансовом и других секторах экономики Российской Федерации Государственной инспекцией труда в Приморском крае в 2015 году будет организован мониторинг предприятий, учреждений и организаций по вопросам оптимизации: сокращение численности штата работников, направление в отпуска без сохранения заработной платы, перевод на режим неполного рабочего времени. При выявлении нарушений трудовых прав работников – будут применяться меры инспекторского реагирования – возбуждаться дела об административном нарушении, виновные привлекаться к административной ответственности.

Проведение мониторинга, будет проводиться в рамках ст. 357 Трудового кодекса Российской Федерации. На данный момент 143 Приморских организаций включены в план проведения мониторинга по вопросам

оптимизации. При этом, стоит отметить, что с 1 января 2015 года существенно ужесточена административная ответственность работодателей за нарушения трудового законодательства. Значительно увеличились штрафные санкции как для должностных лиц, которые не выполняют требования трудового законодательства, так и для юридических лиц. Если в старой редакции Кодекса об административных правонарушениях РФ максимальный размер штрафа для должностного лица составлял 5 000 рублей, то сейчас такой гражданин может поплатиться куда более существенными суммами. Используя свое право привлекать к административной ответственности «по совокупности статей», государственный инспектор труда сегодня может составить протокол на сумму до 70 000 рублей на должностное лицо, а на юридическое - выше в два и более раза [2].

Сегодня на рынке труда существует высокий спрос на высококвалифицированных рабочих специалистов с начальным и средним профессиональным образованием в строительной сфере, обрабатывающем производстве, торговле и ремонте автотранспортных средств. Традиционно много вакансий сохраняется в сферах здравоохранения, образования, особенно в сельской местности. Не хватает кадров с высшим и средним образованием для работы в сфере обслуживания для туристического, гостиничного и ресторанного бизнеса. ■

### Библиографический список:

1. *Итоги социально-экономического развития Приморского края за 2014 год [Электронный ресурс]. – Режим доступа: primorsky.ru*
2. *Департамент труда и социального развития Приморского края [Электронный ресурс]. – Режим доступа: <http://zanprim.regiontrud.ru/>*
3. *Государственная программа «Содействие занятости населения Приморского края на 2013 – 2017 годы»: Постановление Администрации Приморского края №384-на от 07.12.2012 г. (ред. от 27.08.2014 №342-на) [Электронный ресурс]. – Режим доступа: <http://docs.cntd.ru/document/494219091>*

## Культурная матрица как основа формирования социальной ментальности

**Виктория Игоревна КОЧЕРГИНА**

аспирант, факультет философии и психологии

Воронежский государственный университет

Социальная ментальность может рассматриваться на уровне общества во взаимосвязи с культурой. В основе любой культуры лежит социальная ментальность людей, её создающих. Человек укоренён в культуре, он может создавать новые культурные смыслы и сохранять старые в виде традиций и обычаев. Социальная ментальность личности и культура взаимообуславливают друг друга и развиваются параллельно. На протяжении многих веков формируется определённая матрица культуры. Человек, рождаясь, принимает эту матрицу, входит в её пространство. Мы бы назвали этот процесс культурацией, по аналогии с процессом принятия социальных норм и правил. Культурная матрица включает в себя ограничения и запреты, ритуальные практики, ценностные ориентации, символы, принятые большинством населения социума. Ограничения и запреты представляют собой своего рода табу, которые существовали ещё в племенной исторический период. Нарушение табу всегда порицалось и высмеивалось. В современном российском обществе обсуждение двух тем фактически закрыто – это власть и смерть. Разговор о конечности человеческого существования переносится из плоскости осознанности и трагичности в плоскость комедийности и бессознательного страха. Ещё в начале XX века возникло направление философской мысли под названием экзистенциализм, представители которого увидели важность осознания человеком собственной конечности. Перед лицом конечности человек может увидеть важность каждой прожитой им минуты, время становится главной характеристикой его бытия. Замалчивая проблему смертности или переводя её в сферу комического, уничтожается возможность человека быть свободным. Что же касается табу на разговор о власти, а в большей степени, на критику власти, то данная проблема

остро встаёт особенно в наши дни. Несмотря на смену политических идеологий правящей верхушки, власть в российском обществе всегда наделялась атрибутами царственности и неприкасаемости. К власти обращались за помощью с мольбами как к высшей силе, она находилась на недоступном для человека расстоянии, была трансцендентной.

Ритуальные практики представляют собой некие обрядовые традиции, которые могут быть связаны как с праздниками, так и с погребениями. Особенно это относится к государственным праздникам, которые существуют с целью поддержания властных отношений в обществе. Они призваны объединять людей в едином порыве патриотизма в моменты исторических катаклизмов

Ценностные ориентации и моральные установки на уровне общества выражаются в господствующей религии и идеологии. В сегодняшней России с каждым годом увеличивается число людей, которые причисляют себя к той или иной религиозной системе. Тем не менее, современный верующий человек существенно отличается от верующего хотя бы вековой давности. В современном обществе вера становится, скорее, неким обязательным атрибутом, нежели сакральной практикой. Верующим сейчас быть модно. По данным социологических опросов последних лет более 60% россиян считают себя верующими и относят себя к православной конфессии. На основании этих данных социологи делают вывод о том, что с каждым годом в нашей стране количество православных верующих увеличивается. Но данное заключение не может быть правомерным, потому что преимущественно люди, считающие себя православными, не знают даже основ православной веры или хотя бы заповедей. Такая ситуация демонстрирует нам бессодержательность ценностей современного российского общества для большинства на-



селения. Подчиняясь стереотипам, навязанным извне, человек оказывается в итоге заложником общественной системы, которая предлагает ему ценности и не требует осознанности. То же касается и идеологии. Политическая карта России на сегодняшний день довольно разнообразна. Она предлагает для рассмотрения спектр политических идеологий от ультраправых до ультралевых. С каждым годом растёт количество радикально настроенных граждан, которые готовы идти на преобразования в государстве не только путём реформ. Развитие различных общественно-политических течений, в том числе, радикально настроенных, обычно происходит на изломе эпох и связано с глубокими общественными трансформациями, которые ожидают страну в ближайшем будущем.

Каждое общество имеет систему базисных знаков, которые обладают общественно значимым содержанием и служат для поддержания исторической преемственности и гордости народа. Подобная система и является определённого рода символикой. Так, в России существует два самых значимых графических символа – это флаг и герб и один музыкальный – гимн. Если обратиться к истории, то данные символы выбраны не случайно. Флаг Российской Федерации напрямую нас отсылает к эпохе Петра I, к эпохе, когда престиж России на международной арене значительно вырос, и страна стала развиваться в русле мощных европейских государств. Развитие ремёсел и книгопечатания, государственное строительство, победная Северная война, расцвет культуры. Всё это заставляет задуматься о том, что Россия стала мощным государством, с которым необходимо считаться. История герба – двуглавого орла – ещё более древняя и не до конца прояснённая. Наличие такого герба многие историки связывают с тем, что Россия стала единственной наследницей мощной Византийской империи после её завоевания турками. Византия – некогда самое богатое

и влиятельное государство с православной верой перестало существовать в XV веке, после чего была разработана целая теория «Москва – третий Рим», провозглашающая Россию единственным хранителем истинной православной веры. Что же касается гимна, то это самое новое изобретение. Музыка к гимну была написана во времена существования Советского Союза и стала мощным стимулом, поднимающим народ на строительство светлого будущего – коммунизма. Эта музыка сохранилась и сегодня. С одной стороны, она до сих пор выполняет мощную мобилизующую функцию, с другой стороны – обеспечивает связь между Российской Федерацией и Советским Союзом. Эта связь показывает, что именно Россия стала наследницей столь мощного образования, которое некогда противостояло могущественным странам Запада, а не какая-то другая страна, относящаяся к бывшим республикам. Таким образом, мы видим, что символика играет ключевую роль в плане обеспечения исторической преемственности, мобилизации народа, поддержания его исторической памяти и гордости. Исходя из вышесказанного, можно сделать вывод, что таким образом Россия заявляет о себе как о наследнице, как минимум, трёх великих империй – Византии, Российской империи и Советского Союза.

Человек, рождаясь в подобной культурной матрице, не только поглощается ею, но и, являясь личностью, формирует новую матрицу, привносит в неё новые смыслы и трансформирует старые. В переломные моменты при смене общественных парадигм мир каждый раз открывает новых гениев и талантов, которые способны привносить историчность в социальную ментальность общества, делать её подвижной и прогрессивной системой. Культурная матрица формируется на основе социальной ментальности и одновременно формирует её. Значимым является каждый временной момент, на пике которого и происходит их взаимное обогащение. ■

#### Библиографический список:

1. Арутюнов С.А. Народы и культуры. Развитие и взаимодействие. – М., 1989. – 320 с.
2. Башкирова Е. Трансформация ценностей демократического государства / Е. Башкирова // Полис. – 2000. - №6. – С. 51-66
3. Гуревич П.С., Шульман О.И. Ментальность как тип культуры // Философские науки. 1995, № 2-4. – 125 – 138 с.
4. Додонов Р.А. Этническая ментальность: опыт социально-философского исследования. – Запорожье, 1998. – 200 с.

## Проблема человеческой личности в романе Камило Хосе Села «Семья Паскуалья Дуарте»

**Нина Петровна НАУМЕНКО,**  
старший преподаватель

**Анастасия Игоревна ГАЛЬЦЕВА,**  
ассистент

Крымский федеральный университет имени В.И. Вернадского

**Аннотация.** Статья представляет собой попытку анализа проблемы человеческой личности в романе Камило Хосе Села «Семья Паскуалья Дуарте» (Camilo José Cela, 1916 – 2002) путем изучения художественного мира романа, процесса формирования характера героев и подачи информации о персонажах. Целью статьи является отобразить проблему человеческой личности в концепции Камило Хосе Села и выявить с помощью каких средств она отображена в романе. Исследование было проведено на материале романа «Семья Паскуалья Дуарте» («La familia de Pascual Duarte», 1942).

**Ключевые слова:** испанская литература XX века, проблема личности, тремендизм в литературе, Камило Хосе Села, «Семья Паскуалья Дуарте».

Камило Хосе Села, выдающийся испанский писатель XX века, лауреат Нобелевской Премии, по праву считается самым объективным и беспристрастным писателем Испании. Он описывает только то, что видит, и практически никогда не использует свое воображение, чтобы придать колоритность описаниям или героям. Села однажды написал: «Голова человека – очень несовершенное устройство. Если бы можно было читать в голове другого, – ну, вот как в книге!» [1, с. 255]. И эти слова стали подтверждением равнодушного, безразличного отношения писателя к проблемам человечества и, в особенности, к человеческой личности. Создавая сложные характеры своих персонажей и помещая их в водоворот непростых жизненных ситуаций, он позволяет читателю «покопаться» в головах героев своих произведений и найти причины и объяснение их поступков.

В своем творчестве Села затрагивает острые социальные проблемы, одной из которых является конфликт личности человека и общества, к которому он принадлежит. Осо-

бенно остро этот конфликт просматривается в его первом романе «Семья Паскуалья Дуарте». Герой романа, крестьянин Паскуаль Дуарте, обыкновенный человек, не какой-нибудь бессердечный злодей. Но один за другим он совершает жестокие поступки, а потом и кровавые преступления. Способный убивать, он способен и жалеть, уходя от своей судьбы, он постоянно возвращается в родное село, как бы сам идет навстречу преступлению и казни. Он может показаться читателю то аморальным чудовищем, то безвинной жертвой среды. М. Деев отмечает, что то, что делает Паскуаль Дуарте – это протест против безразличного, жестокого общества, находящегося в моральном тупике [2, с. 32].

В этом произведении берет свое начало «тремендизм» (от исп. tremendo – страшный, ужасный) – острокритическое направление в испанской литературе, тяготеющее к изображению темной стороны жизни и использующее такие приемы, как нарочитая грубость и гротеск. Селе принадлежит важное уточнение этого эстетического понятия: «Тремендизм существует только в результате того, что сама жизнь страшна...», – связывающее его появление с исторической эпохой, пережитой Испанией [1, с. 13]. Этот стиль проявляется не во всех произведениях Селы, хотя в литературном приложении к «Таймс» некий критик писал, что Села «в своем творчестве упорно замыкается на извращенных состояниях человеческого вырождения и одиночества» [3]. Тем не менее именно благодаря любви к экспериментам в жанре романа Села оказался на переднем плане современных традиций литературы. Он достиг этого, уделяя второстепенное внимание сюжету и отказавшись от традиционного последовательного изложения событий. Как отметил критик Дэвид У. Фостер, Села «пошел по пути полного переосмысления и пересмотра романной формы»

[4, с. 81].

При создании художественного мира своих романов писатели-тремдендисты используют такие приемы, позволяющие изображать мир полным жестокости, в котором смерть и насилие прочно занимают ведущие позиции по причине нелогичности поведения героев и их примитивных животных порывов. Из-за неприятия организации общества, главный герой предстает в образе бунтаря, который, однако, не в силах изменить мир и все, что он может сделать – это отвечать этому миру ненавистью и непониманием. На первый план выходит не просто описание ужасающей действительности, но также агрессия, насилие, нечеловеческий образ жизни и животное существование, которое герои воспринимают как должное, не позволяя себе даже мысли о том, что всему этому можно найти альтернативу. В таких условиях человек прекращает существовать как личность, теряет свое достоинство и уподобляется животному. Таким образом, в романе «Семья Паскуаля Дуарте» Камило Хосе Села отмечает всю тяжесть человеческой жизни, затрагивая такие остро-социальные проблемы, как жестокость и насилие, несколько преувеличивая некоторые отрицательные черты своих персонажей, с целью заставить читателя задуматься о моральных устоях общества.

Роман «Семья Паскуаля Дуарте» наполнен образами разрухи, нищеты, зверств, жестокости и насилия – всего того, что автору довелось повидать своими глазами. Он написан от лица человека, совершившего череду жестоких убийств, который в ожидании казни излагает историю своей жизни. Описывается начало жизни главного героя, которого в крайней бедности растит нелюбящая и озлобленная мать. Затем повествование переходит к описанию его яростных расправ с жертвами.

Критики увидели в произведении аллегорическое изображение проблем, раздиравших Испанию изнутри, и нравственный приговор карательной природе испанского общества. «Трудно найти в испанской литературе роман, который можно поставить рядом с «Семьей Паскуаля Дуарте», таково умение автора сгущать атмосферу близящейся катастрофы, его изображение человеческой злобы и эффекта кошмарного сна», – отмечали критики Джейкоб Орнстейн и Джеймс Кози [3].

В романе Селы необходимо остановиться на влиянии идей Хосе Ортеги-и-Гассета, единственного современника среди духовных спутников Селы в годы юности. В книге «Человек и люди» он развивает коренные положения своего варианта экзистенциалистской философии, которые были известны Селе. Ортега выдвигает положение об «одиноче-

стве» как «радикальной» реальности человеческого бытия. Все, что делает человек в обществе, – это «псевдожизнь», по определению Ортеги. Все виды воздействия внешнего мира на человека являются отчуждающими. «Отчуждение оглушает, ослепляет человека, заставляет его поступать механически, в каком-то безумном сомнамбулизме» [5, с. 480]. Но человеку дана чудесная возможность – уйти в себя, самоуглубиться. Внутренняя жизнь, протекающая в одиночестве, – это и есть подлинная жизнь. Уничтожающее личностью отчуждение, если человек хочет жить в социальном мире, и самоуглубление, если он сумеет отвернуться от этого мира, – вот, по Ортеге, единственно возможная дилемма нашего бытия.

Теории философа повлияли на молодого писателя и во многом определили художественное мировоззрение Селы, как оно выразилось в его романе «Семья Паскуаля Дуарте». В романе просвечивает схема доказательства философского тезиса. Это позволило критикам предложить последовательно экзистенциалистское аллегорическое объяснение сюжета. Цепь несчастий Паскуаля, которых он не может избежать, – это и есть «экзистенция», оставляющая только один выход – смерть [1, с. 8].

Главный герой романа, крестьянин Паскуаль Дуарте, является обыкновенным человеком, личность которого деформировали такие факторы, как отсутствие семейного очага и развращённость окружающей среды и который становится жертвой ужасного современного миропорядка. Это история маленького человека, который не в силах противостоять установленному режиму. Он отдает на борьбу всего себя, и вскоре понимает, что жертвуя собой, он практически ничего не изменил. Роман построен так, что читатель оказывается в сознании персонажа, который всего лишь отыскал потерянные письма Паскуаля Дуарте и опубликовал их. Начиная роман следующими строками: «С самого начала хочу со всей ясностью заявить, что мое участие в создании произведения, которое я предлагаю теперь любознательному читателю, ограничилось его перепиской» [1, с. 23], Села заявляет, что не намерен брать на себя ответственность тех событий, что развиваются в его стране.

В своём романе «Семья Паскуаля Дуарте» Села не морализирует, не спешит с выводами, он только излагает факты. Да и сама форма повествования, исповедь убийцы, должна исключить морализирование, авторские оценки происходящих событий. Но такова сила факта, что веришь покаянию этого, скорее несчастного, чем жестокого человека. В своем центральном персонаже он выявил все главные черты характера, свойственные обыч-

ному испанцу послевоенного периода, который мечтает о хорошо обеспеченной жизни. В романе правдиво, без излишеств говорится о жизни в испанской деревушке, в которую также проник губительный режим.

Села замечает, что Паскуаль Дуарте является обычным человеком, который понимая, что счастья в стране добиться невозможно, хочет добиться хотя бы справедливости. Его постоянно преследуют несчастья. Каждое действие все ближе приближает его к губительной развязке. Он становится на путь преступления, окружающая обстановка и социальные противоречия толкают этого безобидного парня к трагическому концу. Но у Паскуаля возникает страх не перед смертью, а перед жизнью. Он начинает понимать, что смерть – это избавление от проблем, друг, который подает спасительную руку. Жизнь же показана в качестве врага, который душил людей своей атмосферой. Проследив судьбу главного героя, можно заметить роль общества в ней. Никто, кроме него, не желает восставать против режима, а наоборот, каждый старается держаться в стороне от Паскуаля, чтобы тот не усложнял и без того беспокойную жизнь.

Рассказ о своей жизни Паскуаль начинает словами: «Я не злой человек, хотя озлобиться причины у меня были» [1, с. 23]. На первый взгляд он предстает читателю в качестве жестокого человека, лишённого каких-либо моральных ценностей, но узнав историю его жизни, можно увидеть, что, по сути, он был всего лишь безвинной жертвой обстоятельств: «Проникнув вглубь его души, можно узнать, что был он всего лишь кротким агнцем, которому жизнь внушала робость и страх» [1, с. 52]. От природы ему даны добрые чувства: привязанность к сестре, страсть к первой жене Лоле и благодарная нежность ко второй жене, радостное ожидание рождения сына. Но так как он не смог воспитать в себе личность и обрести внутренний стержень, в нём борются две противоположности. Желая изменить свой образ жизни, он покидает Эстремадуру, но, тем не менее, возвращается в свое родное село, как бы неосознанно идя навстречу преступлениям; совершая преступления, после он сердечно раскаивается.

Роман состоит из писем Паскуаля одному из своих знакомых, в которых он рассказывает историю своей жизни. Из описания детства главного героя, можно увидеть, что его личность была сформирована в довольно скверных условиях. Отца Паскуаля укусила бешеная собака. По деревенскому обычаю его запирают и оставляют умирать одного, грызущим от голода и бешенства землю. Младший брат Паскуаля, Марио, которому свинья откусила уши, и которого любовник матери

пинал ногой, как щенка, умирает, утонув в кувшине с оливковым маслом. Мать Паскуаля не роняет ни слезинки над умершим сыном, она предстает абсолютно равнодушной и отстраненной от всего происходящего.

Несмотря на то, что многие способны развиться как личности и в плохих условиях, в романе ярко проявляется идея, что нормальные здоровые отношения в семье жизненно необходимы. Это исходный пункт, с которого начинается осознание себя и способность адаптироваться в обществе, создавая прочные, здоровые связи. Поэтому одной из основных причин неудачливости Паскуаля и его озлобленности на жизнь является ненависть к матери, которая медленно в нем созревала, а позже стала явной и осознанной и привела к трагическим последствиям. Рассказывая о том, как он решился на убийство матери, Паскуаль пишет: «Я не мог простить ее за то, что она меня родила. Пустив меня в мир, она ничем мне не удружила, совершенно ничем» [1, с. 50]. Эти слова указывают на то, что причину всех своих несчастий он видит в матери. Психологическая травма, которую она причинила ему еще в детстве, так сильна, что, будучи взрослым, независимым от своей семьи, человеком, главный герой не может прийти к пониманию того, что он сам хозяин своей жизни. Ему не хватает самостоятельности и ответственности и вместо того, чтобы стремиться к самосовершенствованию, к развитию, он заиклен на том факте, что его жизнь не удалась, и если так, то он приходит к выводу, что виновата, соответственно, та, которая ему эту жизнь подарила.

Также примечательны строки, написанные Паскуалем, после убийства матери, в тюрьме. Из окна своей камеры он наблюдает за прохожими и видит женщину, которую описывает следующим образом: «Кожа была у нее, как у всех здешних женщин, смуглая, и во всем теле разлита такая радость – глядеть на нее и то счастье. Она сильно отличалась от моей матери, но почему же она так мне ее напомнила?» [1, с. 36]. Далее автор не дает нам никаких объяснений, почему Паскуаль, видя счастливую женщину, которой он дает крайне положительную характеристику, вспоминает свою мать, однако этот факт указывает на то, что герой возвел личность своей матери в культ и так и не смог избавиться от этой идеи на протяжении всей своей жизни.

Очевидно, что охватившая Паскуаля ненависть к матери – это ненависть к жизни, которая дана человеку помимо его желания, к жизни такой же жестокой и холодной, как и его мать, которая равнодушна к бесчестью жены и сестры главного героя. На примере характера матери Паскуаля Села показывает саму суть жизни, а на примере характера его

отца – личность человека, в целом. Описывая характер отца Паскуаля, автор предоставляет читателям характеристику среднестатистического человека, его жизненную позицию: «Отец имея, как я сказал, характер буйный и властный, в иных делах был слаб и малодушен; я вообще заметил, что характер он проявлял только по пустякам, а в важных вопросах – не знаю, из робости или еще почему, – редко настаивал на своем» [1, с. 26]. Отец должен быть опорой и поддержкой своей семьи, но отец Паскуаля слаб и малодушен и полностью подчинен воле своей жены. Значит, если мать Паскуаля – это жизнь, жестокий мир, то его отец – это человек, который не может противостоять трудностям этого мира, пасует перед ним, в чем заключается причина его несчастий.

В главном герое читатель видит несогласие с окружающей действительностью, и это не может не вызывать ощущение вопиющего контраста между победоносной и торжествующей франкистской демагогией, пропитывающей все вокруг, и мрачной действительностью [6]. Общество, в котором живет Паскуаль, своей открытой несправедливостью и грубым насилием вызывает протест. Вся жизнь Паскуаля Дуарте – это протест против безразличного, жестокого общества, находящегося в моральном тупике. Однако общество не мстит Паскуалю за его преступления, а просто избавляется от него, как от лишнего

человека, чужого, который должен соответствовать этому обществу, но никак не вписывается в общепринятые нормы. Об этом говорит и сам Села: «Паскуаля Дуарте мы убиваем потому, что оказывается очень неудобным сохранять его в живых. По правде говоря, мы не знаем, что с ним делать. Ведь тот, кого обычно называют преступником, есть не более чем орудие; настоящий преступник – это общество, которое фабрикует орудия или выпускает, чтобы их фабриковали» [1, с. 11].

Роман «Семья Паскуаля Дуарте» – это произведение, которое показывает, что то, как мы понимаем природу человека, его личность, зависит от того, как мы об этом человеке рассказываем. Это обстоятельство позволяет читателю понять, почему роман Селы имеет такое исключительное значение в современном испанском культурном сознании. С одной стороны, в нем идет речь о насилии, не только самого Паскуаля, но и о насилии государственном, физическом, психологическом. С другой стороны, «Семья Паскуаля Дуарте» – это классическая модель современного понимания человеческого «я», которое есть явление множественное, разновекторное – такое, которое ускользает от понимания, ведь существует не как данность, сформированная внешним миром, а как непрерывная игра разными нарративными стратегиями» [1, с. 10]. ■

#### Библиографический список:

1. Тертерян И. А. Камилло Хосе Села. Мастера зарубежной прозы. – М.: Прогресс, 1980. – 429 с.
2. Деев М. Н. Камилло Хосе Села *Novelas cortas y cuentos: на испанском языке*. – М.: Прогресс, 1975. 302 с.
3. Села К.Х. Электронная библиотека «Наука и техника» [Электронный ресурс]. – Режим доступа: <http://n-t.ru/nl/lt/cela.htm> (дата обращения: 04.03.2015).
4. Foster, David W. *Forms of the Novel in the Works of Camilo José Cela*. Columbia: University of Missouri, 1967. – 496 p.
5. Ортега-и-Гассет Х. Человек и люди. – М.: Весь мир, 1997. – 704 с.
6. Села К.Х. Детектив по-испански [Электронный ресурс]. – Режим доступа: <http://detectivemethod.ru/preamble/detective-in-spanish/> (дата обращения: 05.05.2015).

# Ценностные приоритеты российской молодежи в условиях социально-экономических преобразований<sup>1</sup>

**Надежда Анатольевна ЖУРАВЛЕВА**

кандидат психологических наук, старший научный сотрудник,  
Институт психологии РАН

Динамика социально-психологических феноменов представляет собой результат реально сложившейся формы взаимодействия социально-психологических и экономических переменных в конкретных условиях их функционирования [1; 4–10; 12–13; 19; 21; 26; 28–36; 39; 41–43].

Ценностные ориентации – это относительно устойчивая, социально обусловленная направленность личности на те или иные цели, имеющие для нее смысло-жизненное значение, и на определенные способы их достижения, выражающиеся в виде каких-либо личностных качеств, образцов (способов) поведения и являющиеся относительно независимыми от наличных ситуаций. Ценностные ориентации являются основаниями для оценок окружающей действительности, определяют особенности и характер отношений личности с окружающей действительностью и детерминируют predisposition личности к той или иной социальной активности. Поэтому принципиально важным является учет факторов, оказывающих влияние на формирование системы ценностных ориентаций личности.

Процесс формирования ценностных ориентаций – многоплановый, обусловленный многими социальными и психологическими факторами. Основополагающими социальными факторами, влияющими на формирование ценностных ориентаций личности, являются макро- и микросоциальные условия жизни личности, а также ее социальные и профессиональные характеристики. Формирование различных структур сознания личности, в том числе и ценностной структуры, в большой степени детерминировано теми макросоциальными условиями, в которых она осуществляет свою жизнедеятельность. Поэтому, когда трансформируются социально-экономические условия, на основе жизненного опыта личности, перестройки ее жизненных планов и взаимоотношений с окружающей социальной действительностью происходит переоценка

человеком системы своих ценностей. Люди изменяют свои приоритеты в ценностных ориентациях, адаптируясь к новой социальной среде.

Особое значение приобретает изучение ценностных ориентаций и жизненных целей молодежи, поскольку именно они через некоторое время будут определять направление развития общества [2–3; 15–17; 22; 24–25; 27; 37–38; 40].

Студенческая молодежь представляет собой социальную группу, которая в перспективе формирует основу экономической, политической и культурной элиты нации. С включением сегодняшних студентов, будущих профессионалов в экономическую жизнедеятельность общества их ценностные ориентации будут оказывать огромное влияние на социально-экономическое развитие российского общества. Данное обстоятельство указывает на необходимость изучения структуры и динамики ценностного мира той части российского общества, которая воплощает черты будущего.

Трансформации общественных отношений в первую очередь проявляются в молодежной среде, так как в силу возрастных, психологических и социальных особенностей молодежь является самой восприимчивой социальной группой, индикатором всех положительных и отрицательных процессов, происходящих в обществе. В период активного формирования устойчивого мировоззрения, нравственного сознания, становления ценностной иерархии молодежь с большей легкостью принимает и усваивает все «новое» в культуре, чем представители более старших поколений. Вследствие чего молодежь является наиболее сензитивной к происходящим в обществе изменениям [14; 18; 20].

В выполненном нами исследовании оценка состояния ценностных ориентаций учащейся молодежи осуществлялась каждые 2–3 года в течение 12 лет: в 1994, 1997, 1999, 2001, 2003 и 2006 годах. Выборку составили 1020

<sup>1</sup> Статья написана при финансовой поддержке РФФИ, проект № 15-06-02137а.

школьников 10-11 классов г. Москвы и студентов московских высших учебных заведений. На разных этапах исследование выполнялось на строго сопоставимых разнородных выборках, которые уравнивались по полу, возрасту, представительству от классов и курсов обучения, овладеваемым профессиям, числу учащихся от того или иного учебного заведения. Для изучения ценностных ориентаций личности применялся адаптированный вариант методики М. Рокича «Ценностные ориентации».

Модернизация экономической и политической сфер общества и социальной структуры российского социума изменили многое в представлениях о жизненном успехе, о том, какие цели необходимо перед собой ставить и какими средствами для достижения этих целей руководствоваться. Основываясь на данных, полученных в нашем исследовании на шести «срезах», в динамике ценностного сознания студенческой молодежи можно выделить следующие тенденции. В период социально-экономических изменений в российском обществе с 1994 по 2006 г. выявлено смещение акцентов в ценностном сознании студентов с направленности на творческую самореализацию (собственно творчество, широту взглядов), самоутверждение (независимость) и этические ценности (воспитанность, честность, самоконтроль) к ориентации на социальную ответственность (ценности семьи и собственно ответственности), достижение делового успеха (ценности образованности, предприимчивости, эффективности в делах) и экономические ценности (богатства как терминальной ценности и собственности как инструментальной). Происходит переориентация с общественных проблем на личные, коллективизм (значимость этических ценностей, межличностных отношений) постепенно сменяется индивидуализмом (ориентацией на прагматические ценности, достижение делового успеха), наблюдается преобладание материальных ценностей (высокого материального благосостояния и в целом экономических ценностей) над духовными (личностный рост, самореализация, самоутверждение).

Богатство вошло в число ведущих десяти жизненных целей учащейся молодежи. Богатство воспринимается молодыми людьми как условие большей свободы выбора, удовлетворения разнообразных потребностей, социального престижа и власти. Материальные ценности стали определять не только содержание и способ реализации основных потребностей, но и образование, жизненные планы, взаимоотношения, этические нормы и даже критерии личностной зрелости. По результатам нашего исследования, в целом возрастание для личности значимости денег сопровождается снижением в иерархии ценностных приоритетов

ориентаций на творчество, познание, общение с друзьями и честность [23].

Большое значение для адаптации в современном обществе стали иметь предприимчивость, прагматизм, рациональность, инициативность, энергичность, твердая воля, ответственность, эффективность в делах. Однако система терминальных ценностей молодых россиян во многом сохраняет традиционную структуру. Приоритетными целями по-прежнему остаются семья, любовь, общение с друзьями, материальный достаток, работа-карьера, свобода. В первую десятку инструментальных ценностей опрошенных входят, с одной стороны, нравственные ценности честности и терпимости, а с другой, - волевые и деловые качества, характеризующие способность решительно действовать в сложных социальных и экономических ситуациях: твердая воля, предприимчивость, ответственность, эффективность в делах. Опору в реализации жизненных целей молодые россияне видят, прежде всего, в ориентации на собственные силы и инициативу. Новые жизненные идеалы стали символом прагматико-ориентированного общественного сознания. При этом традиционно российские ценностные ориентации, обладающие духовно-нравственным содержанием (взаимопомощь, сострадание, дружба), во многом сохраняются в сознании в качестве базовых. Современная молодежь и, в частности, студенты ставят ценности эмоционального самоопределения выше ценностей материального комфорта. Это дает основание предположить, что интеллектуальная элита современности будет выстраивать свое жизнеустройство, руководствуясь общечеловеческими ценностями.

Ценностные ориентации современной личности формируются в процессе адаптации к условиям жизни. В целом можно отметить, что личность становится более практичной и прагматичной. Эти ценности и качества личности во многом позволяют адаптироваться к конкурентной социальной среде. Чтобы занять достойное место в жизни, необходимо обладать социальной активностью, целеустремленностью и предприимчивостью, способностью находить оптимальные решения в нестандартных ситуациях, иметь в разумной мере индивидуалистические установки, ориентацию на себя, потребность в жизненных достижениях и успехе, обладать рациональным и прагматическим отношением к жизни. Эти качества помогают добиться материального успеха, но часто вступают в противоречия с общественными нормами и ценностями, связанными с соответствием поведению личности общепринятым морально-нравственным образцам, противоречат многовековым традициям духовной культуры, сложившейся в российском обществе.

Молодые россияне адаптируются к изменившейся реальности, сохраняя основной каркас своих ценностей и стереотипов. Базовые духовные ценности, связанные с российским социокультурным архетипом (коллективизм, приоритет духовного над материальным и т. п.) в целом не изменились. При определенных

условиях прежние ценности могут снова актуализироваться и в измененном, преобразованном виде вновь начать играть важную роль. Есть все основания полагать, что в случае общего преодоления кризисного состояния российского социума базовые архетипические ценности могут быть легко восстановлены. ■

### Библиографический список:

1. Абульханова, К. А. *Российский менталитет: кросс-культурный и типологические подходы* / К. А. Абульханова // *Российский менталитет: вопросы психологической теории и практики*. – М., 1997. – С. 7-37.
2. Башманова, Е. Л. *Нравственность учителя как фактор качества психологического климата образовательной среды* / Е. Л. Башманова // *Психолого-педагогическое образование в вузе: прошлое, настоящее, будущее*. – Ульяновск, 2014.
3. Васильева, Т. В. *Особенности формирования ценностных ориентаций сельских школьников* / Т. В. Васильева // *Вестник Кемеровского государственного университета*. – 2013. – № 3-1 (55). – С. 71-74.
4. Воловикова М. И. *Нравственность в современной России* / М. И. Воловикова // *Психологический журнал*. 2009. Т. 30. № 4. С. 95–97.
5. Воловикова М.И. *Социальные представления о нравственном идеале в российском менталитете: дис. ... докт. психол. наук*. М., 2005.
6. *Динамика социально-психологических явлений в изменяющемся обществе* / Отв. ред. А. Л. Журавлев. – М., 1996.
7. Журавлев, А. Л. *Основные тенденции развития психологических исследований в Институте психологии РАН* / А. Л. Журавлев // *Психологический журнал*. – 2007. – Т. 28. – № 6. – С. 5–18.
8. Журавлев, А. Л. *Деловая активность предпринимателей: Методы оценки и воздействия* / А. Л. Журавлев, В. П. Позняков. – М., 1995.
9. Журавлев, А. Л. *Макропсихологическое состояние современного российского общества* / А. Л. Журавлев, А. В. Юревич // *Экономическая наука современной России*. – 2012. – № 2. – С. 137–140.
10. Журавлев, А. Л. *Социально-психология российского предпринимательства: Концепция психологических отношений* / А. Л. Журавлев, В. П. Позняков. – М., 2012.
11. Журавлев, А. Л. *Взаимодействие социально-психологических и социально-экономических феноменов в изменяющемся обществе* / А. Л. Журавлев // *Социально-психологическая динамика в условиях экономических изменений*. – М., 1998. – С. 11–37.
12. Журавлев, А. Л. *Динамика социально-психологических качеств современного российского предпринимателя* / А. Л. Журавлев, Н. В. Кочеткова // *Социальная психология экономического поведения*. – М., 1999. – С. 130-142.
13. Журавлев, А. Л. *Социально-психологическая динамика в изменяющихся экономических условиях* / А. Л. Журавлев // *Психологический журнал*. – 1998. – № 3.
14. Журавлева, Н. А. *Динамика ценностных ориентаций личности в условиях социально-экономических изменений: дис. ... канд. психол. наук* / Н. А. Журавлева. – М., 2002.
15. Журавлева, Н. А. *Динамика ценностных ориентаций молодежи в российском обществе* // *Психология человека в современном мире*. М., 2009.
16. Журавлева, Н. А. *Гуманизация ценностных ориентаций молодежи как актуальная научная проблема в современном российском обществе* / Н. А. Журавлева // *Духовно-нравственные потенциалы молодежного коллектива*. – Курск, 2013. – С. 22-31.
17. Журавлева, Н. А. *Динамика ориентаций молодежи на морально-этические ценности – актуальная проблема современного российского общества* / Н. А. Журавлева // *Психологический журнал*. – 2013. – № 5. – С. 46–57.
18. Журавлева, Н. А. *Динамика ценностных ориентаций личности в условиях макросоциальных изменений* / Н. А. Журавлева // *Макропсихология современного российского общества*. – М., 2009. – С. 207–278.
19. Журавлева, Н. А. *Динамика ценностных ориентаций предпринимателей в изменяющейся России* / Н. А. Журавлева // *Культура, наука, образование: проблемы и перспективы*. – Нижневартовск, 2014. – С. 7-8.
20. Журавлева, Н. А. *Ценностные ориентации личности в изменяющемся российском обществе* / Н. А. Журавлева // *Психологический журнал*. – 2012. – Т. 33. – № 1.
21. Журавлева, Н. А. *Динамика ценностных ориентаций предпринимателей в условиях макросоциальных преобразований* / Н. А. Журавлева // *Психологический журнал*. 2015. – Т. 36. – № 1. – С. 46-60.
22. Журавлева, Н. А. *Современные тенденции в ценностных ориентациях российской молодежи* / Н. А. Журавлева // *Вестник Российского гуманитарного научного фонда*. – 2011. – № 3. С. 139–146.
23. Журавлева, Н. А. *Экономико-психологические характеристики личности с разным типом ценностных ориентаций* / Н. А. Журавлева // *Психологический журнал*. – 2012. – № 6. – С. 71–86.
24. Зубова, Л. В. *Психологические особенности ценностных ориентаций подростков с различной направленностью личности* / Л. В. Зубова, А. В. Иващенко. – Оренбург, 2010.
25. Иванова, Н. В. *Психологический портрет личности современного студента (региональный взгляд)* / Н. В. Иванова // *Известия Саратовского университета*. – 2011. – Т. 4. – № 3-4. – С. 13-23.
26. Кольцова, В. А. *Историческое сознание личности как компонент ментальности поколения* / В. А. Кольцова, Ю. Н. Олейник // *Информационный гуманитарный портал Знание. Понимание. Умение*. – 2013. – № 6.
27. Муханова, М. Н. *Ценностные установки и поведенческие стратегии студенческой молодежи* / М. Н. Муханова // *Модернизация социальной структуры российского общества*. – М., 2008. – С. 271-286.
28. Позняков, В. П. *Предпринимательство как ценность и ценности российских предпринимателей* / В. П. Позняков // *Россия в глобализирующемся мире*. – М.: Наука, 2007. – С. 517-528.
29. Позняков, В. П. *Психологические отношения и деловая активность российских предпринимателей* / В. П. Позняков. – М., 2001.



30. Позняков, В. П. Региональные особенности психологических отношений российских предпринимателей к своей деятельности / В. П. Позняков // Социально-психологические исследования руководства и предпринимательства. – М., 1999. – С. 68-89.
31. Психология личности в условиях социальных изменений / Под ред. К.А. Абульхановой, М.И. Воловиковой. – М., 1993.
32. Психология нравственности / Под ред. А. Л. Журавлева, А. В. Юревича. – М.: Изд-во «Институт психологии РАН», 2010.
33. Психология совместной жизнедеятельности малых групп и организаций. – М.: Изд-во «Институт психологии РАН», 2001.
34. Совместная деятельность в условиях организационно-экономических изменений. – М.: Изд-во «Институт психологии РАН», 1997.
35. Социально-психологическая динамика в условиях экономических изменений. – М.: Изд-во «Институт психологии РАН», 1998.
36. Социально-психологические исследования руководства и предпринимательства / Отв. ред. А. Л. Журавлев, Е. В. Шорохова. – М., 1999.
37. Тюлякова, О. Н. Ценностные ориентации студенческой молодежи регионального социума / О. Н. Тюлякова // Региология. – 2009. – № 3.
38. Федорова, С. И. Модернизация общества и приоритеты ценностей студентов / С. И. Федорова // Наука и бизнес: пути развития. – 2013. – № 4.
39. Хащенко, В. А. Представление об экономическом благополучии в условиях трансформации российского общества / В. А. Хащенко // Тенденции развития современной психологической науки. – М., 2007. – С. 162-166.
40. Ценностные ориентации молодежи: итоги социологического исследования / Отв. ред. Е.П. Савруцкая. – Н. Новгород, 2007.
41. Юревич, А. В. Динамика психологического состояния современного российского общества / А. В. Юревич // Вестник Российской академии наук. – 2009. – Т. 79. – № 2. – С. 112-120.
42. Юревич, А. В. Нравственное состояние современного российского общества / А. В. Юревич // Психологический журнал. – 2009. – Т. 30. – № 3.
43. Юревич, А. В. Психология в современном обществе / А. В. Юревич // Психологический журнал. – 2008. – Т. 29. – № 6. – С. 5-14.



## Особенности перфекционизма обучающихся и педагогов в образовательной среде

**Юлия Валерьевна ЗЕЛЕНЦОВА**

Российский государственный профессионально-педагогический университет

**Аннотация.** В статье проанализированы особенности формирования и проявления перфекционизма учащихся и студентов в образовательной среде, в частности, в образовательных учреждениях с усложненной программой обучения. Также рассмотрены особенности конструктивного перфекционизма педагогов, структура и факторы его формирования в условиях профессиональной деятельности.

**Abstract.** The paper analyzes the features of the formation and manifestation of perfectionism of pupils and students in the educational environment, particularly in the educational institutions with sophisticated training program. Also, the features of structural makeovers teachers, structure and factors of its formation in the conditions of occupation.

**Ключевые слова:** перфекционизм, конструктивный перфекционизм, деструктивный перфекционизм, студент-перфекционист

**Keywords:** perfectionism, perfectionism constructive, destructive perfectionism, perfectionist student.

Современная система образования, сложившаяся на сегодняшний день, явилась результатом реформ, которые носят системный характер. Основная задача образовательного процесса – достижение высокого качества образования, его соответствие быстроменяющимся требованиям социально-экономического развития общества.

Прогрессивные изменения в образовательном процессе, введение инновационных методов и технологий в систему образования, делают актуальным вопрос сохранения психологического здоровья подрастающего поколения, а также работников образовательной сферы. Положение обучающейся молодежи в обществе, дальнейшее ее развитие представляют большой социальный интерес, прежде всего и потому, что определяют будущее нашей страны.

В современной школьной практике проблема перфекционизма приобретает большое значение в связи с увеличивающейся учебной нагрузкой на обучающихся. На протяжении последнего десятилетия российские ученые активно изучают психологические проявления перфекционизма в образовательной среде (П.Н. Ермаков, И.И. Грачева, М.В. Ларских, О.Н. Кузнецова, В.Г. Маралов, И.М. Суворова, А.С. Сысоева, О.В. Митина, С.Н. Ениколопов, Я.О. Жебрун и др.).

Опираясь на многочисленные исследования, психологи отмечают, что еще в младшем школьном возрасте, а порой еще раньше, начинает формироваться перфекционистская установка. Главным провоцирующим фактором развития перфекционизма является авторитарный стиль воспитания. По мнению С.В. Воликовой, роль семьи в формировании дисфункциональных личностных установок доказана. Родители стали больше уделять внимания всестороннему развитию детей для обеспечения их благополучного будущего. Такие особенности воспитания, как гиперопека, эмоциональное отвержение и жестокость также могут стать причинами проявления перфекционизма, когда ребенок, чтобы заслужить одобрение и принятие, стремится стать самым лучшим.[4]

Анализ научной литературы показал, что при организации психологического сопровождения перфекционистов необходимо учитывать специфику и возможности образовательной среды.

В исследованиях Воликовой С.В. выявлено, что у обучающихся в школах с повышенными требованиями, формируется более высокий уровень перфекционизма, чем у обучающихся по общеобразовательным программам. За последнее время увеличилось количество образовательных учреждений с усложненной программой обучения. Рост числа гимназий, гимназических клас-

сов и лицеев обусловлен желанием родителей дать своим детям высокоуровневое образование, а также экономической и социальной нестабильностью жизни. Последнее время педагоги и психологи, работающие с детьми, отмечают, что дети стали чаще жаловаться на плохое настроение, усталость, одиночество, нехватку крепких дружеских связей. Дети, обучающиеся по усложненной программе, очень загружены. У них нет времени на новые знакомства со сверстниками вне стен учебного заведения. В самих гимназиях преобладает атмосфера конкуренции, что приводит к обострению межличностных отношений. Образовательное учреждение с усложненной программой предъявляет к обучающимся повышенные требования, которым нужно соответствовать. В связи с этим, требования детей к себе тоже повышаются. Ощущение собственной неэффективности приводит к росту тревожности, что в свою очередь отрицательно сказывается на успеваемости, и снижает самооценку ребенка. Таким образом, на формирование перфекционистских установок у обучающихся гимназий, оказывают влияние жесткая конкуренция и высокие требования.[1]

Перфекционизм в учебной деятельности проявляется в постоянном стремлении ребенка быть лучшим в учебе, в поведении, получать оценку «отлично», побеждать на различных олимпиадах, конкурсах. Если же ребенок не справляется с учебной нагрузкой, его учебная мотивация снижается, появляется страх ошибки, неудачи. При этом включаются защитные психологические механизмы: избегание, отрицание, рационализация, агрессия в адрес преуспевших.

Повышенный уровень перфекционизма был отмечен у одаренных детей. Это объясняется тем, что для них характерна внутренняя потребность совершенства. Одаренный человек чувствует себя неполноценным, если не соответствует стандартам, которые он сам для себя установил, и если не может сделать все возможное для соответствия этим стандартам.

Одаренные дети ставят перед собой завышенные цели и задачи, и, если достижение их невозможно, начинают сильно переживать, вплоть до депрессии.[4] Также было замечено, что взрослыми уделяется много внимания выдающимся способностям и достижениям одаренного ребенка. При этом к другим положительным качествам ребенка благосклонное отношение отсутствует.

Исследования, проведенные российскими психологами, выявили особенности проявления перфекционизма студентов.

В работе М.В.Ларских отмечен тот факт, что особенности образовательной среды

учебного заведения, сложность программ и уровень образовательных стандартов способствуют повышению уровня перфекционизма у студентов. На факультетах с наиболее сложными программами преобладают деструктивные формы перфекционизма, которые сочетаются с высоким уровнем депрессии обучающихся. Таким образом, усложнение современной системы образования содействовало формированию конкурентного поведения, нацеленности обучающегося на успех, высокие достижения и результаты.[7]

Большая работа по изучению перфекционизма студентов была проведена российским психологом Н.Г. Гаранян. Главной целью исследований было сравнение показателей эмоциональной дезадаптации и избегающего поведения у студентов с разным уровнем перфекционизма. На основе исследований были сделаны следующие выводы: у студентов, имеющих высокий уровень перфекционизма, преобладают более высокие показатели эмоциональной дезадаптации, депрессии, тревоги, экзаменационной тревожности, в сравнении со студентами со средним и низким уровнем перфекционизма. Также для студентов-перфекционистов характерны более высокие показатели разных форм избегающего поведения, в том числе в форме феномена прокрастинации-откладывания дела в силу ожидания выполнить ее безупречно. [5] Более сильно это выражено у студентов первых курсов. Начало вузовского обучения является для студентов началом новой деятельности, нового жизненного пути. Этот период нередко сопровождается появлением чувства тревоги, страха, связанного с возможностью ошибок и неудач. Студенты с повышенным уровнем перфекционизма часто убеждены в том, что окружающие люди склонны предъявлять им высокие требования, которым трудно соответствовать. Такие убеждения приводят к повышению уровня стресса, страха экзаменов, что приводит к эмоциональной дезадаптации в виде тревоги и депрессии. Студентам-перфекционистам свойственно проявление феномена прокрастинации и явно выраженного избегающего поведения. Откладывание начала деятельности выступает защитой от интенсивных переживаний тревоги, которые связаны с боязнью совершения ошибки или неполучения желаемого результата, что приводит к академической задолженности и неуспеваемости. [2]

В работе Я.О. Жебрун исследован Я-образ академически успешных студентов с высокими показателями перфекционизма, ориентированного на себя, а также влияние социальных установок на особенности

его формирования. Анализ полученных результатов показал, что для современного студента-перфекциониста важен не столько сам процесс работы, а его результат. Обучающийся выбирает те виды деятельности, в высоком результате которых он уверен заранее. Студенту с повышенным уровнем перфекционизма свойственно стремление к независимости, самоутверждению, а также склонность к игнорированию авторитетов. [3]

Высокая деловая направленность студента-перфекциониста, стремление к независимости, доминированию над другими, самоутверждению, приводит к повышению уровня аутосимпатии личности и ожиданию внешней оценки. Молодые люди с повышенным уровнем перфекционизма, ориентированные на ситуации прямого вознаграждения, упорство в достижении цели, конкурентное поведение, имеют высокий уровень самоконтроля личности, ответственность за происходящее. Такие качества личности, как чувство собственного превосходства, стремление к доминированию, лидерству, позволяет студентам-перфекционистам повысить уровень самоуважения, самоуверенности, ощущения собственной свободы. Подводя итог, следует сказать, что социальные установки оказывают влияние на формирование структуры Я-образа академически успешного студента, что отражается в тех качествах, которые молодой человек приписывает своему Я. [3]

Следует обратить внимание, что феномен перфекционизма в образовательном процессе остается малоизученным. В отечественной психологии практически не изучалось влияние перфекционизма на профессиональную деятельность педагога.

В работах М.В.Ларских дано определение конструктивного перфекционизма педагога. Конструктивный перфекционизм педагога – это «интегративное личностное образование, включающее в себя высокие и одновременно реалистические требования; сочетание высокого уровня притязаний с оптимизмом и гибким, плюралистичным мышлением; ориентацию, при высоких стандартах деятельности, на получение удовольствия от процесса работы; способность принимать других людей с их достоинствами и недостатками». [6, с.12]. Компонентами конструктивного перфекционизма педагога являются:

– Когнитивный компонент. Отражает гибкость и согласованность когнитивной сферы.

– Деятельностный компонент. Выражается в реалистичности стандартов и целей

педагогической деятельности. Это концентрация педагога на результатах и достижениях своей деятельности, преобладание положительных эмоций, наличие творческой активности.

– Компонент социального взаимодействия. Обеспечивает плодотворность при обмене информацией, организации совместных действий, понимании и принятии другого человека.

– Личностный компонент. Выявляется через такие черты личности, как самооценка, самопрятие, оптимистичность.

– Потребностно-мотивационный компонент. Доминирование мотивации достижения.

М.В. Ларских выделила факторы, которые способствуют формированию перфекционизма педагога:

– макросоциальный – массовая пропаганда идеального педагога, культура совершенства;;

– семейный – высокие требования родителей;

– индивидуальный – врожденная потребность в абсолютном совершенстве. [6]

По мнению исследователя, к условиям, способствующим формированию конструктивного перфекционизма педагога, относятся: создание акмеологической среды в педагогическом коллективе образовательного учреждения, актуализация потребности в психическом здоровье, наличие программы, направленной на профессиональное и личностное развитие педагога. К общим характеристикам педагогов – перфекционистов относятся: высокие стандарты деятельности, завышенные притязания и требования к себе, потребность в постановке трудных целей, постоянство установок. Отмечено, что у педагогов с повышенным уровнем конструктивного и деструктивного перфекционизма более выражены такие характеристики: тревожность в деятельности; напряжение; оптимизм; дихотомичность мышления; импульсивность; разница между уровнем притязаний и самооценкой; восприятие других, как делегирующих более высокие требования; социально-предписанный перфекционизм; перфекционизм на других. [6, с.16]

Подводя итоги, можно сделать вывод, что на сегодняшний день феномен перфекционизма еще недостаточно изучен, особенно мало исследований в области детского и подросткового перфекционизма, его структуры, механизма формирования, а также особенностей и проявления перфекционизма педагогов в образовательной среде. ■

**Библиографический список:**

1. Воликова С.В. Родительский перфекционизм – фактор развития эмоциональных нарушений у детей, обучающихся по усложненным программам [Электронный ресурс] / С.В.Воликова // Вопросы психологии. –2006. –№5. –С.23-32. – Режим доступа: <http://lib.mgppri.ru>
2. Гаранян Н.Г., Андрусенко Д.А., Хломов И.Д. Перфекционизм как фактор дезадаптации студентов/Н.Г.Гаранян, Д.А.Андрусенко, И.Д. Хломов. //Психологическая наука и образование. –2009. –№1. –С.72-80
3. Жебрун Я.О. Социальные установки как фактор формирования Я-образа студента–перфекциониста [Электронный ресурс] /Я.О. Жебрун// Вестник Бурятского государственного университета. –2009. – №5.– С.20-24.– Режим доступа: <http://CyberLeninka.ru>
4. Кузнецова О.Н. Перфекционизм как феномен развития личности современного школьника./О.Н. Кузнецова //Вестник КГУ им. Н.А.Некрасова. –2007. –Т.13,№4. –С.138-140
5. Корчагин В.М. Перфекционизм личности как научная проблема современной психологии: аналитический обзор/В.М. Корчагин//Вестник Самарского юридического института ФСИН России. –2011. –С.75-79
6. Ларских М.В. Формирование конструктивного перфекционизма педагога: автореф. дис.... канд.психол. наук:19.00.07/ Ларских Марина Владимировна. –Тамбов,2011. –25с.
7. Ларских М.В. Формирование конструктивного перфекционизма студента [Электронный ресурс]/М.В. Ларских// UNIVERSUM: Психология и образование. –2014. –№5. – Режим доступа: <http://7universum.com/ru>



## Анализ исследований перфекционизма в отечественной и зарубежной психологии

**Юлия Валерьевна ЗЕЛЕНЦОВА**

Российский государственный профессионально-педагогический университет

**Аннотация.** В статье проанализированы существующие зарубежные и отечественные методики исследования перфекционизма. Приведены краткие характеристики методик, их достоинства и недостатки. Обнаружен явный дефицит инструментария для исследования данного феномена.

**Abstract.** The article analyzes the existing foreign and domestic research methods make-overs. Present a brief description of methods, their advantages and disadvantages. Found a clear lack of tools to study this phenomenon.

**Ключевые слова:** перфекционизм, методика, шкала перфекционизма, адаптация шкалы, валидизация.

**Keywords:** perfectionism, technique, scale of perfectionism, adaptation scale, validation.

В последнее время в условиях современного общества, социальных и экономических изменений, возрастает интерес к изучению стремления человека к саморазвитию, самосовершенствованию, к достижению более высоких результатов своей деятельности, развитию интеллектуальных и творческих способностей.

Для описания стремления личности к самосовершенствованию ученые используют понятие «перфекционизм». Исследование перфекционизма приобретает особую актуальность, поскольку он отражает и способствует движению личности в направлении самосовершенствования.[6]

Термин «перфекционизм» происходит от латинского «perfectio»- совершенство и, в широком значении, обозначает стремление личности доводить результаты любой своей деятельности до самых высоких стандартов, а также быть безупречным всегда и во всем. Мотивационной основой перфекционизма является интенсивный «конфликт достижений», при котором мотивы «стремление к успеху» и «избегание неудачи» выражены с

одинаковой силой. [4]

Исследованием феномена перфекционизма занимались зарубежные ученые К.Хорни, Г. Флетт, Р.Фрост, Д.Хамачек, А.Бек, С. Блатт, С.Петерс, Д.Бернс, Б.Керр, С.Ингрем, Л.Сильверман, А.Эллис, П.Хьюитт, и др., также отечественные психологи С.Л. Рубинштейн, Л.И. Божович, Н.Г. Гаранян, А.Б. Холмогорова, Т.Ю. Юдеева, В.А. Ясная, С.В. Воликова, А.А. Золотарева, А.М. Галкина, П.В.Цыганкова, Т.В.Бескова, Г.Б.Горская, И.И. Грачева, А.А. Демина, Я.О. Жебрун, Е.П. Ильин, М.В. Ларских, В.В. Парамонова и др. Первые феноменологические описания перфекционизма появились в Европе и Америке в 60 – 80 - е годы XX в.

Американский клинический психолог М.Холендер одним из первых дал определение перфекционизма как «повседневной практики предъявления к себе требований более высокого качества выполнения деятельности, чем того требуют обстоятельства». Он считал, что перфекционизм играет ведущую роль в происхождении депрессии и сетовал на то, что современные авторы мало уделяют ему внимания.[3]

Вскоре за ним выдающийся психотерапевт Д.Бернс добавил к определению перфекционизма когнитивный компонент – мышление в терминах «все или ничего», включающий ожидания, трактовку событий, оценки себя и других. Согласно его теории, лица, страдающие перфекционизмом, устанавливают очень высокие стандарты, стремятся к невыполнимым целям и определяют собственную значимость исключительно в терминах достижений и продуктивности. Д.Бернсом была разработана «Шкала перфекционизма» (Burns Perfectionism Scale, BPS)[3]. Данная методика не получила широкого распространения, так как она не охватывает все феноменологические характеристики перфекцио-

низма.

В большой обзорной статье R.C.O`Connor отмечается, что за последние тридцать лет количество публикаций о перфекционизме возросло на триста процентов.[1]. Исследователи обращают внимание на то, что перфекционизм оказывает негативное влияние на такие сферы, как эмоциональное состояние, продуктивность деятельности, межличностные отношения.[9]

Не смотря на это, феномен остается недостаточно изученным. Проблема исследования перфекционизма не теряет своей актуальности и на сегодняшний день.

Первыми инструментами исследования перфекционизма были методики, направленные на изучение схожих в феноменологическом контексте с перфекционизмом конструктов. Это «Шкала дисфункциональных установок» А.Вайсмана и А.Бека; «Опросник депрессивных переживаний» С.Блатта; «Шкала перфекционизма» Д.Бернса.[7]

Позже канадскими учеными П.Хьюиттом и Г.Флеттом была создана «Многомерная шкала перфекционизма» (Multidimensional Perfectionism Scale, MPS-H), изучающая структуру перфекционизма:

– Я-адресованный перфекционизм, включающий высокие стандарты, постоянную самооценку и контроль собственного поведения. Данная составляющая связана с целеустремленностью, тенденцией ставить перед собой труднодостижимые цели.

– Перфекционизм, адресованный другим людям. Выражается в завышенных требованиях к людям из близкого окружения, а также постоянное оценивание других.

– Социально-предписываемый перфекционизм. Этот параметр отражает субъективное убеждение в том, что другие люди имеют относительно личности чрезвычайно высокие ожидания, которым трудно соответствовать.[4]

И.И. Грачева представила русскоязычную адаптацию этого опросника. Адаптированная методика позволяет измерять уровень перфекционизма и определять характер соотношения его составляющих. Методика состоит из трех субшкал, которые измеряют степень выраженности одной из составляющих перфекционизма у испытуемого. Общим уровнем перфекционизма выступает сумма баллов, полученная по всем трем субшкалам. Результаты проведенных процедур (стандартизации, проверки ретестовой надежности, внутренней согласованности пунктов ее субшкал, конструктивной, содержательной и дискриминативной валидности) позволяют сделать заключение, что данный инструмент валиден, надежен и может использоваться для исследования перфекционизма.[5]

Британский ученый Р.Фрост и его коллеги разработали методику для тестирования различных параметров перфекционизма – «Многомерную шкалу перфекционизма» (Multidimensional Perfectionism Scale, MPS-F), характеризующуюся высокими показателями надежности и валидности. Тест включает в себя следующие параметры (соответственно, подшкалы инструмента):

1.«Высокие личные стандарты» – предполагает наличие завышенных стандартов, что приводит к колебаниям самооценки и хронической неудовлетворенности своей деятельностью.

2. «Озабоченность ошибками» – повышенная тревога по поводу ошибок.

3.«Сомнения в собственных действиях» – сомнения относительно качества выполнения своей деятельности, неуверенность в действиях и мнениях.

4.«Высокие родительские ожидания» – восприятие родителей как делегирующих очень высокие ожидания.

5.«Родительская критика» – придается большое значение оценкам родителей.

6.«Стремление к порядку и организованности» – придается значение порядку, организованности и аккуратности.[3]

«Многомерная шкала перфекционизма» Р. Фроста состоит из 35 пунктов, которые распределены по 6 субшкалам. Российскими психологами В.А. Ясной и С.Н. Еникоповым был сделан перевод текста опросника и его апробация. По результатам исследования Шкала претерпела некоторые модификации. В адаптированной версии методика включает 6 параметров, отличающихся от оригинальных: F1 – обеспокоенность ошибками 1, F2 – организованность, F3 – родительская критика и сомнение в действие, F4 – родительские ожидания и стандарты, F5 – личные стандарты, F6 – обеспокоенность ошибками. Позже F1 и F6, F4 и F5 были объединены в один параметр.[10]

Н.Г. Гаранян отмечает, что представления британских и канадских исследователей о структуре перфекционизма, а также их диагностические инструменты были подвергнуты острой критике. Авторы аналитического обзора по проблеме перфекционизма Шафран и Мансел выдвинули следующие контраргументы:

1. Оба инструмента основаны на самоотчете, а этого не достаточно. По их мнению, желательно включить в опросники методы, основанные на интервьюировании и эксперименте.

2. Некоторые подшкалы (например, «родительские ожидания» и «родительский критицизм») не измеряют актуальное состояние индивида, не показывают состояние лично-

сти в настоящее время.

3. Шафран и Мансел сомневаются в том, что многомерные модели полностью соответствуют классическому пониманию феномена. Эти ученые полагают, что такие параметры, как «Я-адресованный перфекционизм», «высокие личные стандарты» и «озабоченность ошибками» ближе всего к классической модели перфекционизма, в то время как другие параметры не должны входить в данный конструкт. Соответственно интерперсональные подшкалы инструментов не измеряют перфекционизм.

Несмотря на критику, большинство исследователей используют модели перфекционизма Р.Фроста и П.Хьюитта/ Г.Флетта в своих работах, а также применяют для своих исследований их инструменты.[3]

Позже П.Хьюитт разработал «Опросник перфекционистских расхождений», «Опросник перфекционистской самопрезентации». В соавторстве с Г.Флеттом был создан «Опросник перфекционистских когний».

Важные аспекты перфекционизма включает в себя «Почти совершенная шкала» (Almost Perfect Scale, APS) Р.Слейни. Автор отмечает, что перфекционизм может иметь как положительные, так и отрицательные стороны. К положительным относятся позитивная самооценка, самоэффективность, уверенность в себе, самоактуализация, добросовестность, к отрицательным – тревога, депрессия, прокрастинация и др. В России данная методика была адаптирована В.А. Ясной и А.М.Зубовой.

Российские психологи Н.Г. Гаранян и А.Б. Холмогорова внесли большой вклад в исследование перфекционизма. Они разработали оригинальную модель перфекционизма, выделив в его структуре следующие параметры:

- завышенные притязания и требования к себе;
- восприятие других людей как делегирующих высокие ожидания;
- постоянное сравнение себя с другими людьми при ориентации на самых успешных индивидов;
- дихотомическая оценка результата деятельности и ее планирование по принципу «все или ничего»;
- селектирование информации о собственных неудачах и ошибках.[7]

На основе этой концепции был создан и апробирован «Опросник перфекционизма» Н.Г. Гаранян и А.Б. Холмогоровой.

Исследователями неоднократно предпринимались попытки создания оригинальных методик дифференциальной диагностики перфекционизма («Шкала адаптивного и неадаптивного перфекционизма» К. Райса и К.

Преуссера; «Шкала позитивного и негативного перфекционизма» в оригинальной версии Л. Терри-Шота и в адаптации А. Сейдаха и Т. Боуффарда). Однако эти методики не подтверждают адекватные показатели валидности и надежности.[7]

Другим направлением создания инструмента дифференциальной диагностики перфекционизма, является разработка методик на основе уже существующих шкал, направленных на диагностику структуры перфекционизма («Шкала адаптивного и неадаптивного перфекционизма» Б. Саддар и Р. Слэйни; «Тест на индивидуальный и социальный перфекционизм» И.Г. Малкиной-Пых). Эти опросники рискуют диагностировать структуру феномена вместо ожидаемой диагностики типов перфекционизма [8]

Российским психологом А.А. Золотаревой разработана и апробирована оригинальная методика «Дифференциальный тест перфекционизма». Этот инструмент позволяет дифференцировать типы перфекционизма: нормальный и патологический.

Сконструированная версия методики показала высокие психометрические показатели дискриминативности, приемлемые показатели одномоментной надежности, ретестовой надежности. Методика также продемонстрировала высокую внутреннюю валидность и четко воспроизводимую факторную структуру.

Можно сделать вывод, что разработанная оригинальная методика «Дифференциальный тест перфекционизма» представляет собой валидный и надежный психодиагностический инструмент дифференциальной диагностики нормального и патологического типов перфекционизма личности.

Адаптация методики «Шкала перфекционистской самопрезентации» П. Хьюитта» была проведена А.А. Золотаревой. Полученная версия методики также продемонстрировала высокие показатели внутренней валидности и ясно воспроизводимую факторную структуру шкалы. Русскоязычная версия методики «Шкала перфекционистской самопрезентации» П. Хьюитта, обладает приемлемыми психометрическими показателями и позволяет измерять уровень и структуру перфекционистской самопрезентации личности.[8]

Было отмечено, что большая часть исследований перфекционизма проводится на взрослой выборке. Мало изучены структура и особенности детского перфекционизма. Существует мало надежных опросников, тестирующих данный феномен у детей. Таким образом, исследования детского перфекционизма очень важны и перспективны.

П.Хьюиттом и Г.Флеттом была разрабо-



танна «Детско-подростковая шкала перфекционизма» (The Child and Adolescent Perfectionism Scale, CAPS). Российский исследователь И.И. Грачева адаптировала Шкалу MPS-H (Multidimensional Perfectionism Scale) на подростковой выборке.

С.В. Воликова совместно с А.Б. Холмогоровой создали «Опросник детского перфекционизма». Начата валидизация данного опросника. Авторы выделяют следующие

параметры детского перфекционизма: высокие стандарты деятельности; родительский перфекционизм; негативное отношение к ошибке, неуспеху; успех как основной мотив деятельности; физический перфекционизм; перегруженность.[2]

Подводя итоги, можно сделать вывод, что перфекционизм недостаточно изучен. Отмечается явный дефицит инструментария для исследования данного феномена. ■

### Библиографический список:

1. Воликова С.В. Методы исследования детского перфекционизма [Электронный ресурс] /С.В. Воликова//Консультативная психология и психотерапия.-2013.-№1.-С.177-185.-Режимдоступа:<http://psyjournals.ru>
2. Воликова С.В. Современные исследования детского перфекционизма [Электронный ресурс] /С.В.Воликова //Социальная и клиническая психиатрия.-2012.-Т.22,№2.-С.94-99.- Режим доступа: <http://CyberLeninka.ru>
3. Гаранян Н.Г. Перфекционизм и психические расстройства (обзор зарубежных эмпирических исследований) [Электронный ресурс]/Н.Г. Гаранян//Терапия психологических расстройств.-2006.-№1.-С.23-31.- Режим доступа: <http://psyjournals.ru>
4. Гаранян Н.Г. Психологические модели перфекционизма /Грачева Н.Г.//Вопросы психологии.-2009.-№5.-С.74-83
5. Грачева И.И. «Адаптация методики «Многомерная шкала перфекционизма» П.Хьюитта и Г.Флетта/ Грачева И.И //Психологический журнал.-2006.-Т.27,№6.-С.73-81
6. Демина А.А. Психологический формат изучения проблемы перфекционизма [Электронный ресурс]/ Демина А.А.//Журнал SCI-ARTICLE.RU.-2014.-№6. - Режим доступа: <http://sci-article.ru>
7. Золотарева А.А. Диагностика индивидуальных различий перфекционизма личности: автореф. дис.... канд.психол. наук.-2012.-25с.
8. Золотарева А.А. Дифференциальная диагностика перфекционизма [Электронный ресурс]/Золотарева А.А. // Психологический журнал.-2013.-Т.34,№2.-С.117-128.- Режим доступа: <http://psyjournals.ru>
9. Корчагин В.М. Перфекционизм личности как научная проблема современной психологии: аналитический обзор/В.М. Корчагин// Самарского юридического института ФСИН России,-2011.-С.75-79
10. Шпицына А.С. Методики измерения перфекционизма/А.С. Шпицына//Вестник Пермского государственного гуманитарного педагогического университета. Психологические и педагогические науки.-2014.-№1.-С.235-245

# Воздействие эксплуатационных изменений металла химического, нефтехимического и нефтеперерабатывающего оборудования опасных производственных объектов на возможность его сварки при восстановительном ремонте для допуска к дальнейшей эксплуатации и обеспечения промышленной безопасности

**Александр Юрьевич ОРЕШКИН**

технический директор ООО «Промтехмониторинг», г.Волгоград;

**Денис Алексеевич ШЛЯЧКОВ**

начальник лаборатории НКиТД, г.Волгоград

**Александр Борисович ЮШКОВ**

ведущий специалист, г.Волгоград.

**Аннотация.** При длительной эксплуатации химического, нефтеперерабатывающего и нефтехимического оборудования происходит изменение состава, структуры и свойств металла вследствие науглероживания, наводороживания, азотирования и т.п. В статье представлены методики проведения испытаний на свариваемость металла после длительной эксплуатации в производственных условиях для оценки склонности металла к образованию холодных и горячих трещин, позволяющее сделать вывод о его ремонтнопригодности и дальнейшей эксплуатации с обеспечением промышленной безопасности опасных производственных объектов.

**Abstract.** After long-term use of chemical, oil-refining and petrochemical equipment there is a change in the composition, structure and properties of the metal due to the carbonization, hydrogenation, nitration, etc. The article presents the methodology for testing the weldability of the metal after prolonged use in a production environment to assess the propensity of the metal to the formation of hot and cold cracks, which allows to make a conclusion about the possibility and the further operation with the industrial safety of hazardous production facilities.

**Ключевые слова:** техническое диагностирование, промышленная безопасность, изменения исходной структуры металла, изменения исходных свойств металла, эксплуатация, оценка свариваемости, горячие трещины, холодные трещины, нефтехимия, нефтепереработка.

**Keywords:** technical diagnosis, industrial safety, changing the original structure of the metal, changing the original properties of the metal, operation, evaluation of weldability, hot cracks, cold cracks, petrochemicals, petroleum refining.

В условиях длительной эксплуатации химического, нефтеперерабатывающего и нефтехимического оборудования более трех проектных сроков (свыше 30 лет) становится более вероятным изменение состава, структуры и свойств металла, из которого выполнено это оборудование.

Наиболее чувствительной к этим изменениям во многих случаях является свариваемость металла при использовании технологии сварки, применяемой для нового металла, которая определяет его ремонтнопригодность и тем самым возможность восстановительного ремонта и дальнейшей эксплуатации целью обеспечения промышленной безопасности опасных производственных объектов.

Характерными изменениями металла, приобретаемыми в режиме эксплуатации оборудования химических, нефтехимических и нефтеперерабатывающих производств, являются:

- науглероживание со стороны поверхности, контактирующей с рабочей средой;
- наводороживание со стороны поверхности, контактирующей с рабочей средой;
- азотирование со стороны поверхности, контактирующей с рабочей средой;
- изменение структуры и свойств в процессе длительного высокотемпературного

воздействия;

- высокотемпературная ползучесть металла при длительном высокотемпературном воздействии рабочих напряжений;
- намагничивание.

Все перечисленные изменения металла, кроме намагничивания и наводороживания, сохраняются в металле в процессе вырезки и изготовления образцов металла с применением механических и термических способов резки. Это позволяет на стадии разработки конкретной технологии сварки выполнять предварительную оценку свариваемости металла после эксплуатации и свойств получаемых сварных соединений. При этом если свариваемость и свойства соединений оказываются на требуемом уровне, то сварка может быть выполнена по технологии для нового металла.

Для углубленного изучения влияния сварочного нагрева при различных значениях погонной энергии сварочной дуги на основной металл после длительной эксплуатации необходимо проводить лабораторные исследования по ГОСТ 23870 [1].

Однако в производственных условиях о свариваемости металла можно судить по результатам оценки технологичности при сварке образцов по ГОСТ 9466 [2], а трещиностойкости - по результатам оценки по ГОСТ 26389 (стойкость против горячих трещин) [3] и ГОСТ 26388 (стойкость против холодных трещин) [4].

Оценку необходимо выполнять аттестованными сварщиками с применением аттестованных электродов соответствующей марки, на аттестованном оборудовании.

Выбор конструкции тавровых образцов для технологических испытаний по ГОСТ 9466 производится с обеспечением непосредственного воздействия сварочной дугой на участки металла, в которых наиболее вероятны эксплуатационные изменения. На рисунке 1 показан образец, изготовленный из трубы.

Методика испытаний заключается в сравнении результатов оценки технологичности при сварке образцов из нового металла и из металла после эксплуатации при прочих равных условиях.

Для оценки склонности металла к образованию горячих трещин при сварке из трубного элемента после эксплуатации с помощью шлифмашинки вырезается заготовка образца с габаритами согласно ГОСТ 26389 [3] 130x130x10 мм по типу 96 (чертеж 9 [3]) – рисунок 2 с нанесением кольцевой фрезой канавки диаметром 60 мм на внутренней поверхности, обращенной к рабочей среде. Такой образец может быть использован при диаметре трубного элемента 150 мм и более

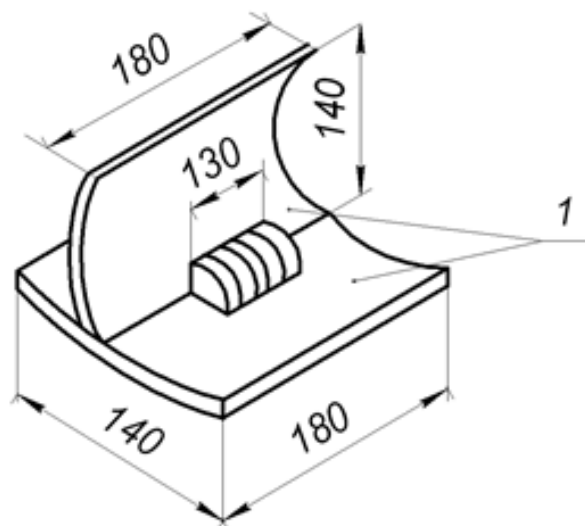

**Рисунок 1 - Наплавка валика при односторонней сварке таврового образца после эксплуатации:**

**1 – внутренняя поверхность трубы, контактирующая с рабочей средой при эксплуатации**

с толщиной стенки не менее 10 мм (рисунок 2). Аналогичная заготовка образца изготавливается из трубного элемента, выполненного из такой же марки стали до эксплуатации.

Технологические испытания заключаются в заплвлении кольцевой канавки образца электродами соответствующей марки диаметром 2÷3 мм в 2÷3 слоя и контроле сварного соединения внешним осмотром при 8÷10 кратном увеличении и цветной дефектоскопией на отсутствие трещин.

Образцы, на которых не обнаружены трещины, подвергаются контролю ультразвуком, рентгенопросвечиванием и металлографическому анализу на четырех поперечных шлифах, равномерно расположенных по окружности. Путем сравнения результатов контроля для металла в исходном состоянии и после эксплуатации можно получить информацию о степени деградации металла трубного элемента в процессе эксплуатации и возможности сварки этого металла без специальных технологических мероприятий, компенсирующих негативные изменения.

Для трубных элементов диаметром не менее 40 мм изготавливаются образцы по типу 106 (чертеж 10 [3]) – рисунок 3. Оценка склонности к образованию горячих трещин при сварке выполняется путем сравнения результатов внешнего осмотра, цветной дефектоскопии зачищенной поверхности и при необходимости металлографического анализа сварных соединений, заваренных на образцах одинаковых размеров, выполненных по одной технологии на трубных элементах в исходном состоянии и после эксплуатации (рисунок 3).



Рисунок 2 - Образец для испытания на горячие трещины при сварке участков металла, обращенных при эксплуатации к рабочей среде



Рисунок 3 - Образец для испытания на горячие трещины при сварке поверхности трубного элемента, обращенного при эксплуатации к рабочей среде

Трещины, обнаруженные на поверхности шва и в зоне сплавления, считаются горячими. Признаком горячих трещин, выходящих на поверхность, в том числе на поверхность поперечных шлифов, служат также окисленные зоны или зоны, покрытые пленкой шлака.

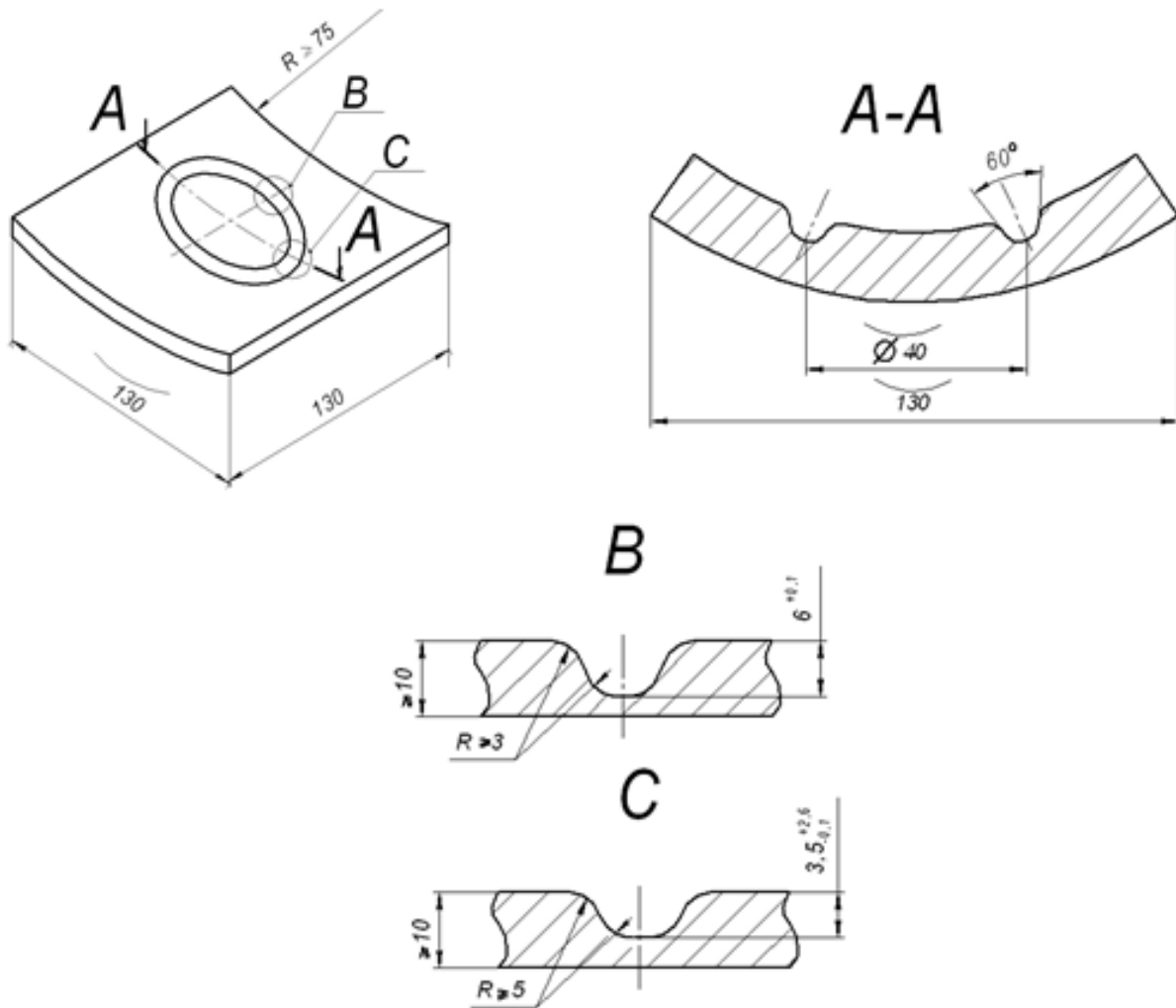
Конструкция трубных образцов для качественной оценки склонности к холодным трещинам может быть принята по типу 96 ГОСТ 26388 (рисунок 4) [4].

Оценка влияния эксплуатационных изменений металла на стойкость против холодных трещин при сварке осуществляется при испытании образцов типа 96 ГОСТ 26388 путем оценки стойкости к трещинам последнего валика 4, выполняемого в наиболее жестких условиях (после предварительной сварки остальных трех швов крестового образца рисунок 4).

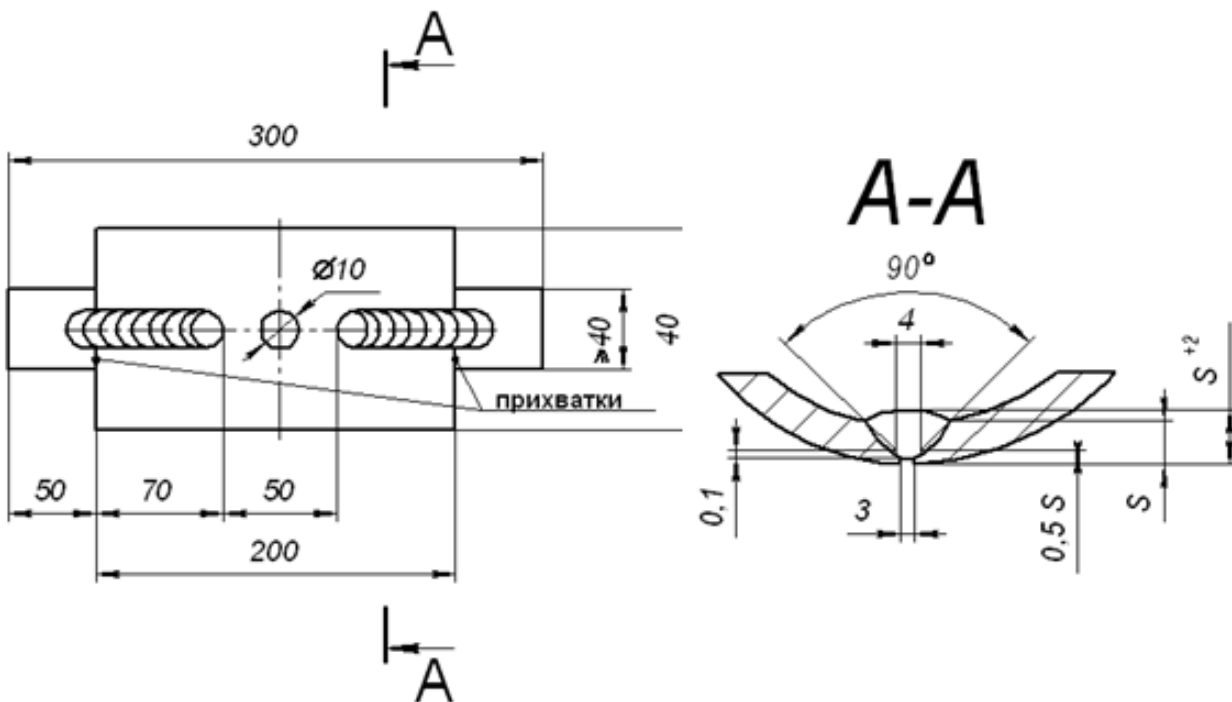
следовательности  $1 \div 4$ , соблюдая одну и ту же первоначальную и межваликовую температуру, требуемую при сварке данной марки стали.

После сварки образцы выдерживают при комнатной температуре 20 часов.

Образование холодных трещин в образцах в процессе испытаний выявляют путем периодического визуального осмотра шва 4 и зоны термического влияния с помощью лупы с увеличением  $3\times$ . При обнаружении визуально наблюдаемой трещины или полного разрушения образца испытания прекращают.

Холодные трещины в образцах, не разрушившихся при испытании и не имеющих визуально наблюдаемых трещин, выявляют с помощью цветной дефектоскопии или металлографического исследования двух-трех поперечных шлифов, вырезанных из кон-

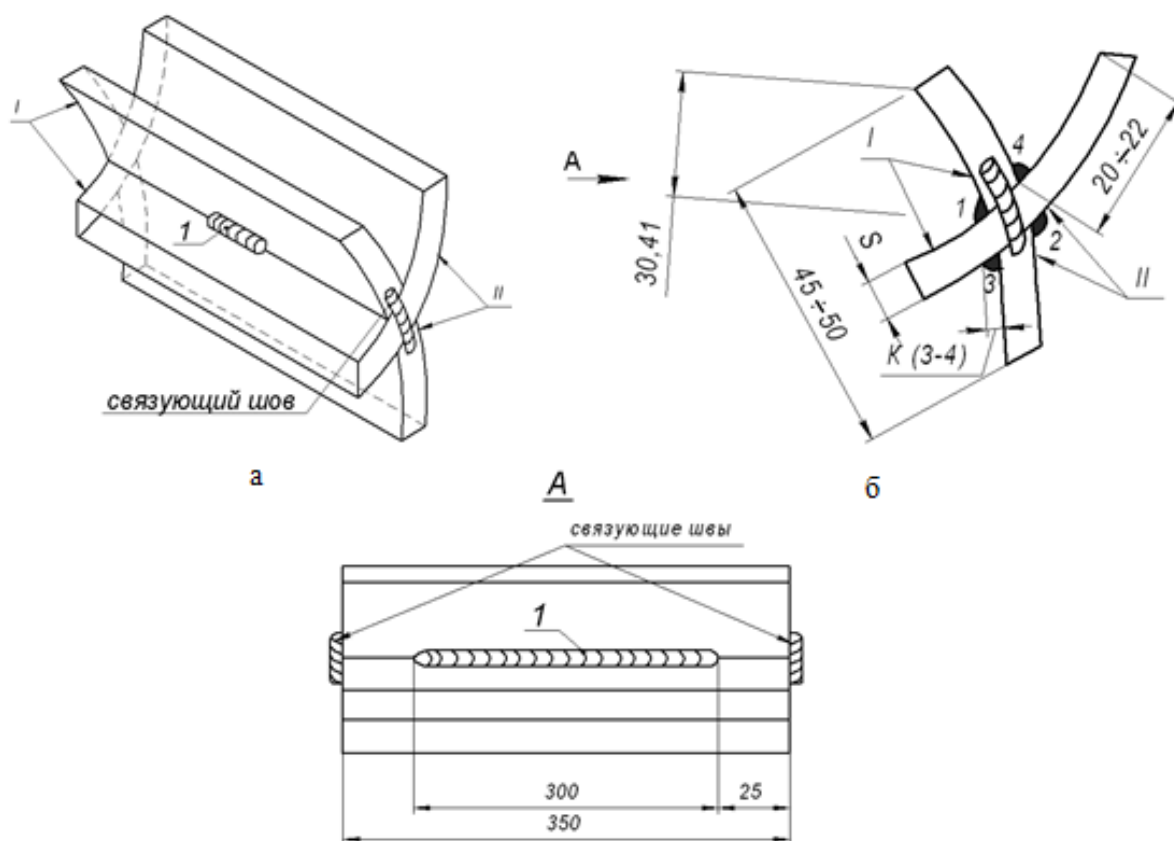

**Рисунок 4 - Образец для испытания на холодные трещины при сварке (тип VII ГОСТ 26388):**

**а** – аксонометрический чертёж;

**б** – последовательность сварки швов 1,2,3,4 при испытании;

**I** – внутренняя поверхность трубопровода;

**II** – наружная поверхность трубопровода.

При таких испытаниях можно сравнивать трещиностойкость при сварке нового металла и металла после эксплуатации.

Образцы по рисунку 4 сваривают в положении «в лодочку». Швы укладывают в по-

трольного сварного соединения, при увеличении  $100\times$ .

За показатели и степень склонности сварного соединения к образованию холодных трещин считают их наличие, количество и

величину.

**Выводы и рекомендации:**

1. Для получения более полной информации о состоянии металла технических устройств ОПО, характеризующей его ремонтпригодность и возможность дальнейшей эксплуатации после сверхнормативной эксплуатации целесообразна оценка его свариваемости.

2. В процессе проведения технического диагностирования оборудования, полученные результаты позволяют разработать бо-

лее взвешенные решения по мероприятиям, позволяющим принять одно из решений:

а) отбраковать корпусное оборудование или трубопровод;

б) отремонтировать техническое устройство с возможной эксплуатацией по вариантам:

- без изменении режимов эксплуатации, при ограниченном времени эксплуатации;

- с изменением условий эксплуатации (уменьшении рабочей температуры, давления, среды). ■

**Библиографический список:**

1. ГОСТ 23870. Свариваемость сталей. Метод оценки влияния сварки плавлением на основной металл.
2. ГОСТ 9466. Электроды покрытые металлические для ручной дуговой сварки и наплавки. Классификация, размеры и общие технические требования.
3. ГОСТ 26389. Соединения сварные. Методы испытания на сопротивляемость образованию горячих трещин при сварке плавлением.
4. ГОСТ 26388. Соединения сварные. Методы испытания на сопротивляемость образованию холодных трещин при сварке плавлением.

## Совмещение изображения методом кригинга

**Анна Павловна БАБАШКИНА,  
Нариман Эльшан оглы АЛИЕВ**

Тамбовский государственный технический университет

**Аннотация.** В данной статье описана спроектированная программа, представляющая виртуальную программу совмещения изображений методом кригинга, написанная в среде LabVIEW. Так же была построена временная диаграмма, по которой можно наиболее полно проанализировать эффективность данного метода.

LabView (Laboratory Virtual Instrument Workbench – среда разработки лабораторных виртуальных приборов) представляет собой среду графического программирования, которая широко используется в промышленности, образовании и научно-исследовательских лабораториях в качестве стандартного инструмента для сбора данных и управления приборами. Концепция LabView представляет разработчику лёгкую в использовании графическую оболочку, которая включает в себя весь набор инструментов, необходимых для сбора данных, их анализа и представления результатов. С помощью данного языка, именуемого также G, можно программировать задачу из графической блок-диаграммы, которая компилирует алгоритм в машинный код.

Совмещение телевизионного и инфракрасного изображений (ТВ и ИК) является нужным и не заменимым способом в медицине и поисковых работах. Благодаря этому способу можно искать людей под завалами или применять его в обследовании пациентов. Например, при диагностики заболеваний, связанных с повышением температуры. Отдельно инфракрасное изображение не дает полной информации о местонахождении очагов заболевания, но благодаря совмещению ТВ и ИК изображений можно получить общее изображение с двумя характеристиками, которое наиболее точно даст представление об исследуемом объекте.

За прототип выбран способ совмещения изображения путем различных фотодатчиков (Патент № 2435221 G06Т3/00). Он может быть использован при наблюдении за сложными сценами, в которых имеются объекты различной природы, с различными

свойствами, включая отражательную способность и температуру. Например, биологические объекты на фоне хирургического инструментария, электрические сети на фоне промышленных и гражданских конструкций, живые существа на фоне складских помещений, горящий торф под поверхностным слоем земли.

Суть способа: совмещение изображений, полученных с помощью различных фотодатчиков, в которой световой поток, отраженный от исследуемых объектов, формируют в отдельные изображения и записывают их в общее изображение. Затем по нему судят о взаимном расположении объектов. Световой поток предварительно разделяют на два потока. Из первого потока формируют изображение видимого спектра, а из второго – изображение инфракрасного спектра. После считывают пиксели первого и второго изображений и последовательно записывают в память результирующие изображения этих пикселей. На нечетных строках записывают последовательно пиксели первого и второго изображений, а на четных строках – последовательно пиксели второго и первого изображений (Рис.1.).

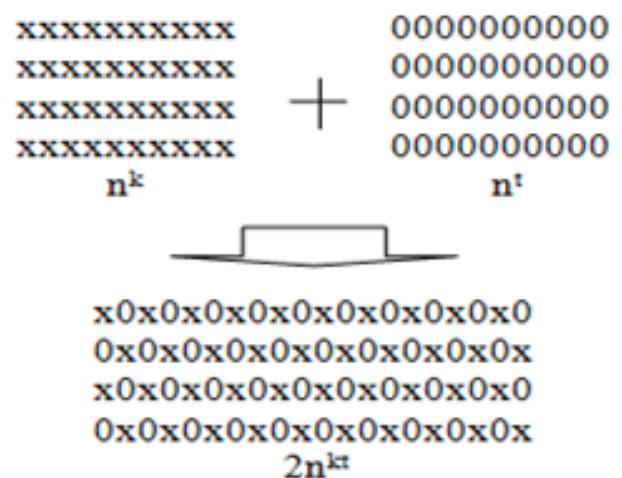

**Рисунок 1 - Схема метода совмещения изображений, полученных от различных фотодатчиков**

Эффект совмещения с сохранением всех фрагментов как первого, так и второго изображений получен за счет того, что изображение видимого спектра и изображение инфракрасного спектра получают из одного и того же потока, т.е. эти изображения снимают с одного ракурса, а в совмещенное изображение записывают последовательно пиксели первого и второго изображений.

Совокупность существенных признаков изобретения обеспечивает достижение технического результата, получаемого при осуществлении изобретения, в виде возможности точного анализа любых фрагментов совмещенного изображения, которое было ранее передано или записано в память.

Инновационное решение получено методом морфологического анализа, который, в отличие от известных способов, значительно повышает точность определения взаимного расположения фрагментов изображения по вектору развития за счет синтеза и анализа таблицы признаков, позволяющей также систематизировать признаки по их значимости на структуры и связи, ограничительные и отличительные, существенные и несущественные признаки. Как развитие метода тождественных эквивалентов морфологический анализ расширяет эргономическую эффективность из-за использования метода кригинга.

Модель разработанного способа заключается в том, что существуют два изображения, снятых с одного ракурса, отличие их в том, что они двух видов: ИК и ТВ изображения.

Происходит суммирование строк первого изображения (ИК) и второго изображения (ТВ), то есть соответствующие строки первого кадра (ИК) и второго кадра (ТВ) изображения, и записываются в общее изображение, которое определяется следующей формулой:

$$\begin{aligned} \text{Рстр} &= \text{Нстр} + \text{Мстр}, \\ \text{Нстр} &= \text{Мстр}, \end{aligned}$$

где Нстр – число строк кадра (ИК) изображения;

Мстр – число строк кадра (ТВ) изображения;

Рстр – число строк кадра общего изображения.

Процесс обмена информацией между пик-



Рисунок 2 - Исходное состояние значений пикселей

селями (ИК) и (ТВ), показан на следующей диаграмме (Рис.2), где каждый пиксель делится на две равные части нижняя и верхняя. Верхняя часть пикселя делится на две части, каждая часть пикселя (ТВ) изображения меняется местами с соответствующей частью пикселя (ИК) изображения, нижняя часть не изменяется. Этот процесс называется кригингом.

На рисунке 2 представлена схема исходного состояния значений пикселей с i-1-ой до k+1-ой строк, где  $Q^t$  - исходное состояние значения пикселя соответствующей строки, а числовые коэффициенты – части пикселя.

После проведения кригинга схема состояний значения пикселей будет иметь следующий вид (Рис.3).

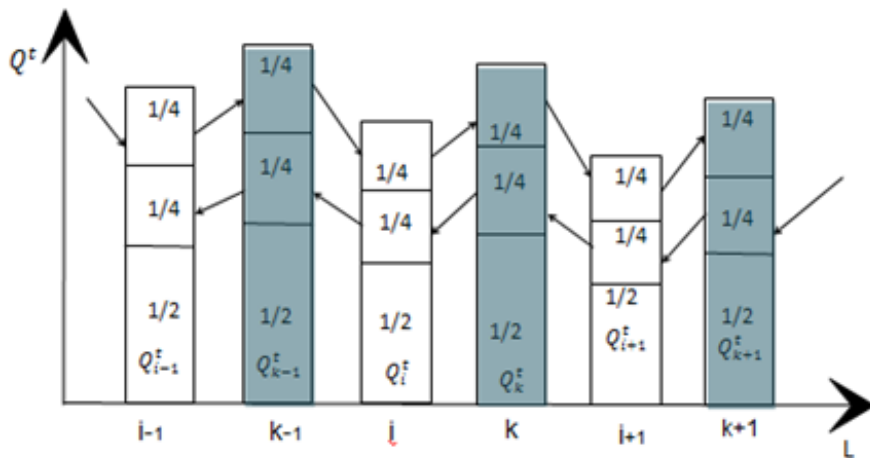
$Q_*^{t+1}$  - состояние значения пикселя строки после проведения междустрочной интерполяции.

После проведения всех действий в ито-



Рисунок 3 - Графический результат кригинга



ге получаем совмещенное изображение (рис.4.в), которое совместило в себе ТВ изображение (рис.4.а) и ИК изображение (рис. 4.б).

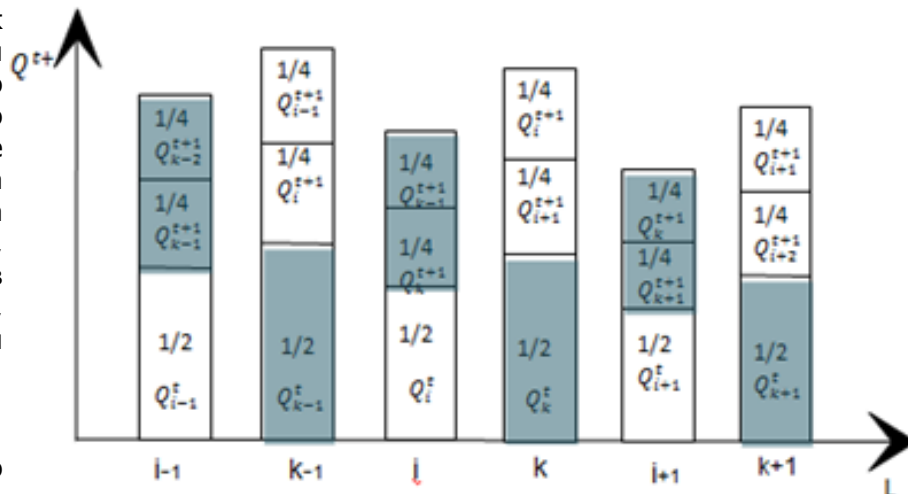

Рисунок 4 - а) ТВ изображение, б) ИК изображение, в) совмещенное изображение

### Заключение

Была написана программа в программной среде LabVIEW, реализующая совмещение изображений методом кригинга. Были получены промежуточные и конечные результаты в виде изображений, а также в виде массивов. Построен график разницы между разработанным способом и прототипом. Был приведен пример работы программы.

Таким образом, можно сказать, что разработанный способ эффективнее прототипа и на этой основе можно продолжать дальнейшее развитие в этой области и непосредственно совершенствовать данную программу в лучшую ее сторону. ■

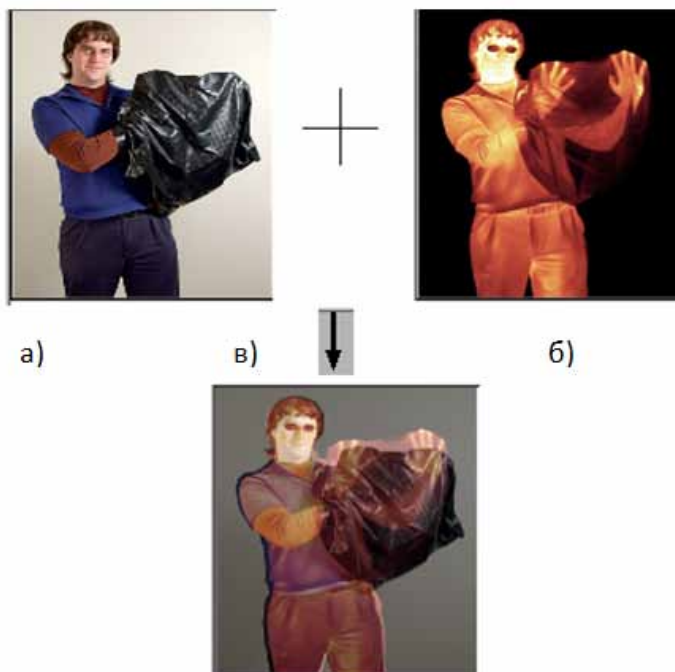
### Библиографический список:

1. Пат. 2435221 РФ, кл. G 06 T 3/00. Способ совмещения изображений, полученных от различных фотодатчиков / И.Л. Ерош, М.Б. Сергеев, Н.В. Соловьев и др.

# Современные биотехнические системы для диагностики и терапии

**Нариман Эльшан оглы АЛИЕВ**

**Артём Андреевич КОРОБОВ**

ФГБОУ ВПО «Тамбовский государственный технический университет»

На сегодняшний момент в сфере медицинского обслуживания накоплен огромный опыт по разработке и использованию контрольно-измерительной аппаратуры и медицинского программного обеспечения.

Усложнение и автоматизация диагностической и терапевтической деятельности врача привела к появлению сложных систем медицинского назначения, включающих совокупность биологических и технических элементов, которые функционируют совместно для достижения общей цели биотехнических систем[1].

Ниже описаны биотехнические системы, являющиеся на наш взгляд эффективными и обладающие наибольшим функционалом и потенциалом к дальнейшему усовершенствованию.

1. Система управления данными Protis (Protis Data Management System).

Данная система является разработкой компании Siemens и в настоящий момент широко используется.

Система управления данными Protis – это независимая биотехническая система, которая может управлять данными, полученными из широкого диапазона диагностических приборов Siemens. Также система автоматически объединяет результаты обследования, основанные, прежде всего, на определении белка плазмы, полученные из различных устройств на базе Siemens в одном простом для понимания отчете для отдельного пациента.

Для высокого уровня поддержки принятия решений врачам, в системе управления данными Protis разработано программное обеспечение Protis Assessment Software для работы с дополнительными системами, которые обеспечивают автоматизированное, экспертное представление индивидуальных результатов различных анализов пациентов.

Система Protis позволяет:

- Объединять результаты различных аппаратных устройств в одном отчете;
- Представлять данные в удобном для восприятия графическом формате;

– Обеспечить быстрый и полный обзор результатов одного пациента.

Данное программное обеспечение поддерживает широкий диапазон клинических анализов, в том числе анализ спинномозговой жидкости, почечной недостаточности, кардиального риска, пищеварения и метаболизма железа и анемии.

Таким образом, система управления данными Protis является программно-аппаратным комплексом, которая включает в себя несколько автоматизированных рабочих мест, с помощью которых получает общую картину анализа пациента. Также она может производить автоматизированную оценку спинномозговой жидкости; автоматизированную оценку почечной недостаточности; автоматизированную оценку кардиального риска; автоматизированную оценку пищеварения и автоматизированную оценку дефицита железа. Продвинутое программное обеспечение позволяет доступно объяснить и продемонстрировать полученные результаты врачам и тем самым увеличить точность диагнозов.

2. Программно-аппаратный комплекс ДИМОЛ.

Данный комплекс диагностики, мониторинга и лечения сердечно-сосудистых заболеваний является разработкой Российского научного центра «Курчатовский институт».

С помощью комплекса ДИМОЛ удалось полностью компьютеризировать диагностические процедуры; создать цифровую систему получения и хранения медицинской, научной, административной и другой информации; внедрить в технологию работы врачей единую систему классификации, кодирования и предметно-ориентированную информационно-поисковую систему. Врачи получили возможность работать с электронной историей болезни и могли отказаться от заполнения вручную большинства необходимых бумажных документов.

Комплекс ДИМОЛ позволяет внедрить передовые технологии в медицинскую практику клиники кардиологического профиля:

– Комплексную диагностику пациентов с использованием всей имеющейся информации.

– Ведение электронной истории болезни пациента, создание единой базы данных текстовой и графической информации о всех проводимых исследованиях и лечебных процедурах, комплексную автоматизацию деятельности клиники и переход к безбумажной технологии работы.

– Автоматизированную систему классификации и кодирования информации.

Таким образом, программно-аппаратный комплекс ДИМОЛ позволил компьютеризировать диагностические процедуры и дать максимально возможную диагностическую информацию о пациенте, полученную из автоматизированных рабочих мест.

3. Система EuroSCORE. Эта европейская система позволяет вычислять прогнозируемую операционную летальность на основе объективных факторов риска пациента. Для оценки операционного риска используется логистический показатель EuroSCORE. Для каждого фактора риска определен логарифмический  $\beta$ -коэффициент; вычисление результата производится по следующей формуле:

$$p = \frac{e \cdot (\beta_0 + \sum \beta_i \cdot X_i)}{1 + e \cdot (\beta_0 + \sum \beta_i \cdot X_i)}$$

где  $p$  – прогнозируемая летальность;

$e$  – натуральный логарифм, равный 2,718...;

$\beta_0$  – константа логистической регрессионной оценки, равная 4,789594;

$\beta_i$  – коэффициент варибельности  $X_i$  в логистической регрессионной оценке;

$X_i = 1$ , если присутствует фактор риска,  $X_i = 0$ , если он отсутствует;

для возраста  $X_i = 1$ , если пациент моложе 60 лет,  $X_i$  увеличивается на единицу с каждым последующим годом: 59 и меньше лет  $X_i = 1$ , 60 лет  $X_i = 2$ , 61 год  $X_i = 3$  и так далее.

4. Программно-аппаратный комплекс IntelliVue Information Center iX.

Данный программно-аппаратный комплекс является разработкой компании Philips и широко используется во многих клиниках мира. Программно-аппаратный комплекс, состоящий из нескольких систем, дает возможность получать полные кривые диаграмм, информацию показателей в режиме реального времени, сигналы тревоги.

Прикроватный монитор IntelliVue MP90 служит для мониторинга пациента в условиях максимальной интенсивной терапии. Он позволяет выполнять большое число клинических измерений и имеет встроенные инструменты поддержки принятия клинических решений [2].

Процедура автоматической дефибрилляции выполняется с помощью голосовых и текстовых подсказок, при этом устройство осуществляет непрерывный мониторинг ЭКГ с отображением кривой. Также имеет возможность непрерывной передачи данных с информационным центром IntelliVue.

Как видно из обзора, большинство лидеров в области разработки медицинской техники и технологии сосредотачивают своё внимание на создание биотехнических систем [3].

Биотехнические системы имеют огромный комплекс возможностей диагностирования и дальнейших показаний по терапии обследуемого. Благодаря этому создаётся благоприятная среда для принятия правильных решений, что позволяет избежать врачебных ошибок и помогает правильно выбрать направление лечения. ■

#### Библиографический список:

1. Модель сердечно-сосудистой системы, ориентированная на современную интенсивную терапию / С.В. Фролов [и др.] // Вестн. Тамб. гос. техн. ун-та. – 2008. – Т. 14, № 4. – С. 892–902.
2. Лищук, В.А. Система закономерностей сердца / В.А. Лищук, Е.В. Мосткова // Клин. физиология кровообращения. – 2006. – № 1. – С. 16–21.
3. Лищук, В.А. Система закономерностей кровообращения / В.А. Лищук // Клин. физиология кровообращения. – 2005. – № 4. – С. 14–24.



### **ИЗДАНИЕ МОНОГРАФИИ (учебного пособия, брошюры, книги)**

Если Вы собираетесь выпустить монографию, издать учебное пособие, то наше Издательство готово оказать полный спектр услуг в данном направлении

Услуги по публикации научно-методической литературы:

- орфографическая, стилистическая корректировка текста («вычитка» текста);
- разработка и согласование с автором макета обложки;
- регистрация номера ISBN, присвоение кодов УДК, ББК;
- печать монографии на высококачественном полиграфическом оборудовании (цифровая печать);
- рассылка обязательных экземпляров монографии;
- доставка тиража автору и/или рассылка по согласованному списку.

Аналогичные услуги оказываются по изданию учебных пособий, брошюр, книг.

Все работы (без учета времени доставки тиража) осуществляются в течение 20 календарных дней.

Справки по тел. (347) 298-33-06, [post@nauchoboz.ru](mailto:post@nauchoboz.ru).



# НАУЧНЫЙ ОБОЗРЕВАТЕЛЬ

№ 6 (54), 2015 год

Уважаемые читатели!

Контакты авторов публикаций доступны в редакции журнала.  
Электронная версия журнала размещена на сайте [www.nauchoboz.ru](http://www.nauchoboz.ru).