

Министерство образования и науки Российской Федерации  
Национальный научно-образовательный инновационно-технологический  
консорциум вузов сервиса  
Департамент образования и науки администрации Приморского края  
Федеральное государственное бюджетное образовательное  
учреждение высшего профессионального образования  
«Владивостокский государственный университет экономики и сервиса»

---

## **ИНТЕЛЛЕКТУАЛЬНЫЙ ПОТЕНЦИАЛ ВУЗОВ – НА РАЗВИТИЕ ДАЛЬНЕВОСТОЧНОГО РЕГИОНА РОССИИ И СТРАН АТР**

**Материалы XVI международной научно-практической конференции  
студентов, аспирантов и молодых исследователей**

(17–18 апреля 2014 г.)

**В шести томах**

**Том 1**

Под общей редакцией д-ра техн. наук Г.П. Старковой

Владивосток  
Издательство ВГУЭС  
2014

УДК 74.584(255)Я431  
ББК 378.4  
И73

**Интеллектуальный потенциал вузов – на развитие Дальневосточного региона России и стран АТР** [Текст] : материалы XVI междунар. науч.-практ. конф. студентов, аспирантов и молодых исследователей (17–18 апреля 2014 г.) : в 6 т. / под общ. ред. Г.П. Старковой; Владивостокский государственный университет экономики и сервиса. – Владивосток: Изд-во ВГУЭС, 2014. – Т. 1. – 174 с.

ISBN 978-5-9736-0266-6

Включены материалы XVI международной научно-практической конференции студентов, аспирантов и молодых исследователей «Интеллектуальный потенциал вузов – на развитие Дальневосточного региона России и стран АТР», состоявшейся во Владивостокском государственном университете экономики и сервиса (г. Владивосток, 17–18 апреля 2014 г.).

Том 1 представляет широкий спектр исследований преподавателей, аспирантов, магистрантов вузов Дальнего Востока и других регионов России, ближнего и дальнего зарубежья в области научно-образовательной деятельности, подготовленных в рамках работы секций конференции:

- Информационные технологии, бизнес-информатика и математическое моделирование;
- Экономика, бизнес и управление;
- Дизайн, туризм, культура, социология;
- Экология, безопасность жизнедеятельности, транспорт.

УДК 74.584(255)Я431  
ББК 378.4

ISBN 978-5-9736-0266-6

© Издательство Владивостокского государственного университета экономики и сервиса, 2014

## СОДЕРЖАНИЕ

### ИНФОРМАЦИОННЫЕ ТЕХНОЛОГИИ, БИЗНЕС-ИНФОРМАТИКА И МАТЕМАТИЧЕСКОЕ МОДЕЛИРОВАНИЕ

<i>Гадфрикова А.Ф.</i> Применение OLAP-технологий в статистике.....	6
<i>Дымова Л.Н., Штаев М.Г., Григорьева М.Г.</i> Технологии совместного использования закладных устройств.....	7
<i>Грет Д.А.</i> Проектирование серверной части автоматизированной системы въезда-выезда.....	9
<i>Локтева М.В.</i> Автоматизированная проверка тарификации услуг оператора сотовой связи.....	10
<i>Сазыкина А.Ю.</i> Управление производственными запасами и план производства.....	12

### ЭКОНОМИКА, БИЗНЕС, УПРАВЛЕНИЕ

<i>Алексеенко А.П., Черепанов М.С.</i> Нэп как средство модернизации товарно-денежных отношений в Советской России.....	16
<i>Беленец П.С.</i> Франчайзинг как новый метод ведения бизнеса (проблемы и перспективы).....	19
<i>Белокрылов И.С.</i> Проблематика внедрения современных систем бюджетирования в банках.....	22
<i>Бойчук Н.И.</i> Проблемы занятости и безработицы в РФ.....	25
<i>Ван Чэньчэнь.</i> Совершенствование управления оборотными средствами торгового предприятия.....	28
<i>Васильева А.А., Килиуллина Э.Р.</i> Инвестиционный климат в Республике Башкортостан.....	30
<i>Гаврилова Д.А.</i> Банковское обслуживание физических лиц: проблемы и перспективы.....	32
<i>Жилина М.В.</i> Ключевые компетенции в талант-менеджменте.....	35
<i>Зимкина А.Е., Бараусова Е.А.</i> Совершенствование методики формирования показателей деятельности структурных подразделений ВГУЭС.....	38
Политика ведущих держав относительно оффшорных зон на современном этапе. <i>Е.М. Иmatoва</i> .....	40
<i>Карпова В.О.</i> Эффективные методики оценки деятельности вуза как основа для улучшения позиций в национальных рейтингах.....	44
<i>Корниенко К.А., Самсонова И.А.</i> Оценка предпринимательского климата в Приморском крае.....	46
<i>Кульнева Е.В.</i> Анализ практики возрождения дорожных фондов в России.....	48
<i>Литвиненко А.И.</i> Проблемы актуализации «человеческого капитала» в российском менеджменте.....	51
<i>Литвиненко И.С.</i> Международные программы высшего образования как инструмент международного сотрудничества.....	54
<i>Мирошникова Т.К., Фролова Ю.В.</i> Совершенствование управления затратами на основе бюджетирования.....	56
<i>Мищенко Я.В.</i> Особенности реализации новой экономической политики.....	58
<i>Новикова И.И.</i> Финансовая стратегия как инструмент управления стоимостью предприятия в современных экономических условиях.....	61
<i>Ночевная В.С., Ким А.Г.</i> Обзор развития рынка СМИ (на примере рынка телевизионных рекламных услуг (г. Владивосток).....	65
<i>Попова И.В., Ищенко О.С.</i> Подходы к управлению финансовыми рисками малых предприятий.....	71
<i>Просалов К.Н.</i> Специфика организации процесса бюджетирования на предприятиях кондитерской промышленности.....	74
<i>Рыхлова В.А.</i> Применение методов бизнес-моделирования при анализе процесса продаж организации на примере ооо «Кока-кола Эйчбиси Евразия».....	77

<i>Сагайдачная С.В.</i> Обзор финансовых проблем медицинского страхования.....	80
<i>Химяченко Е.А.</i> Патентная политика Владивостокского государственного университета экономики и сервиса .....	81
<i>Чжао Иси.</i> Повышение результативности управления финансовыми ресурсами предприятия.....	83
<i>Шулюкина Л.А.</i> Управление дисциплиной труда как технология кадрового менеджмента.....	86
<i>Ян И.</i> Минимизация рисков финансирования малых предприятий в КНР.....	87

## **ДИЗАЙН, ТУРИЗМ, КУЛЬТУРА, СОЦИОЛОГИЯ**

<i>Арсентьева А.В.</i> Результаты мониторинга объектов сферы туризма и гостеприимства, предоставляющих места размещения на территории Приморского края.....	90
<i>Березина М.А.</i> Синтез нитевых структур и художественной фотографии в современной инсталляции .....	93
<i>Грабовенко И.А.</i> Может ли архитектор сделать жилье доступным и современным по дизайну?.....	97
<i>Грабовенко И.А.</i> Перспективы развития и средового дизайна рекреационных пространств г. Владивостока .....	99
<i>Жогова М.В.</i> Синтез искусства и технологии в современном дизайне на примере дизайна валяльно-войлочных изделий .....	100
<i>Лебедь-Великанова Е.Е.</i> Саморегуляция психических состояний в спорте высших достижений.....	102
<i>Лебедь-Великанова Е.Е.</i> Формирование вербальных умений общения у будущих учителей физической культуры.....	104
<i>Лю Чжицянь.</i> О переводах Л.Е. Черкасского стихов Се Бинсинь на русский язык.....	105
<i>Михеева Е.А.</i> Возможность использования фортов Владивостокской крепости как площадок для инсталляций .....	107
<i>Мэн Мэн.</i> Семантика признака в сложных предложениях с союзным словом «который» и простых с причастными оборотами (с опорными словами, называющими учреждение, руководителя учреждения, руководителя группы людей, группу людей и мероприятие).....	110
<i>Никифорова Г.А.</i> Дуализм восприятия бизнеса и образовательной среды при формировании требований к профессиональным компетенциям молодых кадров для сферы туризма и гостеприимства.....	114
<i>Песцова А.А.</i> Анализ методов трансформации, используемых при проектировании одежды для женщин, ожидающих ребенка.....	117
<i>Петров П.Н.</i> Функции неформальных социальных сетей в контексте организации .....	121
<i>Плеханова В.А.</i> 3D-формы в дизайне интерьера.....	122
<i>Рудинская Е.О.</i> Культурно-исторический потенциал г. Владивостока как фактор мотивации туристов Азиатско-Тихоокеанского региона. <i>Е.О Рудинская</i> .....	126
<i>Сергиенко Ю.Ю.</i> Анализ существующих методик оценки вклада туризма в региональную экономику Приморского края.....	129
<i>Смирнова Е.В.</i> Разработка авторской коллекции моделей одежды с использованием принципов фрактальной гармонизации .....	135
<i>Харкина С.А.</i> Психолого-педагогические условия развития предпосылок художественной одаренности у детей дошкольного возраста в процессе их изобразительной деятельности .....	137

## **ЭКОЛОГИЯ, БЕЗОПАСНОСТЬ ЖИЗНЕДЕЯТЕЛЬНОСТИ, ТРАНСПОРТ**

<i>Двойнова Н.Ф.</i> Реализация курса по выбору «Энергетическая безопасность» в системе подготовки бакалавров по направлению 20.03.01 – Техносферная безопасность, профиль: Безопасность технологических процессов и производства .....	140
---	-----



<i>Касьянова И.С., Власенко Р.В., Ковековдова Л.Т.</i> Микроэлементный состав промыслового двустворчатого моллюска <i>mercenaria stimpsoni</i> в связи с условиями обитания.....	142
<i>Михайлова Д.Ю.</i> Анализ вибрации силового агрегата и поиска неисправностей в составе автомобиля.....	146
<i>Рудых Я.Г., Иваненко Н.В.</i> Взвешенные вещества в снеге г. Владивостока.....	146
<i>Ярусова С.Б., Гордиенко П.С., Азарова Ю.А.</i> Исследование сорбции тяжелых металлов сорбентами на основе силикатов кальция, полученными из техногенных отходов переработки борсодержащего минерального сырья.....	147

## **ЭЛЕКТРОННЫЕ ТЕХНОЛОГИИ. ТЕЛЕКОММУНИКАЦИОННЫЕ СИСТЕМЫ И БЕЗОПАСНОСТЬ**

<i>Вольнов М.Ю.</i> Проблемы проектирования и монтажа систем безопасности .....	157
<i>Голиков Г.В.</i> Конструирование портативного беспилотного летательного аппарата, предназначенного для аэросъемки и транспортировки груза .....	157
<i>Климовец С.А.</i> ЭРА-ГЛОНАСС .....	158
<i>Кусков А.В.</i> Связь в Приморском крае и перспективы ее развития .....	161
<i>Мамаков А.А.</i> Программно-аппаратный комплекс защиты канала связи от несанкционированного доступа .....	164
<i>Медведев С.А.</i> Анализ алгоритмов принятия решения об обнаружении технического объекта в гидросреде.....	166
<i>Мотин В.М.</i> Разработка устройства тактовой синхронизации, защищенного от имитационных помех для радиолинии УКВ диапазона .....	166
<i>Номоконова Н.Н., Пивоваров Д.С.</i> Принципы выбора элементной базы для системы контроля качества интегральных схем.....	167
<i>Сметанин С.И.</i> Проект по расширению стандартной концепции системы спутникового мониторинга.....	168
<i>Уваров А.В.</i> Разработка методики поиска радиоприемного устройства .....	170

# ИНФОРМАЦИОННЫЕ ТЕХНОЛОГИИ, БИЗНЕС-ИНФОРМАТИКА И МАТЕМАТИЧЕСКОЕ МОДЕЛИРОВАНИЕ

УДК 004.4:311.219

## ПРИМЕНЕНИЕ OLAP-ТЕХНОЛОГИЙ В СТАТИСТИКЕ

**А.Ф. Гадфрикова, магистрант**

*Владивостокский государственный университет экономики и сервиса,  
г. Владивосток*

Ежегодно Федеральная служба государственной статистики собирает огромное количество разнообразных статистических данных о социально-экономических процессах, происходящих в стране. Накопление большого объема такой информации выводит на первый план технологии их анализа.

В настоящее время программное обеспечение для обработки статистических баз данных строится в основном на унифицированном подходе, включающем систему управления базами данных – MS SQL SERVER и инструментальный пакет прикладных программ статистика-экономиста «СТАТЭК». Для извлечения данных из баз для аналитических целей построена система запросов определённых выборок данных. Результатом работы такой системы, как правило, являются многостраничные отчеты, из которых иногда реально используются всего несколько строк. Однако каждый новый запрос, не предусмотренный при проектировании такой системы, должен быть сначала формально описан, закодирован и только затем выполнен. Время ожидания в таком случае может быть от нескольких часов до нескольких дней.

В процессе анализа данных часто возникает необходимость в построении зависимостей между различными параметрами. Количество таких параметров может варьироваться в широких пределах. Традиционные методы анализа, основанные на системах реализации SQL-запросов к реляционной базе данных не могут полностью удовлетворять таким требованиям. Основоположник реляционной модели баз данных Э.Ф. Кодд, рассмотрев её недостатки, в первую очередь указал на невозможность объединять, просматривать и анализировать данные с точки зрения множественности измерений, т.е. самым понятным для аналитиков способом.

Технология OLAP является альтернативой традиционным методам анализа и позволяет упростить работу с накопленными данными. И если структуры данных и методы их организации в реляционных базах данных оптимальны для накопления и обработки информации, то OLAP-системы предоставляют пользователям возможность выбирать, просматривать и анализировать данные из различных источников.

В основе концепции OLAP лежит принцип многомерного представления данных. Главный объект, использующийся в многомерном анализе, это куб. Внутри куба хранятся измеряемые величины (показатели), а оси куба представляют значения измерений. Процесс OLAP-анализа представляется совокупностью операций с многомерными данными. Основными операциями являются: детализация, консолидация (группировка), формирование среза куба и поворот. Исходные данные для построения OLAP-кубов обычно хранятся в реляционных базах данных.

Существует три способа хранения данных в OLAP-системах или три архитектуры OLAP-серверов [3]:

- реляционные системы (ROLAP);
- многомерные системы (MOLAP);
- гибридные системы (HOLAP).

ROLAP – данные, включающие в себя все возможные агрегации, хранятся в реляционных таблицах. В этой структуре можно хранить очень большие объемы данных, однако её недостаток заключается в низкой и неодинаковой эффективности OLAP-операций. Опыт эксплуатации ROLAP-продуктов показал, что они больше подходят на роль интеллектуальных генераторов отчетов, чем действительно оперативных средств анализа [2].

MOLAP подразумевает сохранение всех данных куба внутри собственной многомерной базы данных. Это означает, что реляционные данные, хранящиеся внутри таблиц измерения и фактов основного реляционного источника данных, записываются в оптимизированную многомерную базу данных [4].

HOLAP – это комбинация режимов ROLAP и MOLAP. Исходные данные остаются в реляционной базе, а агрегаты размещаются в многомерной. Построение OLAP-куба выполняется по запросу OLAP-средства на основе реляционных и многомерных данных.

OLAP позволяет очень быстро выполнять сложные запросы, и достигается это за счёт двух факторов:

– в OLAP-кубах хранится так много данных, что в большинстве случаев необходимые для выполнения запроса промежуточные результаты, а также обобщения данных, уже вычислены.

– вычисления выполняются достаточно быстро, поскольку ядро OLAP не выполняет сложных действий, присущих реляционным базам данных – управление индексами, объединение таблиц или решение вопросов, связанных с обновлением данных и параллельным доступом.

Таким образом, применение OLAP-технологий предоставляет аналитикам широкие возможности представления и обработки разнородных статистических массивов данных, интуитивно понятные механизмы анализа информации и поиска скрытых закономерностей. Для того чтобы сформировать любой, даже довольно сложный запрос, пользователю не придется изучать язык SQL. При этом ответ на запрос будет получен в течение всего нескольких секунд. Кроме того, работая с OLAP-системой, экономист может пользоваться такими привычными для себя инструментами, как электронные таблицы или стандартные средства построения отчетов.

---

1. Бергер, А. Microsoft SQL Server 2005 Analysis Services. OLAP и многомерный анализ данных / А. Бергер. – СПб: БХВ-Петербург, 2007. – 928 с.

2. Громов, Ю.Ю. Управление данными: учеб. пособие / Ю.Ю. Громов, О.Г. Иванова, В.Н. Точка. – Тамбов: Изд-во Тамб. гос. техн. ун-та, 2009. – 80 с.

3. Соловьёв, С.В. Технология разработки прикладного программного обеспечения: учеб. пособие / С.В. Соловьёв, Л.С. Гринкруг, Р.И. Цой; М-во образования и науки Рос. Федерации, Дальневост. гос. социал.-гуманитар. акад., Каф. техн. дисциплин. – М.: Изд. дом Акад. естествознания. – 2011. – 407 с.

4. Чубукова, И.А. Data Mining [Электронный ресурс] / И.А. Чубукова. – М.: БИНОМ. Лаборатория знаний, Интернет-университет информационных технологий – ИНТУИТ.ру. – 2008.

5. Шпеник, М. Руководство администратора баз данных SQL Server 2000 / М. Шпеник, О. Следж; пер. с англ. – М.: Издательский дом «Вильямс», 2001. – 928 с.

УДК 004.056

## ТЕХНОЛОГИИ СОВМЕСТНОГО ИСПОЛЬЗОВАНИЯ ЗАКЛАДНЫХ УСТРОЙСТВ

**Л.Н. Дымова**, студент 3 курса,  
**Д.В. Штаев**, аспирант  
**М.Г. Григорьева**, курсант 2 курса

*Владивостокский государственный университет экономики и сервиса,  
г. Владивосток*

В XXI веке значение информации возрастает и требует достойного управления как ресурсом, так и процессом. В условиях постоянного противоборства данная технология предусматривает возможность применения и, что наиболее значимо, защиты. Основы теории информационных технологий заложены в работах К. Шеннона, Г.П. Шанкина, А.А.Хорева, В.В. Юдина и др. По мнению экспертов, одним из наиболее эффективных методов получения информации является сбор её в местах, где к ней плохо относятся. Оборудование сбора информации с использованием радиозакладных устройств (РЗУ) получило широкое распространение [1, 2]. Комплекс существующих достоинств и недостатков РЗУ делает его скрытным, надежным, недорогим устройством, обеспечивающим совместно с приемной аппаратурой получение конфиденциальной информации за пределами контролируемой зоны. Для борьбы с РЗУ могут быть использованы недостатки [2, 3], среди них: ограниченный срок действия аккумуляторной батареи; сложность доступа в помещение для установки; наличие ряда устойчивых демаскирующих признаков; ограниченный состав функций и др. Проблема заключается в наметившейся тенденции – обострение борьбы приводит к увеличению финансирования по совершенствованию наступательных и защитных технологий и наоборот, что отражается в науке и технике. Одно из направлений совершенствования заключается в поиске синергетических эффектов.

Объектом исследования данной работы являются структурные свойства РЗУ.

Предмет исследования – поиск системных процессов.

Целью работы является разработка принципов получения устойчивых, надежных, эффективных, разнообразных, потенциально развивающихся системных свойств нового качества противоборства.

Анализ тенденций развития любой техники показывает наличие правила: «приоритет продвижения технологий обратно пропорционален рангу их эффективности», что является следствием не опровергнутого до настоящего времени закона «Мура». Мнение, что РЗУ простое устройство, скорее всего отвлекающий маневр. Что мы знаем о нем? Это звукоаудио мост, состоящий из микрофона, блока питания, усилителя и радиостанции. С развитием радиоэлектроники и инфокоммуникационных технологий в решении задач приема, записи, хранения, трансформации, передачи, приема, обработки, регистрации и индикации информации устройство может обладать заданным составом функциями и по уровню обработки может

быть сравнимо с возможностями малогабаритного процессора и сотового телефона в одном корпусе или в виде пространственно-распределенной системы.

Вот мы и пришли к новому объекту исследования, свойства которого будут эффективны при возникновении синергетического эффекта в процессе функционирования системы. Основными принципами (требованиями) для формирования данного эффекта являются:

- 1) необходимое и достаточное разнообразие компонентов системы;
- 2) единство цели системы;
- 3) связанность;
- 4) сопряженность свойств;
- 5) согласованность с внешней средой;
- 6) энергетическая независимость.

Есть и другие, но и этого достаточно для раскрытия данной темы, рассматриваемой впервые.

Необходимое и достаточное разнообразие компонентов системы определяет состав функций с учетом иерархии компонентов радиоэлектронной системы: элементная база, звенья, каскады, блоки, каналы, тракты, подсистемы и система (комплекс).

В работах [1–3]: РЗУ классифицированы по следующим признакам:

1. по диапазону используемых частот;
2. по продолжительности работы (в зависимости от емкости элементов питания, интенсивности использования и дальности действия);
3. по дальности радиоканала;
4. видам модуляции (AM, NFM, WFM, SSB, широкополосная шумоподобная) и их сочетаний, а также без несущей;
5. по форме несущего колебания;
6. на основе просветного метода;
7. по величине базы сигнала: простые и сложные;
8. по наличию пространственного разделения каналов;
9. по режимам работы: импульсные или непрерывно излучающие, с функцией акустомата или временным алгоритмом;
10. управляемые или неуправляемые;
11. приспособленные для ношения на теле человека или одежде или закамуфлированные под предметы обихода, объекты окружающего пространства;
12. активные, полуактивные, пассивные и их сочетания;
13. по уровню «интеллекта» с селекцией информационного источника;
14. на способных и не имеющих возможность обнаружить и оценить угрозу;
15. по наличию механизма самоликвидации;
16. стационарные или способные к изменению пространственного положения или направления наблюдения;
17. по набору демаскирующих признаков в активном режиме и режиме «молчания»;
18. с маскируемыми или немаскируемыми признаками распознавания;
19. по выполняемым функциям (решаемым задачам);
20. решающие возложенные функции самостоятельно или совместно с другими устройствами;
21. по наличию или отсутствию процесса сжатия информации для записи или передачи;
22. по использованию режима ретрансляции и др. признакам.

Предлагается все разнообразие функций и элементов, их реализующих, представить в виде:

- 1) Акустический мониторинг заданного пространства в звуковом диапазоне, с сопряженными функциями: акусто-электрического преобразования, частотной, пространственно и иной фильтрации, усиления, сжатия динамического диапазона и др. трансформаций, включая оцифровку, возложены на звуковой тракт;
- 2) Те же функции при работе с полями другой природы и соответствующих диапазонах возложены на приемный радиотракт (по аналогии – торсионный, видео, инфракрасный и др. тракты);
- 3) Запись информации с элементами сжатия и др. методов обработки возложены на процессор;
- 4) Радиопередатчик с функцией подготовки информации и преобразования в электромагнитное излучение с дополнительными функциями пространственной, поляризационной и иной фильтрации;
- 5) Передатчик с функцией подготовки информации и преобразования в неэлектромагнитное поле излучения с дополнительными функциями пространственной, поляризационной и иной фильтрации;
- 6) Ретранслятор с дополнительными функциями усиления, фильтрации, обработки и коммутации;
- 7) Комбинации функций с проявлением новых системных свойств, главной особенностью которых станет проявление сверхсуммарных свойств, не присущих ни одному из элементов системы.

Данного минимально-необходимого набора функций достаточно, чтобы сформировать множество элементов иерархии компонентов электронной системы, под которой следует понимать не только радио, а вообще элементы информационного закладного устройства (ИЗУ), к ним относятся:

- 1) Звуковой тракт и (или) звуковые тракты;
- 2) Процессор;
- 3) Один или более радиопередатчик;
- 4) Один или более передатчик;
- 5) Приемный тракт или приемные тракты;
- 6) Приемный незвуковой тракт и (или) приемные звуковые и незвуковые тракты;
- 7) Один или более ретранслятор;
- 8) Муляж;
- 9) Иммитаторы: 1 или 3 или 4 или 5 или 6 или 7.

Технологии совместного использования закладных устройств условно представим в виде цепочки перемещения информационных ресурсов:

Первая система: 1 – 2 – 3 – 5 (базовая комплектация);

Вторая система: 1 – 2 – 3 – 7 – 5;

Третья система: 1 – 2 – 4 – 7 – 7 – 7 – 5;

Четвертая система: 6 – 2 – 4 – 6. Возможны и другие системы, в зависимости от сложности и стоимости назначения системы.

Эффективность таких систем оценивается по нескольким параметрам:

1) По степени обеспеченности своевременной и достоверной информацией лица принимающего решение (ЛПР);

2) По коэффициенту информационной передачи ИЗУ, определяемому отношением информации на выходе (представляемая ЛПР) к отношению информации на входе ИЗУ.

Таким образом, технологии совместного использования элементов ИЗУ развиваются и представляют возросшую опасность, требуют адекватного развития систем борьбы с ними.

---

1. Хореев, А.А. Техническая защита информации: учеб. пособие для студентов вузов: в 3 ч. Ч. 1. Технические каналы утечки информации / А.А. Хореев. – М.: НПЦ «Аналитика», 2008. – 436 с.

2. Хореев, А.А. Классификация электронных устройств перехвата информации / А.А. Хореев // Спецтехника и связь. – 2009. – №1. – С. 46–50.

3. Павликов, С.Н. Перспективы развития радиозакладных устройств с повышенным уровнем интеллекта и технологии защиты / С.Н. Павликов, Л.Н. Дымова, О.В. Клева // Вестник Морского государственного университета. Сер. Автоматическое управление, математическое моделирование и информационные технологии. – Владивосток: Мор. гос. ун-т., 2013. – Вып. 58/2013. – С. 61–64.

УДК 004.3:656.1

## **ПРОЕКТИРОВАНИЕ СЕРВЕРНОЙ ЧАСТИ АВТОМАТИЗИРОВАННОЙ СИСТЕМЫ ВЪЕЗДА-ВЫЕЗДА**

**Д.А. Грет, магистрант 2 курса**

*Владивостокский государственный университет экономики и сервиса,  
г. Владивосток*

Автоматизированная система въезда-выезда предназначена для организации автоматического и полуавтоматического, контролируемого въезда, выезда автотранспорта на территорию. СИСТЕМА включает в себя следующие части:

- серверная часть;
- модуль распознавания номеров;
- терминалы оплаты;
- въездные/выездные стойки.

Серверная часть – ядро системы. Обеспечивает контроль работы всех остальных частей. Так как одним из вариантов использования СИСТЕМЫ является оказание платных услуг парковки, то к серверной части предъявляются соответствующие требования по надежности, скорости, отказоустойчивости. Для снижения себестоимости, а значит, повышения конкурентоспособности предлагается использовать программные решения на основе «open source» лицензии. Языком разработки выбрать C++.

Объектно-ориентированный подход при разработке позволит построить ядро по модульному принципу, снизив время на поддержание, исправление ошибок, добавление новых функций.

Минимальный набор функции сервера:

- вести регистрацию и учет клиентов;
- осуществлять конфигурирование и управление подключенным оборудованием;
- автоматизировать процесс оплаты стоянки;
- подсчитывать время нахождения на стоянке и вести денежный расчет по каждому клиенту;
- задавать систему тарифов, скидок и штрафов;
- контролировать повторный въезд и выезд автомобиля;
- вести аудит всех действий операторов, в том числе и операций с кассовым аппаратом;
- получать сообщения об изменении состояния объектов системы и на их основе составлять

отчеты.

Сервер должен уметь работать с несколькими базами данных, например MS SQL, MySQL; используя SDK сторонних разработчиков работать с системой распознавания номеров.

УДК 621.396

## **АВТОМАТИЗИРОВАННАЯ ПРОВЕРКА ТАРИФИКАЦИИ УСЛУГ ОПЕРАТОРА СОВОЙ СВЯЗИ**

**М.В. Локтева, магистрант 2 курс**

*Владивостокский государственный университет экономики и сервиса,  
г. Владивосток*

Маркетинговые отделы сотовых операторов всегда стараются сформировать наиболее выгодный тарифный план, чтобы удовлетворить потребителя и самим избежать дебиторской задолженности. При большом количестве тарифных планов и услуг операторам сотовой связи становится достаточно сложно уследить за правильностью списания денежных средств со счетов абонентов. В соответствии с процедурой расчета и списания денежных средств за использование услуг оператора сотовой связи услуги делятся на разовые, периодические и телефонные [1. С. 14]. Денежные средства за разовые услуги списываются со счетов абонентов в виде фиксированной стоимости по факту использования услуги. За периодические услуги денежные средства снимаются также в виде фиксированной стоимости, но списание проводится периодически в определенные интервалы времени (сутки, месяц, неделя и т.д.). Сумма денежных средств за телефонные услуги определяется объемом предоставленной услуги, который израсходовал абонент за определенный период. К телефонным услугам в данном случае относятся голосовые услуги и услуги пакетной передачи данных.

Все варианты расчета стоимости голосовых услуг можно разделить на два основных способа: константный и телескопический (ступенчатый). В случае с константным способом тарификации ставка задается константой. В этом случае стоимость определяется по формуле:  $P = C + T \times U$ , где  $C$  – стоимость соединения,  $T$  – базовая ставка тарифа и  $U$  – объем услуги [2. С. 56]. При телескопическом способе ставка изменяется в соответствии с объемом предоставляемой услуги. Соответственно расчет стоимости разговора определяется по формуле:  $P = C + \int T(U) dU$  [2. С. 56].

Информация обо всех тарифных планах и прочих стоимостных характеристиках хранится в биллинговой системе. В статье в качестве примера рассматривается тарификация телефонных услуг в биллинговой системе CBOSS. В этой биллинговой системе каждый тарифный план состоит из множества услуг различного вида. Для реализации константного способа тарификации в качестве стоимости услуги задается базовая тарифная ставка. Для реализации телескопической тарификации и различного рода скидок у каждой услуги есть поправочные коэффициенты. Коэффициенты бывают двух видов: мультипликативные и аддитивные. Мультипликативный коэффициент умножается на базовую стоимость услуги, а аддитивный прибавляется к базовой тарифной ставке в виде фиксированной величины. Коэффициенты применяются в расчете в зависимости от выполнения различных условий: наличие у абонента определенной периодической услуги или аккумулятора. Аккумулятор это один из терминов CBOSS, означающий накопитель телефонных услуг, с помощью которого могут быть реализованы накопительные скидки. Если есть возможность выбора нескольких условий, тогда сначала базовая стоимость умножается на все мультипликативные коэффициенты, а затем прибавляются все аддитивные.

Каждый оператор сотовой связи стремится поддерживать в актуальном состоянии все тарифные планы, на которых есть хотя бы один абонент. Действие акций и скидок чаще всего распространяется на

несколько тарифных планов или сразу на все. Тарификация телефонных услуг делится по направлениям. Например, исходящая связь на мобильные телефоны абонентов международных операторов в зависимости от тарифной политики оператора сотовой связи может быть разбита по странам: Россия, СНГ, Азия и т.д. Далее тарификация также может быть дополнительно детализирована по городам Белоруссии, Украины, Узбекистана и др. Телефонная услуга по каждому направлению в биллинговой системе CBOSS должна быть добавлена в тарифный план в виде отдельной услуги. Количество телефонных услуг в тарифном плане исчисляется десятками.

Для любой телефонной услуги в биллинговой системе CBOSS может быть реализован телескопический способ тарификации. Рассмотрим типичный пример ошибки, возникающей в процессе поддержания в актуальном состоянии тарифного плана с телескопическим способом тарификации. Например, в тарифном плане создается голосовая услуга с телескопическим способом тарификации: первая минута разговора стоит 0,5 руб., а все последующие по 1 руб. за минуту. Для реализации такой тарификации в биллинговой системе CBOSS будет создана услуга с базовой ставкой 0,5 руб. за минуту. Затем добавлен один мультипликативный коэффициент, умножающий стоимость всех разговоров длительностью более минуты на 2 и один аддитивный коэффициент, применяемый для всех разговоров длительностью более минуты и отнимающий от общей стоимости 0,5 руб., т.к. стоимость первой минуты должна быть 0,5 руб. а не 1 руб. Если добавить в эту схему тарификации скидку, которая должна полностью обнулять стоимость звонков по этому направлению, то может возникнуть ошибка. Так как добавить один мультипликативный коэффициент будет недостаточно, необходим еще один аддитивный коэффициент, который для звонков длительностью более 1 минуты будет добавлять 0,5 руб., иначе весь звонок будет стоить не 0 руб., а -0,5 руб., и оператор будет терять деньги. При большом количестве тарифных планов и телефонных услуг уследить за ошибками в схеме тарификации вручную становится крайне сложно. Для исключения подобных ошибок и ошибок, связанных с человеческим фактором, на мой взгляд, правильным подходом является автоматизация проверки тарификации.

Для автоматизированного контроля работы всех систем сотового оператора существует целый класс систем Operation Support System/Business Support System (OSS/BSS). В состав OSS входит множество компонентов для автоматизации процессов управления сетевым оборудованием и сетью. Для сотовых операторов, столкнувшихся с проблемой неправильной тарификации услуг, наибольший интерес представляют системы борьбы с финансовыми потерями (RAS – Revenue Assurance Systems) и системы предупреждения мошенничества (FMS – Fraud Management Systems). Системы RAS осуществляют мониторинг использования услуг с целью поиска рассогласованности данных в разных системах. Например, различие информации о доступности услуг в домашнем регистре местоположения (HLR) и в биллинговой системе [3]. Системой FMS производится мониторинг с целью отслеживания вызовов с превышением порога стоимости или продолжительности, а также несанкционированного доступа к услугам [3]. Внедрение систем данного класса является достаточно дорогой операцией. Необходимо оплатить не только программный продукт, но и его внедрение, обучение пользователей, изменение работы целых отделов.

В развитых странах существует множество компаний, предоставляющих аудиторскую проверку сотовой связи. Примером таких компаний является компания cVidya, предлагающая операторам сотовой связи такие услуги, как маржинальный анализ, управление рисками, предоставление различного рода статистики. Клиентами компании являются операторы мобильной, локальной, кабельной и других видов связи по всему миру [4]. Также подобного рода услуги предоставляет компания UTR Global, проводящая аудит у сотовых операторов разного масштаба в Северной Америке [5]. Использование услуг компаний, специализирующихся в области проверки тарификации, является платным и данный вид услуг не популярен в России.

Исходя из наличия большого количества OSS/BSS решений и на основе существования крупных компаний, предоставляющих услуги проверки тарификации, можно судить о том, что проблема тарификации телефонных услуг возникает у большинства сотовых операторов. Все рассмотренные системы и компании работают по принципу мониторинга и выявляют мошенничество и потерю финансовых средств уже *post factum*. Более приемлемым решением будет создание собственной системы, тестирующей тарифные планы, реализованные в биллинговой системе. Система проверки тарификации телефонных услуг должна выполнять следующий набор функций:

- 1) Управлять эталонными значениями стоимости телефонных услуг.
- 2) Управлять эталонными значениями стоимости телефонных услуг с различными акциями и скидками.
- 3) Генерировать тестовые данные для проверки тарификации телефонных услуг.
- 4) Оценивать стоимость тестовых звонков в соответствии с эталонными значениями стоимости телефонных услуг.
- 5) Оценивать стоимость тестовых звонков по данным биллинговой системы CBOSS.

6) Определять возможные причины неправильной тарификации телефонных услуг в биллинговой системе CBOSS.

С помощью этой системы можно будет проверять тарифные планы до ввода их в эксплуатацию, не оплачивать услуги сторонних компаний и значительно повысить качество тарификации телефонных услуг сотового оператора.

---

1. Рузанова, Е.Н. Технология проведения биллинга / Е.Н. Рузанова // Телекоммуникации – 2010. – №2. – С. 14–15.

2. Дмитриев, А. О скидках в тарификации / А. Дмитриев // Век качества. Связь: Сертификация, управление, экономика. – 2010. – №2. – С. 55–69.

3. Борьба с финансовыми потерями и мошенническими действиями (Revenue Assurance & Fraud Management) [Электронный ресурс]. – Режим доступа: <http://www.sitronics.ua/solutions/telecommunication/rafm.php> (дата обращения 25.11.2013)

4. cVidya Company Profile [Электронный ресурс]. – Режим доступа: <http://www.cvidya.com/about-us/company-profile> (дата обращения 25.11.2013)

5. UTR GLOBAL Billing Verification Service [Электронный ресурс]. – Режим доступа: <http://www.utrglobal.com/content/billing-verification-service> (дата обращения 25.11.2013)

УДК 338.31

## УПРАВЛЕНИЕ ПРОИЗВОДСТВЕННЫМИ ЗАПАСАМИ И ПЛАН ПРОИЗВОДСТВА

**А.Ю. Сазыкина, магистрант 1 курса**

*Владивостокский государственный университет экономики и сервиса,  
г. Владивосток*

Недоговоренности вокруг плана производства встречаются крайне часто. Организации, работа которых в своем описании содержит слова «производство и торговля ...», знают, какие разногласия между отделом сбыта и производством благодаря этой букве «и» могут происходить. Каждое подразделение первоначально решает свои задачи, уходя от общих проблем. Руководство, в свою очередь, пытается выбрать, кто из них главнее.

У подразделений организации всегда разные цели, но все подразделения должны стремиться к одной цели. Главной целью может быть увеличение доходов, или увеличение объема производства, может быть занятие ниши на рынке или же улучшение качества продукции и сервиса – любая стратегическая задача компании.

Как добиться сонаправленности усилий всех подразделений на предприятии?

1 Все подразделения должны понимать, насколько важно достигнуть общей цели компании для общего успеха всех его подразделений;

2 Мотивации подразделений не должны вызывать противоречий;

3 В конфликтных ситуациях нельзя отдавать предпочтение одному из конфликтующих, необходимо исключить саму суть недопонимания;

4 Когда конфликт нельзя решить с пользой для всех сторон, необходимо принимать решение о том, как будет лучше для всей организации, а не для отдельного подразделения;

5 Сокращение издержек необходимо во всех подразделениях, а не только на каком-то одном с возможным большим убытком на остальных подразделениях.

Лучше всего с этим могут справиться логисты, которые ежедневно решают подобные задачи во всех направлениях материальной деятельности организации. Но в нестандартных ситуациях необходимо и даже важно участие руководства, согласованное с логистами, которые помогут ему систематизировать проблемы, составить план работы и найти лучшее для всей организации решение, уменьшив общие затраты за счет оптимизации, алгоритмизации и автоматизации бизнес-процессов.

Главная причина всех конфликтов вокруг плана производства, это его недопонимание со стороны отдела сбыта и производства. Для отдела сбыта план производства – это лишнее время задержки исполнения заказа, а для производства – главная цель, в которой ничего нельзя менять, так как под него уже совершены закупки, распределены оборудование и люди, задействованы планы. В итоге, по понятным причинам возникает сначала конфликт этих представлений, затем конфликт интересов, а потом и конфликт подразделений – каждое из них начинает пытаться сделать другое, придаточным к своим функциям: отдел сбыта настаивает, что производство должно создавать то, что они продают, а производство – что отдел сбыта должны продавать то, что производится.



Начальной отправной точкой для разрешения этого конфликта является понимание производством и отделом сбыта того, что план производства это удобный инструмент, который позволяет:

1. Рассчитывать дату обеспечения заказа для конечного клиента и выполнять всё в срок – значит, иметь возможность называть эту дату заказчику, и быть в ней уверенным, без чего построение долгосрочных отношений с клиентом в принципе невозможно;

2. Необходимо правильно распределить нагрузку на людей и оборудование – а, значит, использовать меньше ресурсов и произвести больше, что повлияет на себестоимость продукции только в лучшую сторону;

3. Планировать потребление таких ресурсов, как сырьё, расходные материалы, комплектующие, чтобы вовремя закупать их и в необходимых количествах – а, значит, и затраты на их пополнение и хранение, и потери от простоя оборудования с людьми будут меньше;

4. Своевременно производить срочные заказы с минимальными потерями времени в производстве стандартных заказов – иметь возможность исполнить желания самого требовательного по срокам клиента и повысить прибыль на срочности исполнения, и при необходимости в кратчайшие сроки пополнить склад по полностью распроданной часто спрашиваемой позиции;

5. Анализируя первые четыре пункта, проводить оптимизацию производственных бизнес-процессов, позволяющих ускорить производство – значит, иметь преимущество перед конкурентами в виде меньших сроков производства, уменьшить затраты на единицу продукции.

Если отдел сбыта и производство будут использовать план производства с этой точки зрения, налаживая все свои отношения вокруг него так, чтобы максимально использовать его для выполнения этих пяти пунктов, то большинство конфликтов исчезнут. Но все же тут требуется инициатива обоих подразделений и при необходимости вмешательство руководства, в роли контролирующего действия подразделений согласно критериям, изложенных выше.

Необходимо обратить внимание, что кроме разницы понимания плана производства в конфликтах между отделом сбыта и производством очень часто есть недостаток организационной составляющей. Главное в этих подразделениях вовремя информировать друг друга и организовать систему учёта, что позволит сгладить многие моменты напряжённости. И если такого не наблюдается в компании, то стоит начинать именно с этого. Поэтому после того, как отдел сбыта и производства согласовали общность целей, о которой говорилось выше, и готовность действовать в первую очередь в интересах всей организации, необходимо создать согласованную и регламентированную работу с заказами – таких точек соприкосновения всего три.

1. Передача заказа из отдела сбыта на производство.

Должны быть предусмотрены: способ передачи заказов, форма заказа, при необходимости указывать срочность изготовления, необходимо уточнять детали заказа для случаев производства нестандартных позиций под заказ клиента, ответственные лица, включая сотрудника, контролирующего срочность заказа – чаще всего это начальник отдела сбыта.

2. Подтверждение заказа и определение точного срока его выполнения или нескольких сроков, если предполагается частичная отгрузка по мере выполнения.

Должны быть предусмотрены сроки, в течение которых производство должно дать подтверждение о получении заказа и определить срок его выполнения.

3. Сообщения об отклонениях от графика или подтверждении выполнения по графику, в том числе и сообщения о завершения заказов.

Если на производстве возникли проблемы, и сроки на выполнение производства заказов оказались под вопросом, то необходимо сразу сообщить об этом сотрудникам сбыта. Необходимо вести форму отчётности, а также должны быть назначены ответственные лица за её предоставление.

Если организации не используют прописывание алгоритмов и протоколов передачи информации в этих точках, это обычно является причиной дополнительных конфликтов вокруг плана производства, причём на пустом месте. Например, когда отдел сбыта передал неправильную информацию о заказе. Или на производстве её не получили, или получили, но забыли, или выполнили заказ, но не передали об этом информацию в отдел сбыта. Очень плохо, если выявлено это на стадии, когда заказчик недоволен и с его стороны поступают претензии в адрес отдела сбыта, а тот далее проецирует их на производство, тем самым усложняя ситуацию, вместо того, чтобы искать решение исправления сложившейся ситуации. Логисты здесь не представляют собой заинтересованную сторону и смогут в сложной ситуации выполнять работу, а не искать виновного, и, конечно же, логисты будут в наименьшей степени предвзятыми в данной ситуации. В связи с этим ведение и журнала заказов на производство, и плана производства, а также контроль исполнения всех протоколов передачи данных будет эффективнее делегировать логистам с полным доступом к данным для сотрудников отдела сбыта и производства.

Пример журнала заказов на производство:

Заказ		Дата и время передачи заказа		Отметка о получении заказа на производстве		Дата выполнения заказа	
Срочность	№	Дата и время	Ответственный	Дата и время	Ответственный	Ожидаемая	По факту

В автоматизированном виде такого журнала дополнительно можно ввести поля: «стадия выполнения заказа», «процент выполнения заказа», «отставание/опережение от плана».

И все же, вышеперечисленные меры скорее управленческие задачи, чем логистические. Когда все непонимания взаимной деятельности между производством и отделом сбыта, а также случаи потери или неправильной приёмки-передачи заказа становятся редкими, образуется реальная задача для логистики – оптимизация плана производства для минимизации затрат. Эффективнее будет, если план производства вести в виде графика Ганта, в котором производственному бизнес-процессу будет соответствовать отдельная строка графика, а по горизонтальной оси будет отложено время. В зависимости от минимальной длительности выполнения заказа в минутах, часах, сменах или сутках. Процесс характеризуется производительностью, а заказ имеет свой объём по каждому из процессов – в результате получаем следующую формулу:

$$V_{ij} = \frac{O_{ij}}{P_j},$$

где  $V_{ij}$  – время прохождения  $i$ -го заказа через  $j$ -й процесс;  
 $O_{ij}$  – объём  $i$ -го заказа по  $j$ -му процессу;  
 $P_j$  – производительность  $j$ -го процесса.

Тогда формула, для расчета минимального времени, необходимого для выполнения  $i$ -го заказа, будет выглядеть следующим образом:

$$V_i = \sum_{v_j} V_{ij}.$$

При этом обязательно следует помнить условия выполнения заказа точно в срок – производство не должно быть занято иными заказами, и новому заказу нигде не нужно будет ожидать начала какого-либо из процессов. Такая оценка лучше срока, определенного на вскидку, так как она берет во внимание текущую производительность существующих процессов, которая может динамически изменяться в зависимости от количества трудовых ресурсов, занятых на производстве и работоспособности механического оборудования каждого участка.

Пример определения времени выполнения заказа:

Процесс		Объём заказов по процессам		
№	Производительность (ед. за смену)	Заказ 1 (единиц)	Заказ 2 (единиц)	Заказ 3 (единиц)
1	20	20	20	20
2	15	30	15	0
3	20	20	0	20
минимальное время: $V_i$ (смен)		4	2	2

Использование графика Ганта поможет получить срок выполнения заказа с учётом очередей, возможных на всех производственных процессах:

Процесс		Время работы (смены)				
№	Производительность (ед. за смену)	1	2	3	4	5
1	20	Заказ 1	Заказ 2	Заказ 3		
2	15		Заказ 1	Заказ 1	Заказ 2	
3	20				Заказ 1	Заказ 3

Из представленного графика видно, что первый заказ будет выполнен через 4 смены, второй заказ – через 4 смены, а третий – через 5 смен. График Ганта дает возможность оптимизировать распределение производительности процессов по заказам, таким образом, чтобы получить их как можно скорее – в результате мы получаем оптимизированный график Ганта:

Процесс		Время работы (смены)				
№	Производительность (ед. за смену)	1	2	3	4	5
1	20	Заказ 2	Заказ 1	Заказ 3		
2	15		Заказ 2	Заказ 1	Заказ 1	
3	20				Заказ 3	Заказ 1

После проведения оптимизации выполнение первого заказа произойдет на одну смену позже – 5 смен против 4, но второй заказ будет произведен уже через 2 смены против 4, а третий – через 4 против 5.

Проанализировав такой график, всегда можно увидеть узкое место, замедляющее все производство. В рассмотренном примере такого места не видно, потому что анализу подверглись всего три заказа, а процесс обнаруживает себя только при непрерывном потоке заказов. Это весьма важно, потому что именно данный процесс определяет минимум партии каждой позиции, которая будет произведена и передана на склад готовой продукции, а не под конкретный заказ покупателя. Создание описанной производственной модели может показаться сложным процессом, тем более в современных российских условиях, но трудности и затраты, возникающие при её реализации, окупаются за счет ее аналитической эластичности и экономической эффективности.

Расчёты, применяемые для данной модели, весьма объемны, но если изначально они производятся в ручном режиме, то с течением времени данный процесс можно автоматизировать и алгоритмизировать. Эволюция модели до модуля торговой программы может позволять сотруднику подразделения сбыта производить быстрый анализ срочного заказа покупателя на его прибыльность и при необходимости называть цену за срочность либо необходимое время отсрочки. Разумеется, такое решение вызывает необходимость в детализированном определении производственных норм и реализации сложной автоматизированной системы взаимодействия подразделений, но в результате это решение систематизирует и наладит взаимосвязи между производством и сбытом, а для организации в целом принесет дополнительную прибыль от отлаженной и взаимовыгодной работы её подразделений.

1. Корпоративная логистика / под ред. В.И. Сергеева. – М.: ВШЭ, 2004. – 1100 с.
2. Зеваков, А.М. Логистика производственных и товарных запасов: учеб. пособие / А.М. Зеваков, В.В. Петров. – СПб.: Изд-во Михайлова В.А., 2002. – 320 с.
3. Линдерс, Майкл Р. Управление снабжением и запасами. Логистика / Линдерс Майкл Р., Фирон Харольд Е.; пер. с англ. – СПб.: Виктория плюс, 2002. – 758 с.

## НЭП КАК СРЕДСТВО МОДЕРНИЗАЦИИ ТОВАРНО-ДЕНЕЖНЫХ ОТНОШЕНИЙ В СОВЕТСКОЙ РОССИИ

**А.П. Алексеенко**, ст. преп. частного права;  
**М.С. Черепанов**, студент 2 курс

*Владивостокский государственный университет экономики и сервиса,  
г. Владивосток*

Благодаря проведению новой экономической политики (НЭП) Советская Россия смогла в значительной степени преодолеть негативные последствия, сложившиеся в экономике страны, как следствие гражданской войны и предшествовавшей ей первой мировой войны. Решение о начале введения НЭП было принято весной 1921 года на десятом съезде Российской коммунистической партии большевиков. Сменив политику военного коммунизма, НЭП был рассчитан на восстановление народного хозяйства и последующий переход к социализму посредством ограниченного внедрения элементов рыночной экономики. В ряде государств Азии (КНР, Вьетнам) произошел поэтапный переход к социалистической рыночной экономике. В этой связи изучение особенностей реализации НЭП является актуальным.

К началу двадцатых годов XX века экономика России находилась в упадке, что, естественно, грозило устойчивости новой советской власти. Первая мировая война нанесла сильный удар по народному хозяйству страны. Октябрьская революция получила хозяйство разрушенное, во многих частях своих совершенно не могущее не только развиваться, а и мало-мальски держаться: финансовая система была вся расшатана как выпусками бумажных денег, так и займами, продовольственный и топливный кризис был обострен до чрезвычайности, промышленность и сельское хозяйство были расшатаны и связь между ними была разрушена [1]. Данное положение еще более ухудшилось за годы гражданской войны и иностранной интервенции, а также сопутствовавшего им периода «Военного коммунизма». Промышленное производство по сравнению с довоенным уровнем сократилось почти в пять раз. Объем производства в металлургии, от которой зависели практически все отрасли экономики, упал до уровня петровских времен. Вдвое снизилось сельскохозяйственное производство, лишившееся из-за колоссальных людских потерь значительной части рабочей силы [2].

Так называемый военный коммунизм не только не мог восстановить разрушенную войной экономику, но даже напротив, подрывал ее. Нередко у крестьян изымался для нужд государства даже семенной фонд, что лишало сельхозпроизводителей не только стимула к дальнейшему труду, но и средств к существованию. Даже сами большевики указывали на несостоятельность такой политики. Как заметил Владимир Ленин: «военный коммунизм не был и не мог быть отвечающей хозяйственным задачам пролетариата политикой. Он был временной мерой. Правильной политикой пролетариата, осуществляющего свою диктатуру в мелкокрестьянской стране, является обмен хлеба на продукты промышленности, необходимые крестьянину. Только такая продовольственная политика отвечает задачам пролетариата, только она способна укрепить основы социализма и привести к его полной победе» [3. С. 220].

Восстановление экономики страны большевики решили начать с отмены существовавшей ранее продразверстки, которая лишала крестьян всякого стимула к ведению сельского хозяйства. Данная мера была вызвана тем, что кризис в деревне, а как следствие – нехватка продовольствия, напрямую затрагивали остальные отрасли экономики страны, провоцировали политическую нестабильность. Из-за недостаточно продуманной политики на селе в стране все чаще начали происходить выступления недовольного крестьянства, что напрямую угрожало устойчивости коммунистического правительства. Кроме того, в связи с нехваткой в городах продуктов питания начали проводиться забастовки рабочих на крупнейших заводах России. Недовольство большевиками переросло даже в мятеж моряков и красноармейцев в Кронштадте. Очевидно, что сложившаяся ситуация требовала срочного принятия мер, причем не столько репрессивных, сколько экономических. Прежде всего, руководство Советской России сделало ставку на развитие сельского хозяйства. Только через это, как указал В.И. Ленин, «можно было добиться и улучшения положения рабочих, и укрепления союза рабочих с крестьянством, укрепления диктатуры пролетариата» [3. С. 218].

С восьмого по шестнадцатое марта 1921 года проходил X съезд Всероссийской коммунистической партии большевиков. Делегаты приняли решение об изменении существовавшей практики взаимоотношений с сельхозпроизводителями, выразившееся в замене продовольственной разверстки налогом. Уже двадцать первого марта 1921 года Всероссийским Центральным Исполнительным Комитетом был принят

Декрет «О замене продовольственной и сырьевой разверстки натуральным налогом». Указанным декретом устанавливалось, что обмен сельскохозяйственной продукции возможен как через кооперативные организации, так и на рынках и базарах. Крестьяне получили возможность самостоятельно реализовывать произведенную ими продукцию. Все, что оставалось в хозяйстве после уплаты налога, вся остальная продукция крестьянского хозяйства могла поступать в обмен на промышленные и кустарные изделия, продаваться за деньги. Замена продовольственной и сырьевой разверстки натуральным налогом означало коренное изменение способа заготовок продовольствия и сельскохозяйственного сырья в Советской России. Тем самым было положено начало новой экономической политике [4. С. 221].

Введение продналога стало базой НЭП. Основываясь на данной мере, руководство советской России смогло начать дальнейшие экономические преобразования в стране. В.И. Ленин считал продовольственный налог не только средством улучшения обстановки в сельском хозяйстве, но и двигателем всей экономики государства, который позволит избавиться от негативных последствий гражданской войны: «продналог есть переход от военного коммунизма к правильному социалистическому продуктообмену. Крайнее разорение, обостренное неурожаем 1920 года, сделало этот переход неотложно необходимым в силу невозможности быстро восстановить крупную промышленность» [3. С. 243].

Главные отличия продовольственного налога от разверстки заключались в его размере и стабильности. Налог был значительно меньше разверстки, его размер устанавливался заранее и не мог изменяться в течение хозяйственного года. Продналог почти вдвое меньше разверстки: например, хлеба 240 миллионов пудов вместо 423-х. Размер налога точно известен наперед, то есть еще с весны, каждому крестьянину. От этого будет меньше злоупотреблений при взыскании налога. От этого у крестьянина будет больше интереса расширять посевы, улучшать свое хозяйство, стараться об увеличении урожаев [3. С. 246].

Очевидно, что принятие указанных выше мер должно было стимулировать восстановление сельского хозяйства, развитие частной инициативы. Для того, чтобы придать еще больший стимул сельхозпроизводителям, руководство Советской России постепенно начало применять еще более совершенную систему налогообложения. Начиная с 1923–1924 хозяйственного года был введен единый сельскохозяйственный налог, заменивший различные натуральные налоги. В 1921 году началась также перестройка не только аграрной, но и промышленной сферы экономики. Был взят курс на частичную приватизацию промышленности, вначале кустарной и мелкой, затем и средней. Были разрешены частная торговля, мелкое частное производство с использованием наемного труда. Государственная промышленность переводилась на хозяйственный и коммерческий расчет, должна была во все большей степени работать на рынок. Формы экономической связи между промышленностью и сельским хозяйством определялись постепенно, на основе опыта. В начале перехода к новой экономической политике свобода торговли была допущена лишь в пределах местного оборота.

Допущение свободного товарообмена посредством частной торговли означало возрождение капиталистических элементов, что предполагало определенную опасность для правящей коммунистической партии большевиков, грозило внести в ее ряды раскол в связи с отказом от прежней идеологии. Как подчеркивал Владимир Ильич Ленин, капитализм есть зло по отношению к социализму. Однако «капитализм есть благо по отношению к средневековью, по отношению к мелкому производству, по отношению к связанному с распыленностью мелких производителей бюрократизму. Поскольку мы еще не в силах осуществить непосредственный переход от мелкого производства к социализму, постольку капитализм неизбежен в известной мере, как стихийный продукт мелкого производства и обмена, и постольку мы должны использовать капитализм (в особенности направляя его в русло государственного капитализма), как посредствующее звено между мелким производством и социализмом, как средство, путь, прием, способ повышения производительных сил» [3. С. 229].

Разрабатывая новую экономическую политику, Ленин считал необходимым направить частный капитал в русло государственного капитализма, который представлял собой возможную переходную меру к социализму и как средство восстановления промышленного и сельского производства страны. Сам госкапитализм предлагалось реализовывать в таких формах, как концессии, аренда частными предпринимателями мелких фабрик, заводов, промыслов, и кооперация. При этом постепенное социалистическое преобразование капиталистической частной собственности через госкапитализм являлось не сращиванием капитализма с социализмом, а предполагало сотрудничество, осуществляемое, однако под жестким контролем со стороны правительства Советской России и коммунистической партии большевиков. Посредством выделения части наиболее организованной и ценной промышленности было создано крупное государственное хозяйство, как часть всего хозяйства в стране. После чего, по замыслу Владимира Ленина и его соратников, эта организованная часть экономически противопоставляется всему прочему производству, как крупный капиталист мелким, и вступает с ним в планомерную экономическую борьбу. И так как государство выступает как мощная организация, – борьба ведется на капиталистических основаниях, то есть восстанавливаются все капиталистические учреждения – рынок и свободная продажа товаров, наемный

труд, банки, биржа и так далее; предоставляется право каждому гражданину организовывать предприятия и выпускать товары на рынок [1].

С переходом к НЭП были сняты ограничения на частнопредпринимательскую деятельность и создание коммерческих юридических лиц. В июле 1921 г. законодательством было допущено существование простых товариществ, а 1 февраля 1922 г. был зарегистрирован устав первого акционерного общества «Кожсырье». Капиталистическое предпринимательство допускалось преимущественно в форме госкапитализма. Частные предприятия разрешались только с числом рабочих не более 20 человек. Все остальные формы предпринимательства относились к госкапитализму: смешанные акционерные общества с участием государственного и частного капитала, сдача хозяйственных объектов в аренду своим капиталистам и в концессии иностранному капиталу. Во всех этих случаях собственником средств производства оставалось государство. Частник, «нэпман», мог только временно получать свою прибыль, используя в этом случае государственную собственность. Так появились государственные и смешанные акционерные общества. К концу 1924 г. первых было 40, вторых – 47, из них 12 – с участием иностранного капитала [5. С. 192]. Между тем новая экономическая политика не предполагала допущения полной свободы торговли. Советская власть ограничивала и регулировала ее, исходя из интересов диктатуры пролетариата, и в то же время развешивала государственную и кооперативную торговлю. Очевидно, что большевики решили не пытаться запретить развитие капитализма, а старались направить его в русло так называемого государственного капитализма. Обосновано это было тем, что государственный капитализм есть налицо – в той или иной форме, в той или иной степени – всюду, где есть элементы свободной торговли и капитализма вообще [3. С. 222].

Важной чертой Новой экономической политики стала отмена всеобщей трудовой повинности. Был взят курс на добровольное привлечение рабочей силы в народное хозяйство. Возникла избыточная рабочая сила, образовался рынок труда. Трудоустройством безработных занимались биржи труда. Многие из безработных пополнили число недовольных нэпом. Наконец, на государственных предприятиях была ликвидирована уравнилельная система оплаты труда. Новая тарифная политика строилась с учетом квалификации рабочих и служащих, количества и качества произведенной ими продукции. Натуроплата труда была заменена денежной формой зарплаты. К концу 1921 года карточная система была свернута.

Нельзя не согласиться с мнением профессора А.А. Тимофеевой, что основное содержание нэпа заключалось в стимулировании товарно-денежных отношений, экономической предприимчивости, инициативы, материальной заинтересованности в результатах труда каждого предприятия и каждого труженика [5. С. 192]. Несмотря на тот факт, что главным содержанием новой экономической политики Ленин считал установление прочного союза рабочего класса и крестьянства, как высшего принципа диктатуры пролетариата и основы Советской власти, власти Советской России, прежде всего, стремились пробудить у населения страны желание трудиться утраченное за годы военного коммунизма с его изъятием «излишков». Однако, несмотря на тот факт, что при помощи новой экономической политики удалось в значительной мере восстановить разрушенное хозяйство страны, у нэп были и свои отрицательные стороны. Так называемые «нэпманы» нередко прибегали к спекуляции. В то же время чувство недолговечности новой экономической политики заставляло тех, кто успел скопить определенный капитал вести не совесткий образ жизни. По мнению одного из видных российских монархистов и идеологов «белого движения» В.В. Шульгина, которому в 1925 году удалось посетить Советскую Россию, «нэп то есть попытка вернуться к старому положению, но не совсем старому, – вернул жизнь, но тоже не совсем, а именно: жизнь стала вдвое дороже, чем при царях» [6. С. 152–153].

Таким образом, новая экономическая политика стала реализовываться в связи с необходимостью устранить последствия гражданской и первой мировых войн, а также интервенции. Ввиду того, что на начало двадцатого века Россия была преимущественно аграрной страной, то восстановление хозяйства страны началось с деревни. Именно благодаря отмене продразверстки и введению более щадящего продналога, у сельхозпроизводителей появился стимул к активному занятию сельским хозяйством, тем более, что в соответствии с Декретом «О замене продовольственной и сырьевой разверстки натуральным налогом», продукцию, оставшуюся после уплаты налога, можно было реализовывать на рынках. Одну из основ НЭП представляет собой решение о развитии госкапитализма, которое дало возможность проявить инициативу на местах, а не дожидаться указаний от вышестоящих органов. Развитию товарооборота в стране способствовало становление кооперативных и частных хозяйств, которые, в свою очередь, могли рассчитывать на кредитование со стороны государственных банков.

---

1. Смушков, В. Экономическая политика СССР [Электронный ресурс]: Финансы и бизнес / В. Смушков. URL: <http://www.fintrest.ru/politekonomia.html> (дата обращения 22.10.2011)

2. Зюганов, Г.А. Помнить, чтобы понимать. К 90-летию введения в России новой экономической политики [Электронный ресурс]: Официальный сайт КППФ / Г.А. Зюганов. URL: [http://kprf.ru/rus\\_soc/89113.html](http://kprf.ru/rus_soc/89113.html) (дата обращения 23.10.2011)

3. Ленин, В.И. Полное собрание сочинений: в 55 т. Т. 43. Март – июнь 1921 г. – 5-е изд.– М.: Изд-во политической литературы, 1970. – 562 с.
4. Тимошина, Т.М. Экономическая история России: учеб. пособие / Т.М. Тимошина; под ред. проф. М.Н. Чепурина. – 15-е изд., перераб. и доп. – М.: ЗАО Юстицинформ, 2009. – 424 с.
5. Тимофеева, А.А. История предпринимательства в России: монография / А.А. Тимофеева. – Владивосток: Изд-во ВГУЭС, 2005. – 220 с.
6. Шульгин, В.В. Три столицы / В.В. Шульгин. – М.: Современник, 1991. – 496 с.

УДК 339.187.44

## **ФРАНЧАЙЗИНГ КАК НОВЫЙ МЕТОД ВЕДЕНИЯ БИЗНЕСА (ПРОБЛЕМЫ И ПЕРСПЕКТИВЫ)**

**П.С. Беленец, аспирант 2 курса**

*Владивостокский государственный университет экономики и сервиса,  
г. Владивосток*

На взгляд автора франчайзинг как новый метод ведения бизнеса в условиях развития российской экономики требует учета целого ряда факторов, обусловленных как внутренней и внешней не стабильностью:

- нестабильность рубля по отношению к иностранной валюте, что в свою очередь влияет на импорт иностранных товаров и расчетов с зарубежными франчайзи;
- нестабильность, связанная с несовершенством существующих положений законодательства, пример регулирования франчайзинговых отношений, а именно договором коммерческой концессии (ГК РФ, ч. 2, гл. 54;);
- прослеживается отсутствие стройной системы благоприятных условий для развития малого предпринимательства, льготная или упрощённая система налогообложения;
- отсутствие государственной поддержки малого и среднего предпринимательства франчайзинговых отраслей, когда разработка стратегической линии и реализация тактических схем осуществляется в жесткой конкурентной борьбе с крупными компаниями;
- отсутствует финансирование со стороны государственных и коммерческих банков, кредитами с пониженными ставками для развития данной отрасли.

Нами выявлено, что на современном этапе развития России прослеживается тенденция, при которой малый и крупный бизнес не могут существовать изолированно друг от друга, так как стабильность и управляемость взаимоотношений декларируется с позиций крупного бизнеса, который гарантирует инновационную последовательность, а малый бизнес, формирующий конкурентную среду, обеспечивает гибкость системы и индивидуализацию производства.

В этой связи необходим поиск решений, при которых можно выработать некую форму сотрудничества, при котором будут реализованы интересы бизнеса, одним из таких решений, по мнению автора, является популярная форма интеграции малого и крупного бизнеса – это франчайзинг, как вид специфических отношений между рыночными субъектами, при которых одна сторона (франчайзер) передает другой стороне (франчайзи) возмездное право действовать от своего имени, используя товарные знаки и бренды франчайзера [2].

Исторический аспект развития системы франчайзинга указывает на необходимость делегирования ряда полномочий («Singer Sewingmachinescompany» – Исаак Зингер с 1851 года заключал с дистрибьюторами товара письменные договоры на передачу франшизы, т. е. передачу права на продажу и ремонт швейных машинок на определенной территории Соединенных штатов) [8].

Успешность в бизнесе определяется сложившейся системой ведения бизнеса, примером такого варианта является деятельность Рея Крока основателя компании McDonalds, который истоки успешного бизнеса получил вместе с лицензией на право купли-продажи ресторанов SanBernardino на Западе США [8].

Принято считать, что первая франшиза в Россию была продана компанией Баскин Роббинс, под брендом которой динамично развивается сеть кафе по всей территории страны. В российском франчайзинге первопроходцем был Владимир Довгань, который создал две франчайзинговые компании: «Дока-Пицца» и «Дока-Хлеб».

В ходе развития экономических отношений мы можем выделить различные франчайзинговые схемы ведения бизнеса в зависимости от направления деятельности: товарный; производственный; сервисный; деловой франчайзинг.

В этом процессе особую роль играет уровень посредничества, которое может выступать как прямой франчайзинг и мастер-франчайзинг, в этом случае степень участия партнера в уставном капитале конкретно определяется: это франчайзи-учредитель, либо совместное учреждение предприятия, или привлечение органов местной власти в качестве учредителя [2].

Методологические аспекты взаимоотношений в системе франчайзинга характеризуются сложившимся механизмом, а он действует в строгом соответствии с определенными принципами. Для того, чтобы выстроить этот механизм необходимо провести доконтрактные встречи, включающие полное (реальное) раскрытие информации о доходах, обязательствах, правах сторон. Одним из условий выстраивания механизма взаимодействия является то обстоятельство, что франчайзер не должен устанавливать особых отношений ни с кем из франчайзи, это обусловлено отрицательным влиянием на деятельность сети в целом.

В силу специфичности деятельности особая роль отводится этапу обучения франчайзером (предоставление планов ведения бизнеса, схем, тонкостей), а франчайзи обязуется выполнять свою работу с полной отдачей, соблюдая все правила и стандарты.

В юридическом плане отношения франчайзинга в России регулируются договором коммерческой концессии (ГК РФ, ч. 2, гл. 54 – правообладатель обязуется предоставить пользователю за вознаграждение на срок или без указания срока право использовать в предпринимательской деятельности пользователя комплекс принадлежащих правообладателю исключительных прав, включающий право на товарный знак, знак обслуживания, а также права на другие предусмотренные договором объекты исключительных прав, в частности на коммерческое обозначение, секрет производства (ноу-хау) [1,7].

Основная проблема в законодательстве связана с нечеткостью, расплывчатостью самих правовых основ франчайзинга, с недостаточной изученностью его юридической природы (выработка единой концепции франчайзинга усложняется и тем, что существуют заметные различия в трактовке франчайзинга национальным правом разных стран).

Вместе с положительными тенденциями в развитии законодательной базы имеется большое количество недостатков.

Так, трансформация развитой системы европейского франчайзинга не произошла в России, где преимущество отдается сферам торговли, особенно непродовольственному ритейлу (в 2011 году ее размер составил 55%), т.к. в Европе преобладают франшизы в сфере услуг и общественного питания [5].

Более того, привлекательность франчайзинга связана с новым способом организации бизнеса, что позволяет российским предприятиям использовать известные торговые марки.

Основные проблемы возникают при заключении договора коммерческой концессии (институт коммерческой концессии закреплен в главе 54, части второй Гражданского кодекса Российской Федерации). Данный договор так и не получил дальнейшего развития в российском законодательстве).

Исходя из мирового опыта, при отсутствии собственного, отдельного законодательства о франчайзинге во многих странах для его регулирования используются три основные группы законодательных норм:

- нормы гражданского законодательства в сфере договорно-обязательственных отношений, которые служат основой правового регулирования отношений франчайзинга (свобода договора, равенство и суверенная воля сторон, их взаимная ответственность и др.). Коммерческие договоры, договоры франчайзинга заключаются в соответствии с требованиями гражданских или торговых кодексов, иного договорно-обязательственного законодательства;

- законодательство об интеллектуальной и промышленной собственности (патентах, изобретениях, передаче технологий, ноу-хау, торговых марках и знаках обслуживания и т.п.), т.е. предоставление исключительных прав на эти специфические объекты интеллектуальной собственности;

- антимонопольное законодательство, закон о защите конкуренции, о недискриминационной торговой политике, о защите прав потребителей, о регулировании цен и т.п. [7, 8].

Среди европейских стран лидирующие позиции по распространению франчайзинга занимает Франция (1037 франчайзеров и 35 тыс. франчайзи), затем Германия (910 франчайзинговых сетей, 55 700 франчайзи) и Великобритания (92% франчайзи, которые считают франчайзинг очень выгодной формой организации бизнеса) [5].

По данным FRANDATA Corporation, сферами экономики, в которых франчайзинг получил на сегодняшний день наибольшее распространение, являются заведения фаст-фуда – около 20% общемирового количества франчайзи, розничная торговля (в том числе продуктами питания) – 15%, сфера услуг (в том числе спортивных и туристических) – около 12%, автомобильные перевозки и обслуживание – 8%, строительство – 7% [6].

В секторе розничной торговли непродовольственными товарами ведущее место занимают франшизы одежды и обуви, далее идут подарки, товары для детей, товары личной гигиены, спортивные товары, стройматериалы и инструменты [6].



Неоднородное развитие франчайзинга в России в разрезе территорий и постепенное увеличение числа региональных франшиз указывает на структуру франшиз России по федеральным округам, географическое распределение франчайзеров в России.

Характерными признаками развития франчайзинга в России являются развитие российских франшиз и снижение доли иностранных брендов, освоение новых сфер деятельности и расширение рынков распространения франчайзинговых систем, увеличение доли франшиз с инвестициями до одного миллиона рублей, что свидетельствует об омоложении аудитории потенциальных инвесторов.

Выделяют следующие проблемы сдерживания развития франчайзинга в нашей стране: экономические, социально-психологические, организационно-правовые и образовательные проблемы, т.к. все они взаимосвязаны и взаимозависимы друг от друга.

Таким образом, франчайзинг в России еще не получил широкого распространения, хотя потенциальные возможности внедрения его достаточно велики.

На сегодняшний день финансовый оборот франчайзингового рынка в России занимает не столь большую роль ВВП страны, как в США (там он составляет порядка 10%). Но эта цифра значительно и заметно выросла, сейчас она составляет более 3,5% от ВВП страны. По мнению автора, франчайзинг лишь набирает обороты развития в России и в будущем получит широкое распространение. Приведем сравнительный анализ:



Рис. Франчайзинг в России и в мире

На данном рисунке мы видим численность франчайзинговых предприятий в западных странах в сравнении с российским рынком. Темпы развития франчайзинга очень низкие и, по мнению автора, это связано с рядом упомянутых выше факторов.

Решением одной из проблем могут служить внесение в проекты законов РФ в области франчайзинга, разработанных Российской ассоциацией франчайзинга, положений о необходимости предоставления контрагентами договора франчайзинга информации о своем бизнесе в предконтрактном периоде.

В противном случае, могут возникнуть проблемы: наличие значительного числа действующих франчайзеров, не имеющих отработанных успешных технологий; существование компаний-франчайзеров, осуществляющих исключительно сбор роялти не предоставляя ничего взамен; наличие фирм-франчайзи, ищущих способ выхода из сложной финансовой ситуации путем заключения договора франчайзинга. Одна из серьезных проблем – недостаточный уровень поддержки со стороны финансовых организаций (невозможность получения в банке кредитных ресурсов, незаинтересованность коммерческих банков в разработке и применении схем кредитования субъектов франчайзинга) [3].

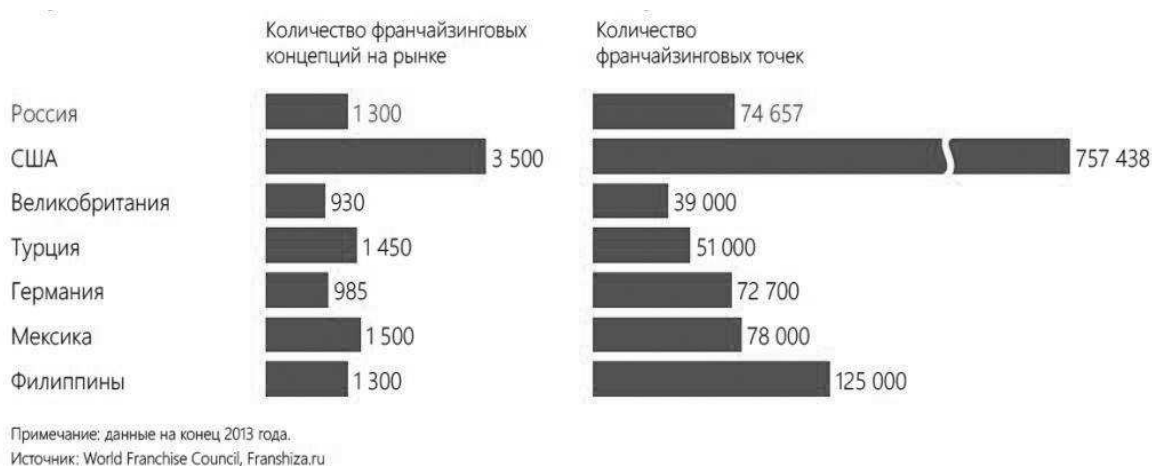
Несмотря на отмеченные недостатки в последнее время намечается тенденция ускоренного развития и распространения франшизного метода ведения бизнеса, но темпы развития франчайзинга в России относительно невелики по сравнению с развитыми странами. Ожидается увеличение использования франчайзинга по направлениям: услуги в области спорта и здоровья, в сфере информационных технологий, гостиничный бизнес, туристический бизнес, в области аренды, ремонта и продажи автомобилей, по мере роста конкуренции в ближайшие годы в России увеличится спрос на франшизы в сфере услуг и производстве. Франчайзинг в России должен перейти с «торгового» на «сервисный этап».

Необходимо включение в правительственную программу поддержки малого предпринимательства системы развития франчайзинга, а также предоставить франчайзи возможность применения упрощенной системы бухгалтерского учета, введение льготного режима налогообложения.

С помощью льготного налогообложения качественные и узнаваемые российские товары смогут безболезненно преодолевать издержки, связанные с началом бизнеса.

Требуется создание сети учебно-консультационных центров по франчайзингу, не только в центральном федеральном округе, но и по всей России. Франчайзинг, как вид бизнеса достаточно интересен и перспективен в России, который может развиваться как отечественная система, так и при участии зарубежных фирм и предпринимателей.

---

1. Гражданский кодекс Российской Федерации (ГК РФ): Часть 1. От 30.11.1994 № 51-ФЗ (принят ГД ФС РФ 21.10.1994) (действующая редакция) // СПС «Консультант плюс» [Электронный ресурс]. – Режим доступа: [www.consultant.ru/popular/gkrf1/](http://www.consultant.ru/popular/gkrf1/) (дата посещения 06.09.2012).

2. Земляков, Д.Н. Франчайзинг. Интегрированные формы организации бизнеса: учеб. пособие / Д.Н. Земляков, М.О. Макашев, Д.Н. Земляков – М.: ЮНИТИ-ДАНА, 2009. – 142 с.

3. Панюкова, В.В. Преимущества и недостатки применения франчайзинга для российских предприятий / В.В. Панюкова // Маркетинг в России и за рубежом. – 2011. – № 6. – С. 88–93.

4. Российский франчайзинг: итоги 2011 года // Информационный портал о франчайзинге [Электронный ресурс]. – Режим доступа: [franshiza.ru/analitika/read/itogi\\_2011/](http://franshiza.ru/analitika/read/itogi_2011/) (дата посещения 12.09.2012).

5. Устюжанин, А.А. Зарубежный опыт и российская практика развития франчайзинга: автореферат [Электронный ресурс] / А.А. Устюжан. – Режим доступа: [URL:http://www.econ.msu.ru/cmt2/lib/a/1727/file/Ustyuzsanin.pdf](http://www.econ.msu.ru/cmt2/lib/a/1727/file/Ustyuzsanin.pdf) (дата посещения 18.09.2012).

6. Франчайзинг в России// Российская Академия франчайзинга [Электронный ресурс] – Режим доступа: [www.ru.rusfranch.ru/](http://www.ru.rusfranch.ru/) (дата посещения 12.09.2012).

7. Франчайзинг. Нормативно-правовая база сегодня// Информационный портал о франчайзинге [Электронный ресурс]. – Режим доступа: [francon.ru/area\\_news/18](http://francon.ru/area_news/18) (дата посещения 05.09.2012).

8. Энциклопедия франчайзинга // [Электронный ресурс]. – Режим доступа: [franchising-consult.ru](http://franchising-consult.ru) (дата посещения 08.09.2012).

УДК 336.71

## **ПРОБЛЕМАТИКА ВНЕДРЕНИЯ СОВРЕМЕННЫХ СИСТЕМ БЮДЖЕТИРОВАНИЯ В БАНКАХ**

**И.С. Белокрылов**, магистрант 2 курса

*Владивостокский государственный университет экономики и сервиса,  
г. Владивосток*

Внедрение бюджетных систем является как для кредитной организации, так и для внедряющей организации сложным процессом. В течение всего времени внедрения необходимость мобилизации всего персонала вырастает количественно, а степень вовлеченности распределяется между ними и возрастает качественно, что заставляет поменять устоявшиеся традиции управления. Несмотря на сложности внедрения, современные системы бюджетирования оправдывают свое применение, так как позволяют решать задачи финансового планирования, распределения, контроля и анализа, оптимизировать финансовую составляющую деятельности кредитной организации, соотнести стратегию с финансовым планированием.

Но, несмотря на ряд плюсов, возникающие при внедрении системы бюджетирования проблемы должны быть взвешены по отношению к готовности организации нести расходы как материальные, так и временные и организационные непосредственно на внедрение данной системы.

Одной из первых проблем при внедрении или перестройке системы бюджетирования является отсутствие четкости понимания целей, достигаемых с помощью систем бюджетирования, механизмов реализации данной системы. Бухгалтер понимает это как набор взаимосвязанных планов, выраженных в финансовых и/или натуральных показателях, для банка в целом или его подразделения (бюджетной единицы) на определенный промежуток времени [1].

А, например, менеджмент банка с широкой филиальной сетью будет на систему учета и бюджетирования возлагать функции дополнительного контроля над деятельностью обособленных подразделений, а также повышения уровня координации и взаимодействия работы филиалов с головной организацией. У другого банка главной целью будет являться оптимизация административных расходов и создание инструмента для оперативного обеспечения нормального функционирования банка и его подразделений [2].

Разность подходов и потребностей порождает разность в понимании целей и связи системы бюджетирования с краткосрочными и стратегическими целями кредитной организации.

Соответственно, перед менеджментом и компанией, внедряющей систему бюджетирования, первоначальной задачей является даже не обучение персонала непосредственно инструментам бюджетирования, а разъяснение и обучение стратегии планирования и организационной составляющей в каждом конкретном случае внедрения, учитывая новизну процесса. Что, как правило, накладывает определенные требования на высшее руководство и менеджмент, ответственный за систему, как то: доскональное понимание структуры системы, целей и организационных инструментов бюджетирования. На первом этапе внедрения любой системы бюджетирования – перед проведением работы с персоналом в части обучения и разъяснения (в процессе обучения, документальном оповещении, проведением организационного планирования работ на уровне подразделения и т.п.), ответственная команда из персонала банка должна четко сформулировать ответы на вопросы: Что это такое? (понятийная модель, общая организация бюджетирования и перенесение общей схемы на реалии кредитной организации). Зачем это нужно кредитной организации? (необходимость упорядочения, планирования, анализа и контроля финансового аспекта организации). Каким образом организовано? Какова степень участия подразделения и работника в частности? Данная информация должна быть сформулирована доступно и не громоздко. Чрезмерная информативность проекта порождает отторжение идеи перехода на новую систему по разным причинам. Например, сильная загруженность ответственных работников и игнорирование дополнительных больших объемов информации.

После проведения организационного обучения как самой команды сотрудников, управляющих процессом внедрения, так и необходимого штата сотрудников создается система непосредственно процессного обучения по конкретизированным операциям, выполняемым конкретными работниками с заранее определенными рамками ответственности. Вовлечение в процесс бюджетирования сотрудников на разных уровнях организации хорошо с точки зрения мотивации, поскольку работник лучше выполняет задачу, в выработке которой он участвовал сам [3].

Мотивирование сотрудников таким образом имеет как правило положительный эффект, но в данном случае может возникать проблема персонализации ответственности в процессе реализации системы бюджетирования, выраженная в отсутствии возможности или по каким-либо другим причинам разделения ответственности между руководителем подразделения и его подчиненными. Бюджетирование ограничивается персоналией менеджера, хотя должно быть реализовано коллективно. И эту проблему тоже нужно учитывать.

Человеческий фактор может также проявляться в проблеме делегирования своих полномочий, а чаще всего обязанностей между ответственным менеджментом организации. Менеджеры могут либо перекладывать свои обязанности на других – параллельное неоправданное делегирование, или обязывать подчиненных выполнять работу, несвойственную им или не входящую в их зону ответственности – неоправданное вертикальное делегирование.

В связи с возникающими в коллективе проблемами, руководство должно четко осознавать структуру организации, взаимосвязи в коллективе, возникающие в процессе стандартной деятельности и деятельности по переходу на новую систему бюджетирования. Соответственно, учитывая возможную проблематику управления и возникновения коллизий в реализации процесса бюджетирования, должна быть внедрена эффективная система управления персоналом с приоритетом на поощрения. Классический подход поощрения и наказания некорректен в процессе становления новой системы бюджетирования в организации. Поощрения должны преобладать, чтобы стимулировать положительное отношение работников к новому порядку работы. Взыскания должны быть минимизированы, чтобы не вызвать реакции саботирования внедрения системы. И только по рутинным процессам возможно сохранение прежних методов управления. То есть должна четко прослеживаться разница между стратегией управлением персоналом применительно к внедрению системы бюджетирования относительно управленческих методов по стандартной и устоявшейся работе персонала, не имеющей отношения, или слабо связанной с процессом внедрения.

Топ-менеджерам необходимо проводить кропотливую работу с ответственными работниками, по типу «адресной мотивации» или как ее называют индивидуальной. Для этого необходимо установление четких целей и задач, увязка целей и вознаграждения и что не маловажно, гласность и наличие обратной связи.

Например, если процесс полностью курирует руководитель отдела бюджетирования. Возможное сопротивление со стороны руководителей параллельных подразделений или, что хуже, вышестоящих менеджеров может стать непреодолимой преградой для него, так как это будет вне его компетенции. Что может повлечь приостановку внедрения бюджетирования со всеми вытекающими последствиями. Также данная ситуация может привести к ошибочным управленческим решениям. Соответственно, внедрение бюджетирования должно курироваться высшим руководством, либо лицом, наделенным

полномочиями полноценного курирования внедрения на, практически, всех уровнях иерархии менеджмента банка.

По заявлению одного из ключевых интеграторов бюджетирования, еще одной достаточно распространенной ошибкой является делегирование полномочий по разработке и внедрению бюджетного процесса бухгалтерии банка. Такое решение, помимо сопротивления со стороны работников бухгалтерии ввиду дополнительной нагрузки, в лучшем случае приводит к тому, что процесс внедрения сильно затягивается, в худшем – от бюджетирования отказываются по многочисленным формальным причинам. Это связано с тем, что цели ведения бухгалтерского и управленческого учета сильно разнятся. Очень велика вероятность того, что к вопросам бюджетирования в бухгалтерии будут относиться как к задачам второстепенной важности [2].

Одним из не менее важных этапов на пути внедрения системы бюджетирования является выбор информационной системы для автоматизации процессов бюджетирования. Существует более десятка программ для автоматизации бюджетирования, как на российском рынке, так и за рубежом, различающихся несколькими параметрами, как-то: производительность, степень масштабируемости, уровень защиты информации, стоимость внедрения и т.д. Прежде чем сделать выбор, лица, ответственные за внедрение системы бюджетирования, должны понимать, что большинство программных комплексов представляют из себя лишь шаблоны с определенными рамками автоматизации бизнес-процессов и бюджетирования. Внедрение любой подобной системы требует досканальной доработки непосредственно в организации. IT-специалисты как правило должны обладать достаточными знаниями не только в своей специфике, но и в смежных областях (бухгалтерия, финансы). Что усложняет подбор персонала для реализации проекта, так как ни один руководитель банка не может с точностью определить уровень компетентности специалистов даже при наличии богатого опыта внедрения у компании.

Необходимо провести серьезную работу по анализу потребности банка, чтобы затраты на проект не превышали бюджет, а сам проект не оказался чрезмерно сложным, и не исключено, что невыполнимым. Достаточно подробно это описывают Н. Переверзев и О. Жужнева в своей статье.

В связи с этим необходимо тщательно отнестись к обоснованию выбора программного продукта. Обращаем внимание, что последовательность принятия решения, как правило, похожа при выборе программных продуктов для автоматизации различных функций. Компании предстоит сделать следующие шаги:

- идентифицировать, описать и классифицировать бизнес-процессы, требующие автоматизации, на основе этой информации определить цели и задачи, которые должна решить новая программа;
- исходя из задач автоматизации разработать систему критериев для оценки программных продуктов, включая детальные требования к функционалу программы, ранжировать критерии по значимости;
- составить представление о функционале существующих на рынке программ, оценить их по заданным критериям;
- сделать окончательный выбор [4].

Несмотря на возникающие сложности внедрения бюджетирования в коммерческом банке, бюджетирование является необходимостью как и процесс внедрения стратегических инновационных технологий в банке с целью повышения конкурентоспособности и эффективности [5].

---

1. Шабанова, Г.П. Системы бюджетирования [Электронный ресурс] / Г.П. Шабанова. – Режим доступа: <http://www.ipnou.ru/article.php?idarticle=002954> (дата обращения 27.03.2014).

2. Дискин, И. Управленческий учет и бюджетирование в банке – дорогая игрушка или назревшая необходимость? Информационный портал [Электронный ресурс] / И. Дискин. – Режим доступа: <http://www.iteam.ru/articles.php?pid=7&tid=2&sid=12&id=571> (дата обращения 01.04.2014).

3. Инсапов, Р. Проблемы внедрения бюджетирования. Информационный портал [Электронный ресурс] / Р. Инсапов. – Режим доступа: <http://www.insapov.ru/problems-implementation-budgeting.html> (дата обращения 01.04.2014)

5. Переверзев, Н. Как выбрать систему для автоматизации бюджетирования / Н. Переверзев, О. Жужнева // Финансовый директор. – 2007. – № 12. – С. 53.

6. Просалова, В.С. Стратегическое инновационное управление кредитной организацией / В.С. Просалова // Управление экономическими системами: электронный научный журнал. – 2012. – № 45 (9). – С. 52.

## ПРОБЛЕМЫ ЗАНЯТОСТИ И БЕЗРАБОТИЦЫ В РФ

**Н.И. Бойчук**, магистрант 2 курса

*Владивостокский государственный университет экономики и сервиса,  
г. Владивосток*

Безработица – это неперенный атрибут рыночной экономики. Проявляясь через рынок труда, безработица все же не является результатом функционирования только рынка труда. Подобный подход вытекает не только из того, что рынок труда органически включен в систему рыночных связей, а спрос и особенно предложение рабочей силы формируются за счет экономических и внеэкономических факторов. Общеэкономический характер безработицы обусловлен еще и тем, что собственно рынок труда, пропорции между спросом и предложением труда формируют занятость, а не безработицу. Безработица, с одной стороны, является как бы «изнанкой» занятости, с другой стороны, испытывает влияние факторов, отличных от тех, что формируют занятость.

Тем не менее, безработица всегда рассматривается в контексте занятости: увеличение занятости, как правило, снижает безработицу, тогда как сокращение – увеличивает ее. По определению, безработица – это количество незанятого трудоспособного населения, желающего работать. В макроэкономическом плане безработица – это всегда недоиспользование трудового потенциала общества, совокупной рабочей силы как фактора производства. В этом смысле безработица равносильна избыточным производственным мощностям или неиспользуемым земельным угодьям, но, в отличие от избытка других факторов производства, «лишняя» рабочая сила – явление постоянное в рыночной экономике.

Зарубежные экономисты разных школ и направлений давно уже пытаются выявить причины безработицы. В последнее время и отечественные исследователи уделяют все больше внимания этому вопросу.

Зарубежные экономисты никогда не отрицали наличия безработицы вообще, даже классики и неоклассики. Более того, они считают, что определенный уровень безработицы жизненно необходим для рыночной экономики в силу циклического характера ее развития: в период подъема фирмы быстро находят на рынке труда необходимую рабочую силу, которая была выброшена туда в период спада. Однако современный уровень производства, основанный на научно-техническом прогрессе, делает такую «резервную армию труда» малоэффективной для экономики, – фирмам нужна не просто рабочая сила, а труд определенного качества, определенной квалификации.

Поэтому понятие «естественной», т.е. нормальной и даже необходимой для рыночной экономики безработицы трактуется сегодня по-разному.

Одни экономисты определяют естественный уровень безработицы как уровень, при котором заработная плата и инфляция устойчивы: снижение безработицы ниже этого уровня вызовет рост инфляции. По существу, это определение естественной безработицы принадлежит неоклассикам, которые связывают инфляцию с заработной платой и уровнем занятости. Другие исследователи естественным уровнем безработицы считают такой, при котором безработица носит добровольный характер, – это так называемый равновесный уровень безработицы. Третьи определяют естественный уровень безработицы как уровень, при котором количество вакансий равно количеству безработных. Четвертые – по неизменному уровню безработицы и нормальной ее продолжительности.

Таким образом, естественный уровень безработицы – это как бы безработица в «нормальные» времена, характеризующиеся умеренной инфляцией и стабильными темпами роста. Поэтому конкретное определение уровня естественной безработицы – дело сложное и в немалой степени умозрительное: ведь для расчета этого показателя необходимо создать модель «нормально функционирующей экономики».

Представляется, что сегодня, особенно в условиях российской экономики, речь должна идти не о естественной безработице, а о ее социально приемлемом уровне, который учитывал бы и уровень текучести кадров и продолжительность поиска работы, и демографический состав рабочей силы, и уровень напряженности на рынке труда (соотношение безработицы с количеством вакансий), и социальную напряженность.

Но как бы ни определялся естественный уровень безработицы, настоящую проблему для экономики представляет массовая, «неравновесная», или «вынужденная» – циклическая безработица.

В России не подтверждают прямой связи между динамикой занятости, ВВП и безработицей. Представляется, что указанные явления невозможно объяснить только статистическими погрешностями и ужесточением условий присвоения статуса безработного. Падение занятости на фоне казалось бы благопо-

лучных показателей экономического роста можно объяснить двумя причинами. Во-первых, сохранением высокого уровня скрытой безработицы, которая постепенно «выплескивает» свой потенциал на открытый рынок труда даже в условиях некоторой стабилизации. Во-вторых, увеличением скрытой (теневой) занятости, которая «оттягивает» значительную часть рабочей силы и безработных с открытого рынка труда. Часто скрытая безработица прямо переходит в скрытую занятость, при этом показатель официальной занятости падает, а показатель безработицы не увеличивается.

Итак, скрытая безработица и теневая занятость – два мощных фактора, искажающих реальный уровень безработицы в России и одновременно являющихся скрытым потенциалом будущих проблем в области занятости и безработицы. Однако эти факторы пока находятся в латентном состоянии, между тем уровень даже официальной безработицы довольно высок.

Российский рынок труда полностью восстановился после кризиса. Растет численность занятых в экономике и сокращается общая численность безработных. По оценке, в среднем за 2012 год уровень общей безработицы не превысил 5,9% экономически активного населения. Наиболее быстро растет занятость в торговле и обрабатывающей промышленности.



Рис. Безработица в РФ за период 1-е полугодие 2008 г., 2012–2013 гг. [3], %

Согласно данным Росстата, в мае 2013 г. численность безработных продолжала неуклонно сокращаться как по России в целом, так и в большинстве ее регионов. В целом по России уровень безработицы в мае 2013 г. составил 5,5% экономически активного населения. Традиционно в весенне-летний период показатель безработицы сокращается в связи с увеличением спроса на труд в период начала сезонных сельскохозяйственных и строительных работ.

В среднем за февраль-апрель максимальный уровень безработицы традиционно зафиксирован в трудоизбыточных регионах Северо-Кавказского ФО (13,9%). Причем в Ингушетии этот показатель составлял почти половину экономически активного населения (45,5%), а в Чеченской республике – 27,9%. Минимальный уровень безработицы традиционно зафиксирован в Москве (1,6% экономически активного населения).

Сокращение безработицы отмечалось даже на фоне замедления и экономической активности и сокращения занятости в промышленности. Рост численности занятых и сокращение численности безработных на фоне замедляющихся темпов экономического роста и повышения заработной платы приводит к повышению издержек производства.

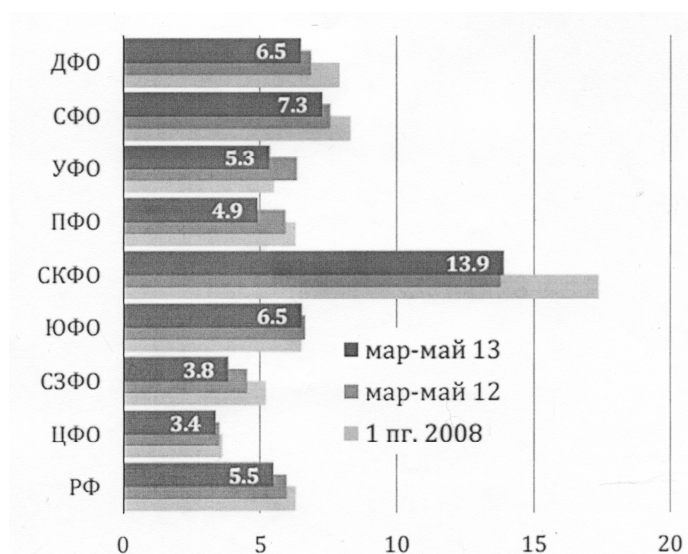
На Дальнем Востоке ожидается увеличение численности занятых на частных предприятиях, обусловленное реализацией инвестиционных программ крупными компаниями, развитием малого предпринимательства.

Ситуация на российском рынке труда в последние месяцы характеризуется превышением спроса над предложением рабочей силы.

В прогнозный период будет наблюдаться устойчивая тенденция сокращения численности населения в трудоспособном возрасте, что приведет к уменьшению численности экономически активного населения. Эта тенденция будет определять динамику занятости в прогнозный период. Даже при условии роста экономической активности молодежи, женщин, имеющих малолетних детей, и пенсионеров ожидается сокращение численности экономически активного населения на 1 млн человек за три года, с 72,6 млн человек в

2012 году до 71,7 млн человек в 2015 году. Численность занятых в экономике также будет сокращаться с 68,3 млн человек в 2012 году до 67,4 млн человек в 2015 году. При этом общая безработица (по методологии МОТ) в 2012–2015 гг. будет оставаться стабильной на уровне 5,9% экономически активного населения.

В условиях дефицита трудовых ресурсов важное значение имеет проведение активной политики занятости, которая включает мероприятия по содействию трудоустройству незанятых инвалидов на оборудованные (оснащенные) для них рабочие места, родителей, воспитывающих детей-инвалидов, многодетных родителей, и реализацию дополнительных мероприятий в субъектах Российской Федерации с напряженной ситуацией на рынке труда.

В настоящее время Президентом Российской Федерации утверждена Концепция государственной миграционной политики Российской Федерации на период до 2025 года, (№ ПР-1490 от 8 июня 2012 г.), в которой одной из основных целей государственной миграционной политики указано содействие обеспечению потребности экономики Российской Федерации в рабочей силе, модернизации, инновационному развитию и повышению конкурентоспособности отечественной экономики. Кроме того, одной из основных задач Концепции демографической политики Российской Федерации на период до 2025 года является привлечение мигрантов в соответствии с потребностями демографического и социально-экономического развития, с учетом необходимости их социальной адаптации и интеграции.

В рамках указанных концепций предусматривается:

- привлечение квалифицированных иностранных специалистов, в том числе выпускников российских высших учебных заведений, на постоянное место жительства в Российскую Федерацию, привлечение молодежи из иностранных государств для обучения и стажировки в Российской Федерации с возможным предоставлением преимуществ в получении российского гражданства по окончании учебы;

- совершенствование миграционного законодательства Российской Федерации (в части упрощения порядка въезда, выезда и пребывания иностранных граждан, участвующих в инвестировании и предпринимательской деятельности);

- разработку социально-экономических мер по повышению миграционной привлекательности территорий, из которых происходит отток населения и которые имеют приоритетное значение для национальных интересов, разработку и внедрение федеральных и региональных программ, направленных на создание благоприятных условий для адаптации иммигрантов к новым условиям и интеграции их в российское общество на основе уважения к российской культуре, религии, обычаям, традициям и жизненному укладу россиян;

- создание условий для интеграции иммигрантов в российское общество и развития терпимости в отношениях между местным населением и выходцами из других стран в целях предотвращения этноконфессиональных конфликтов.

В прогнозный период будет продолжена реализация Государственной программы по оказанию содействия добровольному переселению в Российскую Федерацию соотечественников, проживающих за рубежом. Ожидается увеличение количества привлекаемых высококвалифицированных иностранных специалистов и иностранных граждан, осуществляющих трудовую деятельность по патентам [3].

В последнее время наметилась тенденция более реалистичного взгляда на проблемы регулирования рынка труда за счет комплексных программ по созданию и сохранению рабочих мест. Способность складывающегося рынка труда к саморегулированию все еще незначительна, поэтому остается необходимость в использовании элементов государственного регулирования.

Ситуация на современном российском рынке труда вынуждает обратиться прежде всего к прямым методам регулирования. Опыт развитых стран показывает, что государственное регулирование рынка труда начиналось именно с прямых административных мер, и чем сильнее спад в экономике, тем более жесткими были эти меры.

Для стабилизации рынка труда предусматривается в основном предотвращение сокращения занятости (изучение общей потребности в рабочих местах, развитие и сохранение перспективных рабочих мест в отраслевом, региональном разрезе, экспертиза целевых и инвестиционных программ на предмет их влияния на занятость, правовая защита рабочих мест и занятости, ограничение использования иностранной рабочей силы и т.д.), воспроизводство рабочих мест и формирование так называемой эффективной занятости.

---

1. Корнейчук, Б.В. Экономика труда: учеб. пособие / Б.В. Корнейчук. – М.: Гардарики, 2007. – 286 с.

2. Мазин, А.Л. Экономика труда: учеб. пособие для студентов вузов, обучающихся по специальности 080104 «Экономика труда» / А.Л. Мазин. – 2-е изд., перераб. и доп. – М.: ЮНИТИ-ДАНА, 2007. – 575 с.

3. Сайт центра макроэкономических исследований. – Режим доступа: [http://sberbank.ru/common/img/uploaded/analytics/2013/macro\\_31072013.pdf](http://sberbank.ru/common/img/uploaded/analytics/2013/macro_31072013.pdf)

## СОВЕРШЕНСТВОВАНИЕ УПРАВЛЕНИЯ ОБОРОТНЫМИ СРЕДСТВАМИ ТОРГОВОГО ПРЕДПРИЯТИЯ

**Ван Чэньчэнь, магистрант 2 курса**

*Владивостокский государственный университет экономики и сервиса,  
г. Владивосток*

Целью работы является формирование методического обеспечения по совершенствованию управления оборотными средствами с учетом специфики торгового предприятия.

Актуальность проблемы обусловлена тем, что эффективное управление оборотными средствами предполагает разработку и внедрение мероприятий, способствующих снижению материалоемкости продукции и ускорению оборачиваемости оборотных средств, в результате чего происходит их высвобождение, что дает целый ряд положительных эффектов. Результаты могут быть использованы в текущей финансовой деятельности предприятия с целью ускорения оборачиваемости оборотных средств, снижения их размеров за счет частичного высвобождения и вовлечения в повторный оборот, что должно способствовать достижению социально значимого эффекта.

Торговые предприятия для осуществления своей деятельности, кроме основных фондов, располагают оборотными фондами и фондами обращения. К оборотным фондам относятся запасы инвентаря, топлива, малоценных и быстроизнашивающихся предметов, упаковочных материалов, тары. К фондам обращения относятся запасы товаров, находящихся на торговых предприятиях, а также денежные средства в кассе, на расчетном счете, в расчетах. Оборотные фонды и фонды обращения имеют стоимостную оценку.

Оборотные средства – это денежные средства, вложенные в оборотные фонды и фонды обращения [1]. Оборотные средства предназначены обеспечивать непрерывность процесса обращения. В сфере товарного обращения происходит кругооборот средств, и для того, чтобы он был непрерывным и обеспечивал выполнение плана товарооборота, средства должны находиться одновременно в товарной и денежной форме. На первой стадии кругооборота в сфере товарного обращения оборотные средства переходят из денежной формы в товарную: Д – Т. От этой стадии зависит своевременность перехода товаров из сферы производства в сферу обращения. Вторая стадия связана с продажей товаров потребителям, при которой товарная форма превращается в денежную: Т – Д. Эта стадия является конечной в движении оборотных средств и она имеет место лишь в том случае, если торговое предприятие закупило товар по количеству, качеству и ассортименту в соответствии со спросом населения. Оборотные средства торгового предприятия классифицируют по трем принципам: организации, характеру использования, источнику формирования.

Совершенствование механизма управления оборотными средствами предприятия является одним из главных факторов повышения экономической эффективности производства на современном этапе развития экономики. В условиях социально-экономической нестабильности и изменчивости рыночной инфраструктуры важное место в текущей работе менеджера занимает управление оборотными средствами, так как именно здесь кроются основные причины успехов и неудач всех производственно-коммерческих операций фирмы. В конечном итоге, рациональное использование оборотных средств в условиях их дефицита является одним из приоритетных направлений деятельности предприятия в настоящее время.

По принципу организации оборотных средств подразделяют на нормируемые и ненормируемые. Нормируемые оборотные средства определяются финансовым планом торгового предприятия; к ним относятся:

- в розничной и оптовой торговле – средства, вложенные в товары текущего хранения, находящиеся на предприятиях и в пути, тару, расходы будущих периодов, топливо и горючее для хозяйственных нужд, денежные средства в кассах и в пути, товары отгруженные, расчетные документы на которые не сданы в банк на инкассо в пределах установленного срока;

- в общественном питании – денежные средства, средства в запасы сырья и продуктах, топливе и прочих активах;

- в заготовительных организациях – средства, вложенные в заготовительную продукцию, заготовительную тару, денежные средства и прочие активы;

- на сельскохозяйственных подсобных предприятиях – средства, авансированные в незавершенное производство, семена, молодняк животных, производственные запасы, денежные средства.

На норму нормируемых приходится подавляющее большинство оборотных средств, среди которых основную часть занимают оборотные средства товара.



Потребность торгового предприятия в оборотных средствах определяется на основе нормирования. Сущность нормирования состоит в установлении норматива по каждому виду оборотных средств и определении на этой основе общего норматива оборотных средств. Цель нормирования – разработать такие экономически обоснованные нормативы оборотных средств, которые обеспечат выполнение плана товарооборота с минимальными затратами средств. В процесс нормирования оборотных средств:

1) устанавливается норматив оборотных средств в днях по товарным запасам текущего хранения и денежным средствам в кассе и в пути;

2) определяется норматив оборотных средств в сумме по каждому элементу (товарным запасам текущего хранения, денежным средствам в кассе и в пути, прочим нормируемым активам) и в целом по предприятию;

3) рассчитывается норматив собственных оборотных средств торгового предприятия.

Экономически обоснованные нормативы оборотных средств стимулируют ускорение оборачиваемости средств Финансирование и кредитование в торговле:

Разработанные торговыми предприятиями и утвержденные вышестоящими организациями нормативы запасов в днях должны быть стабильными. Они служат основой для расчета норматива оборотных средств в денежном выражении по отдельным видам товарно-материальных ценностей на протяжении ряда лет.

Уточнение нормативов запасов оборотных средств (по отдельным видам товарно-материальных ценностей) проводится лишь в случае существенных изменений в деятельности торговых предприятий: изменение структуры товарооборота или профиля предприятия, перевод на централизованный завоз товаров и т.п. [3].

Важнейшим этапом нормирования оборотных средств является определение нормативов по товарным запасам. Экономически обоснованный расчет норматива оборотных средств в товарных запасах оказывает решающее влияние на общую величину оборотных средств и ее изменение в планируемом периоде. Поэтому в процессе расчета должны быть изучены условия и особенности работы предприятия. Разработанные нормативы товарных запасов должны обеспечивать бесперебойную работу предприятий, наличие в них широкого ассортимента товаров, высокую культуру торгового обслуживания населения, а также ускорение оборачиваемости оборотных средств. В процессе нормирования устанавливается научно обоснованный норматив запасов в днях по каждой торговой группе в отдельности. Торговое предприятие располагает номенклатурой товаров и товарных групп, которые должны быть в ассортименте для реализации. Оборачиваемость отдельных товаров и товарных групп неодинакова. Именно поэтому разработку норматива товарных запасов в днях начинают с отдельных товаров и товарных групп, а затем определяют средний норматив товарных запасов по предприятию.

Норматив запасов по отдельным группам товаров в днях определяется с учетом следующих условий работы торгового предприятия:

- организация продажи товаров;
- порядок поставки и завоз товара: частоты, равномерности, комплектности поставок, размер поставляемых партий товаров;
- особенности и сложности ассортимента товара, продолжительности периода его реализации в соответствии с характером спроса, а также предельных сроков хранения товаров, зависящих от их физических и химических свойств;
- отдаленность поставщиков и регулярность работы транспорта;
- время, необходимое для приема, проверки и подготовки товара к продаже;
- состояние материально-технической базы;
- организация труда торговых работников;
- система и формы расчетов за товары, скорость документооборота.

Таким образом, правильное определение норматива оборотных средств обеспечивает непрерывность и бесперебойность процесса реализации товаров торговых предприятий. Нормирование оборотных средств позволяет эффективно использовать оборотные средства на каждом торговом предприятии. Обоснованные нормативы оборотных средств способствуют укреплению режима экономики, выявлению и использованию внутрихозяйственных резервов. Нормирование должно обеспечить оптимальную потребность в оборотных средствах, так как снижение ее величины приводит к финансовым затруднениям (образование просроченных платежей, задолженность по судам и др.), а избыток средств ослабляет режим экономики и позволяет торговым предприятиям использовать средства по назначению. Нормирование расходов отдельных видов материальных ресурсов предусматривает соблюдение определенных научных принципов. Основными должны быть: прогрессивность, технологическая и экономическая обоснованность, динамичность и обеспечение снижения норм [2].

---

1. Баканов, М.И. Анализ эффективности использования оборотных средств / М.И. Баканов, Э.А. Сергеев // Бухгалтерский учет. – 2010. – №10. – С. 64–65.

2. Балабанов, И.Т. Анализ и планирование финансов хозяйствующего субъекта / И.Т. Балабанов. – М.: «Финансы и статистика», 2010. – 243 с.

3. Ефимова, О.В. Анализ оборотных активов организации / О.В. Ефимова // Бухгалтерский учет. – 2009. – №10. – С. 47–53.

УДК 330.322.2(470.57)

## **ИНВЕСТИЦИОННЫЙ КЛИМАТ В РЕСПУБЛИКЕ БАШКОРТОСТАН**

**А.А. Васильева**, студент 4 курс  
**Э.Р. Калиуллина**, преподаватель

*Уфимский государственный университет экономики и сервиса,  
г. Уфа*

Республика Башкортостан обладает сочетанием значительного инвестиционного потенциала, высокого уровня инвестиционной безопасности, имеет репутацию добросовестного заемщика и делового партнера [4].

На наш взгляд, Республика Башкортостан характеризуется как регион с благоприятным инвестиционным климатом. На протяжении ряда лет Башкортостан входит в число лидеров среди регионов Российской Федерации по объему инвестиций в основной капитал. Объем инвестиций за счет всех источников финансирования составил 184,9 млрд рублей, или 105,5% к уровню 2010 года [7].

В 2012 году в рамках принимаемых мер по обеспечению благоприятного инвестиционного имиджа Республика Башкортостан закрепила за собой статус инвестиционно-привлекательного региона.

22 мая 2012 года международное рейтинговое агентство «Standard&Poor's» подтвердило рейтинг Республики Башкортостан на уровне «BB+» с прогнозом «позитивный». На сегодняшний день, по оценкам аналитиков «Standard&Poor's», по уровню рейтинга республика уступает только Москве, Санкт-Петербургу, Ханты-Мансийскому и Ямало-Ненецкому автономным округам.

По результатам рейтинга инвестиционной привлекательности регионов России 2011–2012 годов, проводимого рейтинговым агентством «Эксперт РА», Республика Башкортостан заняла 1-е место в номинации «Минимальные экономические риски», 8-е место в номинации «Финансовые риски» и вошла в топ 10 регионов-субъектов Российской Федерации с максимальным инвестиционным потенциалом [9].

Создание в Республике Башкортостан благоприятного, конкурентоспособного инвестиционного климата, наращивание объемов привлекаемых в республику инвестиций, а вместе с ними новейших технологий и разработок является ключевым вопросом в деятельности Правительства Республики Башкортостан [1].

Для улучшения инвестиционного климата в РБ создается собственная правовая база. Закон РБ «Об иностранной инвестиционной деятельности в Республике Башкортостан» определяет порядок и условия привлечения капитала, направлен на создание благоприятных условий для привлечения иностранного капитала, обеспечение прав и защиту имущественной, финансовой, интеллектуальной и иной собственности иностранных инвесторов [4]. Данный закон предусматривает льготное налогообложение коммерческих организаций с иностранными инвестициями. В республике также действуют законы «О финансово-промышленных группах», «О развитии лизинговой деятельности в Республике Башкортостан» и другие нормативные акты о стимулировании и гарантиях инвестиционной деятельности.

Также в соответствии с основными задачами деятельности Правительства Республики Башкортостан на 2012 год для определения инвестиционных приоритетов региона был разработан проект «Стратегии инвестиционного развития Республики Башкортостан до 2020 года».

Одним из основных направлений инвестиционной политики Республики Башкортостан является создание благоприятного климата для притока в республику иностранных инвестиций и инноваций.

По итогам 2012 года в экономику Республики Башкортостан привлечено иностранных инвестиций из 23 стран мира на сумму 596,5 млн долларов США, или 190,2% к уровню 2011 года [5].

Наибольший удельный вес в структуре привлеченных иностранных инвестиций в 2012 году занимали прочие инвестиции, осуществляемые на возвратной основе (торговые и прочие кредиты), составив 88,3%. Доля прямых инвестиций составила 10,3%, портфельных – 1,4%.

Далее рассмотрим географическую структуру накопленных иностранных инвестиций по состоянию на конец декабря 2012 года (рис. 1).



Рис. 1. Географическая структура накопленных иностранных инвестиций по состоянию на конец декабря 2012 года

Как видно из рисунка 1, накопленный в Республике Башкортостан иностранный капитал на 98,1% сформирован за счет поступления инвестиций из следующих стран: Кипр (296,3 млн долларов США), Австрия (156,7 млн долларов США), Нидерланды (122,1 млн долларов США), Германия (104,7 млн долларов США), Великобритания (27,1 млн долларов США), Чехия (26,4 млн долларов США), Британские Виргинские острова (13,1 млн долларов США), Швеция (13,0 млн долларов США), Республика Корея (12,3 млн долларов США), Панама (9,6 млн долларов США).

Для более полного анализа инвестиционного климата в РБ посмотрим структуру полученных инвестиций за 2012 год (рис. 2).

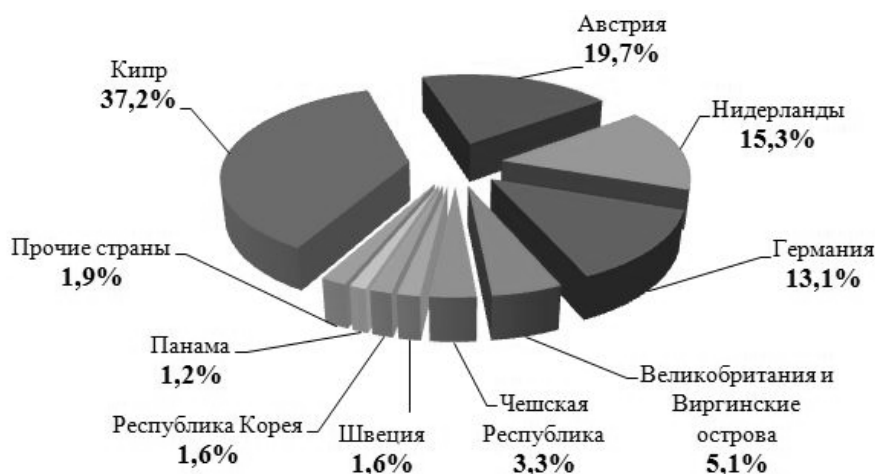

Рис. 2. Структура полученных инвестиций по видам экономической деятельности за 2012 г.

Как видно из рисунка 2, основной объем полученных в 2012 году иностранных инвестиций направлен в сектор обрабатывающих производств, в том числе на развитие производства нефтепродуктов, производства прочих неметаллических минеральных продуктов. 2-е место в структуре полученных инвестиций занимает сельское хозяйство с 4,1%, за ним идут оптовая и розничная торговля – 2,1%, добыча полезных ископаемых – 0,8%, и другие секторы экономики.

Основной приток иностранных инвестиций в течение 2012 года обеспечен реализацией проектов следующими компаниями: ОАО «Газпром нефтехим Салават» (прочие инвестиции из Нидерландов, Франции, Германии), ООО «Башкирская мясная компания» (прямые инвестиции из Кипра), ООО «Ласселсбергер» (инвестиции из Австрии), ОАО «Каустик» (портфельные инвестиции из Казахстана, Кыргызстана, Кубы, Азербайджана, Турции и других стран), ОАО «ГлавБашСтрой» (прямые инвестиции из Кипра), ЗАО «ИНМАН» (прямые инвестиции из Австрии), ООО «Мастер Вин» (инвестиции из Кипра), ЗАО «Совместное российско-канадское предприятие «ВИНКА»» (прямые инвестиции из Республики Корея), ООО «Матрица-Трейд» (инвестиции из Кипра), ООО «Нефтегазтрейдинг» (инвестиции из Британских Виргинских островов).

Общий объем накопленных иностранных инвестиций в Республике Башкортостан, полученных с начала вложения, с учетом их погашения, по состоянию на конец декабря 2012 года составил 796,2 млн долларов США [8].

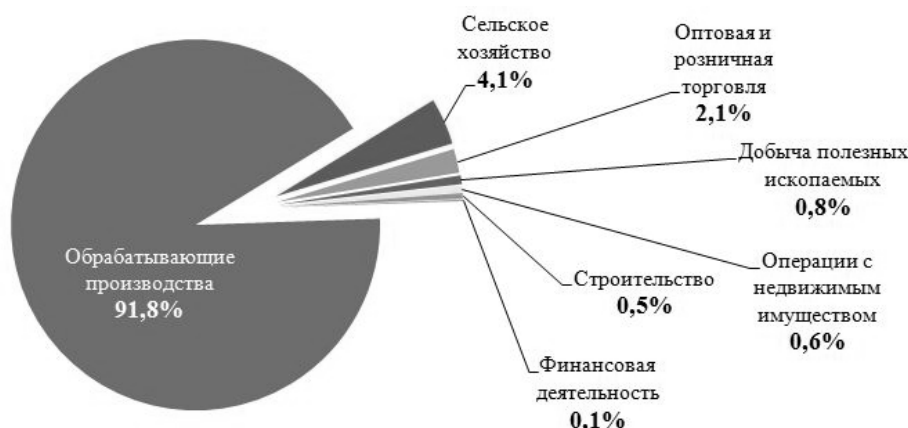
Также Республика Башкортостан успешно сотрудничает с иностранными инвесторами, в частности с австрийскими компаниями «Ласселсбергер» и «Австрийские лотереи», шведской «ИКЕА», турецкой «Анадолу Джам Санаи», немецкой «ХайдельбергЦемент», чешской «Епком», европейскими кредитными организациями [3].

Таким образом, исходя из всего вышеперечисленного, можно сделать вывод, что инвестиционный климат Республики Башкортостан характеризуется как благоприятный и приоритетными задачами инвестиционной политики Республики Башкортостан и в дальнейшем будут являться существенное улучшение инвестиционного климата, создание благоприятных условий для экономической деятельности и устойчивого функционирования предприятий региона, стимулирование развития предпринимательской инициативы и расширение притока инвестиционных ресурсов в реальный сектор экономики республики [2].

---

1. Васильев, А. Кувшин полон, и даже не наполовину: Экономика республики дает основания для сдержанного оптимизма // Республика Башкортостан. – 2012. – 5 сентября. – С. 1; 3.

2. Леонтьев, В. Должностной барьер: Инвестиционный климат в республике «теплеет» слишком медленно // Российская газета. – 2012. – 30 октября. – С. 19

3. Сайт Корпорация Развития Республики Башкортостан. – Режим доступа: <http://kr-rb.ru/klimat.html>

4. Инвестиционная Карта информационно-аналитическое издание. – Режим доступа: <http://investkarta.ru/news/desyatka-respubliki-bashkortostan/>

5. Официальный сайт Республики Башкортостан. – Режим доступа: [http://www.bashkortostan.ru/investment\\_and\\_finance/](http://www.bashkortostan.ru/investment_and_finance/)

6. Большая Энциклопедия Нефти и Газа. – Режим доступа: <http://www.ngpedia.ru/id35152p2.html>

7. Инвестиционный портал Республики Башкортостан. – Режим доступа: <http://invest.bashkortostan.ru/pages/778>

8. Официальный сайт Правительства Республики. – Режим доступа: <http://pravitelstvorb.ru/>

УДК 336.71

## **БАНКОВСКОЕ ОБСЛУЖИВАНИЕ ФИЗИЧЕСКИХ ЛИЦ: ПРОБЛЕМЫ И ПЕРСПЕКТИВЫ**

**Д.А. Гаврилова, студент 4 курса**

*Владивостокский государственный университет экономики и сервиса,*

*г. Владивосток*

В настоящий момент розничный бизнес занимает значительную нишу банковского обслуживания. Ведение дел с физическими лицами остается одним из наиболее прибыльных и потому привлекательных направлений деятельности коммерческого банка, вследствие чего кредитные организации продолжают из года в год расширять круг предоставляемых физическим лицам продуктов и услуг.

Как известно, главная цель деятельности любого коммерческого банка – получение прибыли. В условиях современной конкуренции банки вынуждены формировать перечень предлагаемых продуктов и услуг таким образом, чтобы сделать именно свои предложения наиболее привлекательными для клиентов. Для этого каждый отдельно взятый банк стремится улучшить качество обслуживания и расширить круг предоставляемых клиентам услуг, разрабатываются новые формы и методы обслуживания, пересматриваются стратегии развития, вносятся изменения в аспекты розничного бизнеса.

Не стоит забывать о том, что, имея возможность распоряжаться средствами своих клиентов, число которых увеличивается, банк улучшает показатели платежеспособности и ликвидности.

Введем определение понятия «банковская услуга». Банковская услуга – это совокупность некоторых явлений, среди которых присутствуют:

- банковское обслуживание как совокупность действий взаимодействия банка с клиентами, в понятие которого входит консультирование, рассмотрение документов потребителя и собственно сделка;
- банковская операция с точки зрения технологической деятельности с целью создания банковского продукта по поручению потребителя;
- банковский продукт [1].

Термин «банковский продукт» не является тождественным отражением термина «банковская услуга», так как представляет собой конечный результат банковской деятельности. Реализация продукта обес-

печивает банку экономический успех как коммерческой организации. Розничный банковский продукт – понятие более узкое, его назначение быть потребленным исключительно физическими лицами. Именно это и определяет комплекс банковской работы с продуктом, что включает формирование и процессы обслуживания клиентов. Таким образом, к розничному банковскому продукту относится результат деятельности банка, предназначенный для продажи физическим лицам, вследствие чего обладающий исключительными характеристиками, необходимыми потребителю для личного потребления [2].

Существует множество классификаций, позволяющих раскрыть сущность операций коммерческого банка по обслуживанию физических лиц. Согласно большинству из них, по характеру операции подразделяются на кредитные, депозитные, расчетно-кассовые и прочие. К кредитным относят операции, связанные с размещением денежных средств. Кредитные операции включают консультирование клиента по кредитным продуктам, рассмотрение заявления на кредитный продукт, выдачу кредита, формирование резерва на возможные потери по ссудам, мониторинг, погашение кредита, работу с проблемными кредитами. К депозитным, в свою очередь, принято причислять операции по привлечению денежных средств физических лиц. Депозитные операции включают следующие этапы: заявление на открытие депозита, открытие депозита, формирование резерва, начисление процентов, выдача депозита и начисленных процентов. Совокупность кассовых и расчетных операций (в том числе валютных) составляет расчетно-кассовые операции банка, к прочим относят операции, позволяющие банку получить дополнительный доход, которые не являются для банка основными. Расчетно-кассовые операции делятся на расчетные и кассовые соответственно. К расчетным принято относить открытие счета, ведение счета (здесь имеют место безналичные переводы, в том числе валютные) и закрытие счета. Кассовые операции, в том числе валютные, подразумевают внесение и выдачу денежных средств [3].

По степени важности операции банка подразделяют на основные и дополнительные. Основные операции являются наиболее значимыми для банка, в то время как дополнительные открывают возможность привлечения новых клиентов и могут отсутствовать в общем перечне операций в отдельно взятом банке. К основным операциям относятся кредитные, депозитные и расчетно-кассовые операции. Наглядный пример дополнительных банковских операций – дистанционное банковское обслуживание физических лиц.

Также существует деление банковских операций по обслуживанию физических лиц на традиционные и современные. К традиционным относят, как нетрудно догадаться, операции, осуществляемые банком с момента начала деятельности. Современные операции возникают в результате научно-технического прогресса, предшествующего совершенствованию обслуживания клиентов.

Деление банковских операций по обслуживанию физических лиц по трем группам, описанное выше, является взаимосвязанным.

Среди многообразия банковских операций с физическими лицами особую нишу занимает дистанционное банковское обслуживание. За последние несколько лет наблюдается рост интереса граждан к различным инновационным формам безналичных платежей. Банки активно разрабатывают и предлагают новые услуги, среди которых интернет-банкинг, мобайл-банкинг, банкоматы «кэш-ин».

Что представляет собой интернет-банкинг? В настоящее время подавляющее большинство коммерческих банков предоставляет своим клиентам возможность совершать некоторые операции, буквально не выходя из дома – из специализированного оборудования клиенту нужен только персональный компьютер с выходом в Интернет. Отсутствует сама необходимость предварительной установки специализированного программного обеспечения. Как правило, банк не взимает дополнительной платы за абонентское обслуживание, бесплатным является подключение к системе и непосредственное управление счетами. Таким образом, из любой точки мира можно управлять средствами в банке (при условии доступа в Интернет) [4].

В настоящее время в России наблюдается разнообразное множество моделей дистанционного банкинга. К ним относятся мобильный банк, «банк дома», терминалы самообслуживания, электронные деньги.

Активное развитие получила система денежных переводов в качестве особой разновидности банковских операций. На территории РФ можно воспользоваться следующими системами денежных переводов:

– Вестерн Юнион (Western Union) – основана в 1871 году в США. Данная американская международная система денежных переводов дает возможность просто и быстро отправлять и получать деньги в 195 странах мира, в которых функционирует более 225 000 точек обслуживания;

– Контакт (Contact) – российская система международных денежных переводов и платежей физических лиц. Что примечательно, для использования данной системы не требуется открывать счет в банке. На данный момент «Контакт» функционирует более чем в восьмидесяти странах мира, количество пунктов обслуживания превышает 28 000;

– Анелик (Anelik) – также российская система денежных переводов физических лиц без открытия банковского счета, основанная в 2003 году. «Анелик» распространена в около ста странах и объединяет 20 000 пунктов;

– Блиц – срочные денежные переводы Сбербанка России, не подразумевающие открытие счета клиенту. Дата отсчета действия данной услуги физическим лицам – 1 февраля 2006 года. Необходимо отметить, что срочные денежные переводы осуществляются между структурными подразделениями Сбербанка России только на территории РФ.

Все вышеперечисленные системы направлены главным образом на то, чтобы предоставлять физическим лицам услуги по осуществлению платежей между собой и в пользу юридических лиц за небольшие сроки выполнения.

Многие банки предлагают расчетные (дебетовые) и кредитные карты международных платежных систем Visa International и MasterCard WorldWide. Visa – глобальная платежная система, благодаря которой держатели карт имеют доступ к безопасной и надежной сети электронных платежей. MasterCard также является одним из лидеров глобальной платежной индустрии, позволяющим держателям карт проводить операции с безналичными средствами.

Но у международных платежных систем-гигантов есть и свои минусы. Неоспоримое влияние на розничное банковское обслуживание оказывают события, происходящие на международной политической арене. Примером тому может послужить реакция США на присоединение территории Крыма к Российской Федерации. 21 марта 2014 г. международные платежные системы Visa и MasterCard прекратили проводить операции по картам клиентов банка «Россия», «Совинбанк», «Инвесткапиталбанк», СМП Банк, «Финсервис» по требованию Минфина США. Таким образом, проблемы возникли у более миллиона держателей пластиковых карт, которые являются клиентами вышеперечисленных банков.

Однако за последние несколько лет платежные карты стали одним из стратегических продуктов банковского сектора в России. По состоянию на 1.01.13 всего расчетных карт было выпущено около 170 000 тыс. ед., за год количество карт увеличилось до 190 000 тыс. ед. (по данным ЦБ РФ) [5].

Наряду с высокотехнологичными инновациями развивается также традиционное банковское обслуживание. К таким услугам относятся:

- услуги по накоплению, сбережению и хранению денежных средств на счетах физических лиц;
- кредитование физических лиц;
- расчетные и кассовые операции;
- валютный обмен;
- хранение и перевозка ценностей.

Услуги по накоплению, сбережению и хранению денежных средств объединяет понятие «сберегательный бизнес». Очевидно, что сберегательный бизнес в отношении физических лиц не является однородным. Клиент, который заинтересован в накоплении крупной денежной суммы (покупка квартиры, как вариант), выберет вклад с возможностью пополнения и капитализацией процентов. Если присутствует интерес к сохранению средств без наличия определенной цели на их использование, то особую важность приобретает значение процентной ставки, капитализация – такие клиенты готовы размещать средства на длительный срок при условии повышения ставки. Когда речь идет о пенсионерах, возникает потребность в получении ренты – данный вид клиентов заинтересован в регулярности выплат, ставке и отношении сотрудников банка к ним [6].

Что подразумевается под понятием кредитования физических лиц? Кредит как продукт деятельности банка представляет собой сумму денег, которую банк предоставляет заемщику в соответствии с кредитным договором. Кредит может предоставляться либо в безналичном порядке (зачисление безналичных средств на соответствующий счет заемщика), либо в налично-денежной форме [7].

По целям кредитования кредиты физическим лицам принято делить на потребительские кредиты, автомобильные кредиты, ипотечное кредитование, нецелевые кредиты на потребительские нужды. Потребительский кредит подразумевает кредитование населения с целью покупки определенных товаров (как правило, их стоимость колеблется в пределах 100–200 тысяч рублей). Товарный кредит является разновидностью потребительского кредита – в таких случаях денежные средства сразу поступают на оплату определенного товара, обслуживание обеспечивается банковскими работниками в торговых точках. Автокредиты получили широкую популярность за последние несколько лет, это кредит на приобретение автомобиля, как правило, приобретаемый автомобиль выступает обеспечением по кредиту. Ипотека – это займ на покупку недвижимости (квартира, дом) на вторичном или первичном рынке. Нецелевой кредит на потребительские нужды – банк выдает запрашиваемую сумму на любые цели. К данному пункту относится кредитная карта, именной платежно-расчетный документ, который представляет собой персонализированную пластиковую карточку, выдается банком-эмитентом для безналичной оплаты своим клиентам. К иным видам розничных кредитов можно отнести ссуду на образование, отдых, неотложные нужды и т.д. [8]

По способу погашения банковские кредиты физическим лицам делятся на кредиты, погашаемые в рассрочку (ипотека) и кредиты, погашаемые единовременно (примером может послужить нецелевой экспресс-кредит).

По наличию обеспечения различают беззалоговые кредиты (кредит на неотложные нужды) и кредиты, требующие обеспечения (покупка машины, квартиры и т.д.).

Помимо кредитования, банки осуществляют все виды расчетов для физических лиц как с открытием, так и без открытия счетов. К таким операциям можно отнести продажу, выкуп и инкассо дорожных и коммерческих чеков и иных расчетных документов.

Валютный обмен подразумевает услуги по наличным и безналичным конверсионным операциям для физических лиц.

Хранение и перевозка ценностей включает в себя предоставление банковских сейфов в аренду, ответственное хранение ценностей клиента и иные сопутствующие услуги (пересчет и проверка банкнот, доставка наличности и т.д.).

В целом можно сделать вывод, что рынок розничных банковских услуг в России в настоящее время находится на довольно высоком уровне и не отстает от развитых стран.

---

1. Коробова, Г.Г. Банковские операции: учеб. пособие для вузов / Г.Г. Коробова, Е.А. Нестеренко, Р.А. Карпова. – М.: Магистр, 2013. – 448 с.

2. Воронин, Б.Б. Розничный банковский бизнес: бизнес-энциклопедия / Б.Б. Воронин, И.А. Демчев, В.М. Кутьин. – М.: ЦИПСИР: Альпина Паблишерз, 2010. – 520 с.

3. Алиев, Б.Х. Деньги, кредит, банки: учеб. пособие для вузов / Б.Х. Алиев, С.К. Идрисова, Д.А. Рабаданова. – М.: Вузовский учебник: НИЦ ИНФРА-М, 2014. – 288 с.

4. Лямин, Л.В. Дистанционное банковское обслуживание: учеб. пособие для вузов / Л.В. Лямин, А.В. Пухов. – М.: КНОРУС: ЦИПСИР, 2010. – 328 с.

5. Количество расчетных и кредитных карт, эмитированных кредитными организациями [Электронный ресурс] – Сайт Центрального банка Российской Федерации. Режим доступа: [http://www.cbr.ru/statistics/p\\_sys/print.aspx?file=sheet007.htm&pid=psRF&sid=ITM\\_12859](http://www.cbr.ru/statistics/p_sys/print.aspx?file=sheet007.htm&pid=psRF&sid=ITM_12859)

6. Вешкин, Г.Л. Экономический анализ деятельности коммерческого банка: учеб. пособие для вузов / Ю.Г. Вешкин, Г.Л. Авагян. – М.: Магистр: ИНФРА-М, 2011. – 352 с.

7. Тавасиев, А.М. Банковское кредитование: учебник для вузов / А.М. Тавасиев, Т.Ю. Мазурина, В.П. Бычков. – М.: ИНФРА-М, 2010. – 656 с.

8. Курсов, В.Н. Бухгалтерский учет в коммерческом банке: Новые типовые бухгалтерские проводки операций банка: учеб. пособие для вузов / В.Н. Курсов, Г.А. Яковлев. – М.: НИЦ Инфра-М, 2012. – 364 с.

9. О банках и банковской деятельности: федеральный закон РФ от 2 декабря 1990 г. № 395-ФЗ (в ред. от 03.04.2014 г.) [Электронный ресурс] / СПС «КонсультантПлюс»

УДК 331.101.3

## **КЛЮЧЕВЫЕ КОМПЕТЕНЦИИ В ТАЛАНТ-МЕНЕДЖМЕНТЕ**

**М.В. Жилина**, магистрант 1 курса

*Владивостокский государственный университет экономики и сервиса,  
г. Владивосток*

На сегодняшний день вопрос управления талантливыми сотрудниками является одной из актуальных исследовательских задач как зарубежных, так и российских ученых. Актуальность проблемы обоснована пониманием руководством компаний нарастающей изобретательностью талантов к условиям и поддержанию труда в рамках экономики знаний. Действительно, исследования, проведенные в последние десятилетия, показывают, что компании с высокой результативностью отличаются от остальных вовсе не качеством кадровых процедур, а человеческим фактором, кадровой политикой руководства по отношению как к уже проявившим себя талантливым (ключевым, особо значимым) сотрудникам, так и к сотрудникам, обладающим определённым потенциалом, но до конца ещё не реализованным и не проявленным (т.е. к кадровому резерву).

Термин «управление талантами», появившийся в 1990-е годы, определяет деятельность в области управления персоналом, направленную на вовлечение сотрудников в инновационный процесс, формирование творческих стимулов и развитие творческого потенциала сотрудников. Этот термин был придуман Дэвидом Уоткинсом из Softscape, впервые использовавшим его в статье, опубликованной в 1998 году [10] и в дальнейшем развитым в книге «Системы управления талантами» в 2004 году [9].

Наиболее фундаментальным трудом, послужившим основой для формирования современной концепции талант-менеджмента, на сегодняшний день является исследование компании McKinsey&Company, опубликовавшей в 2000 году результаты опроса менеджеров среднего и высшего звена компаний США в своей книге «Война за таланты». В результате, был сформулирован тезис, что талант – главный фактор, определяющий успех компании [7].

Не менее значимыми можно назвать исследования Алана Робертсона и Грэма Эбби, опубликовавших итоги в работе «Управление талантами: как извлечь выгоду из таланта ваших подчинённых». В данной работе затронуты вопросы скрытых конфликтов между ожиданиями работодателей и ожиданиями самых талантливых сотрудников; предложены технологии пропагандирования, поддержки и вдохновения талантов [8].

Маргарет Баттерис, Билл Ройтер рассматривают практические аспекты управления наиболее ценными сотрудниками. Диапазон их исследований охватывает спектр тем от привлечения и удержания талантливых сотрудников, до роли менеджера по персоналу в управлении «трудными» талантами [1].

Параллельно с зарубежными экспертами изучением феномена управления талантливыми сотрудниками занимаются такие российские авторы, как: Е. Емельянов и С. Поварницына [3], С. Иванова [4], М. Литвинова [5], Т. Лобанова [6] и др. Ими предложены свои видения трактовки талантливых сотрудников. При этом вариативность определений существенно ограничивает формирование единого подхода к менеджменту талантов. Однако можно выявить общую тенденцию в разнообразии трактовок. На наш взгляд, наиболее релевантным для дальнейшего талант-менеджмента является определение талантливых сотрудников как людей, обладающих такими навыками, знаниями, опытом и способностями к обучению и росту, которые играют и/или смогут сыграть одну из ключевых ролей в достижении успеха компании.

В этом свете концепция талант-менеджмента видится нам как циклический процесс, призванный обеспечивать потребность организации в талантливых сотрудниках на всех стадиях управления персоналом, а именно на стадиях отбора, оценки, развития, перемещения и удержанию сотрудников.

Необходимо отметить, что в отечественную практику прочно вошла в обиход такая техника, как «кадровый резерв», решающая те же самые задачи по привлечению и удержанию талантливых сотрудников. Фактически, кадровый резерв – это работники, обладающие определенным потенциалом развития и планируемые на горизонтальные и вертикальные перемещения на конкретные должности.

Несмотря на кажущуюся схожесть процессов талант-менеджмента и кадрового резерва, на наш взгляд, они имеют принципиальные отличия: кадровый резерв более ориентирован на раскрытие потенциала, а управление талантами – на использование уже имеющегося, выявленного потенциала. При этом существенным является понимание уровня развития таланта, степень и качество его проявления. Измерить проявление таланта можно через сформированность тех или иных компетенций. Иначе говоря, «границей» между управлением потенциалом (кадровым резервом) и использованием потенциала (талант-менеджментом) является определение уровня развития компетенций, необходимых для эффективной работы.

Проведенный литературный анализ зарубежных и российских исследований в области талант-менеджмента позволил сделать вывод о наличии общих ключевых компетенций талантов как в зарубежном, так и в российском подходе. Например, при анализе результатов исследования, проведенного Kenan-Flagler Business School (the University of North Carolina at Chapel Hill) в 2013 году [2], а также модели компетенций, предложенной Светланой Ивановой [4], признанным российским экспертом в области HR, было выявлено, что наиболее востребованными компетенциями талантливых сотрудников как в России, так и за рубежом являются такие качества, как эмоциональный интеллект и стратегическое мышление. Особое внимание в обоих исследованиях уделяют такой компетенции, как способность к обучению, являющейся по мнению экспертов отличительной чертой любого таланта. Ведь наличие данной способности позволяет оценить высокую эффективность деятельности сотрудника не только в режиме «здесь и сейчас», но и дает понимание его потенциала. Кроме способности к обучению, российская и зарубежная модели имеют и другие точки соприкосновения. Нами были выделены наиболее понятные и емкие формулировки, а также детально раскрыта каждая компетенция с обозначением необходимых знаний, навыков и способностей. В результате анализа получена модель ключевых компетенций талантливых сотрудников, представленная на табл. 1.



**Модель ключевых компетенций талантливых сотрудников**

Компетенция	Детализация
Стратегическое мышление/проницательность	Способность системно и комплексно осознавать возможные варианты жизнедеятельности конкретного объекта управления, адекватно оценивать время и вероятность возникновения этих вариантов, а также продолжительность их действия
Проворность в обучении	Обучаемость, восприимчивость к новым методам и технологиям, умение применять новое на практике. Способность к самоанализу, критический подход. Ориентация на систематическое развитие
Эмоциональный интеллект	Способность правильно истолковывать обстановку и оказывать на неё влияние, интуитивно улавливать то, чего хотят и в чём нуждаются другие люди, знать их сильные и слабые стороны, не поддаваться стрессу
Является носителем корпоративных ценностей	Искренне разделяет и демонстрирует в поведении декларируемые ценности, нормы и правила компании
Стрессоустойчивость	Способность переносить значительные интеллектуальные, волевые и эмоциональные нагрузки (перегрузки), обусловленные особенностями профессиональной деятельности, без особых вредных последствий для деятельности, окружающих и своего здоровья
Вдохновляет, мотивирует других	Владение техниками влияния, с применением языка, жестикуляции, мимики. Умение выявлять и использовать мотивы людей. Влияние через стратегии сотрудничества
Лидерство в условиях неопределенности	Готовность отвечать за коллективный результат даже в случае провала
Не боится сильных подчиненных	Способность становиться посредником и позволять своей команде коллективно обсуждать проблемы, принимать решения и раскрывать таланты каждого из ее участников
Создает эффективные команды	Способность управлять людьми, умение организовать себя и коллектив для решения задач: расставлять приоритеты, концентрироваться на важном, планировать, контролировать
Готовность рисковать	Способность принимать новое, предлагать новое, проявлять инициативу. Умение без внутреннего сопротивления воспринимать разнообразные идеи, позиции, предложения
Готовность работать в проектном режиме	Способность оперативно подключаться к работе мобильных групп, создаваемых конкретно под проект
Ориентированность на результат	Способность объединить цель компании с само-мотивацией в хорошо организованный рабочий процесс
Принятие инноваций и нововведений	Способность быть открытым новому, готовность применять новые методы и технологии в своей работе
Нестандартность мышления	Способность находить новые подходы и необычные решения в любых ситуациях
Высокая работоспособность	Умение работать с большими объемами информации/выполнять работы больше среднестатистической нормы

Созданная универсальная модель дает ясное понимание того, что представляет собой оптимальное сочетание знаний, умений и поведенческих характеристик сотрудников, способных привести компанию к успеху. Дальнейшая работа с данной моделью, а именно построение профиля компетенций явится, на наш взгляд, своеобразным «водоразделом» между отнесением человека к категории кадрового резерва (выявлением скрытого потенциала), либо отнесением к категории талантливого/ключевого сотрудника (применением, развитием и удержанием уже проявившегося таланта).

Таким образом, полученные результаты исследования лягут в основу построения профиля компетенций участника кадрового резерва, а длительное исследование покажет, как изменится этот профиль после выполнения индивидуального плана развития.

1. Баттерис, М. Корпоративные бриллианты: как удержать талантливых сотрудников в компании / М. Баттерис, Б. Ройтер; пер. с англ. – М.: ГроссМедиа, 2005.
2. Выявление высокопотенциальных сотрудников: данные исследования [Электронный ресурс] // Бизнес-портал [trainings.ru](http://www.trainings.ru). – Режим доступа: <http://www.trainings.ru/library/reviews/?id=16091>.
3. Емельянов, Е.Н. Психология бизнеса / Е.Н. Емельянов, С.Е. Поварницына. – М.: Армада, 1998. – 511 с.
4. Иванова, С. Лидерские компетенции и их определение. Модель успеха в конкретной организации [Электронный ресурс] / С. Иванова // Бизнес-портал [rb.ru](http://www.rb.ru). – Режим доступа: <http://www.rb.ru/inform/66307.html>.
5. Литвинова, М.И. Управление талантами: выводы делать рано, вопросов больше, чем ответов / М.И. Литвина // Актуальные вопросы экономики и управления: материалы междунар. науч. конф. (г. Москва, апрель 2011 г.). Т. II. – М.: РИОР, 2011. – С. 59–62.
6. Лобанова, Т.Н. Построение модели ключевых компетенций [Электронный ресурс] / Т.Н. Лобанова // Интернет-портал Национального союза кадровиков – Режим доступа: <http://www.kadrovik.ru/modules.php?op=modload&name=News&file=article&sid=1142>
7. Майклз, Э. Война за таланты / Э. Майклз, Х. Хэнфилд-Джонс, Э. Экселрод; пер. с английского. – М.: Изд. Манн, Иванов и Фербер. 2005. – 253 с.
8. Робертсон, А. Управление талантами: как извлечь выгоду из таланта ваших подчинённых / А. Робертсон, Г. Эбби; пер. с англ. – Днепропетровск: Баланс-клуб, 2004. – 200 с.
9. Schweyer, Allan. Talent Management Systems: Best Practices in Technology Solutions for Recruitment, Retention and Workforce Planning. John Wiley & Sons, 2004.
10. Watkins, David. Lightyear – An Application Framework for Talent Management That Acts as a Central Feedback Center for all Organizational Functions Softscape, Incorporated, 1998.

УДК 378.1(571.63-21)

## **СОВЕРШЕНСТВОВАНИЕ МЕТОДИКИ ФОРМИРОВАНИЯ ПОКАЗАТЕЛЕЙ ДЕЯТЕЛЬНОСТИ СТРУКТУРНЫХ ПОДРАЗДЕЛЕНИЙ ВГУЭС**

**А.Е. Зимкина, магистрант 2 курса**  
**Е.А. Бараусова, канд. экон. наук, доцент**

*Владивостокский государственный университет экономики и сервиса,  
г. Владивосток*

В связи с возросшей в последние годы конкуренцией между вузами, проблема оценки эффективности деятельности подразделений университета является весьма актуальной. Чтобы осуществлять регулярную, затрагивающую все функции управленческих подразделений, оценку, необходимо усовершенствовать методику формирования показателей деятельности таким образом, чтобы она позволяла выявлять действительную ситуацию в вузе в области эффективности административно-управленческого аппарата, и вносить своевременные коррективы.

Для начала необходимо выявить проблемы в системе показателей ВГУЭС. Для этого мы проанализировали существующую систему. Она основана на следующих документах: положениях о подразделениях административно-управленческого аппарата и ежеквартальных приказах, в которых закрепляются показатели деятельности на следующий квартал. Рассмотрев показатели таких подразделений, как учебно-методическое управление, библиотека, управление кадровой и социальной политики, отдел кадрового делопроизводства, центр стратегического партнерства, отдел информации и рекламы, управление международных связей, отдел труда и заработной платы, управление бухгалтерского учета, управление экономики и планирования, отдел закупок, можно сделать вывод, что их показатели в полной мере не отражают выполнение поставленных задач в соответствии с общей стратегией вуза. Например, Управление кадровой и социальной политики в том, что оно не имеет отдельного положения, в котором были бы четко прописаны задачи управления. Поэтому трудно контролировать его деятельность через показатели двух абсолютно разных по своим функциям подразделений: отдела кадрового делопроизводства и отдела социальных программ. Показатели деятельности отделов, прописанные в приказах и в положениях, не дают полной картины работы всего управления. Необходимо выделить показатели деятельности для двух отделов, входящих в управление. Показатели в приказах отражают деятельность только отдела кадрового делопроизвод-

ства. В системе показателей, зафиксированных в положении этого подразделения, есть задача «Ведение документации по учёту рабочего времени и контроль над состоянием трудовой дисциплины», выполнение которой никак не отслеживается существующей системой показателей.

В положениях некоторых подразделений есть показатели, которые непонятно каким образом контролируют работу подразделения, например, «Выполнение плана по созданию и утверждению стандартов организации по направлениям деятельности структурного подразделения». Необходимо конкретизировать данный показатель, т.е. прописать стандарты и указать направления деятельности подразделения. В существующих формулировках многие показатели некорректны, следует пересмотреть формулировки задач подразделений и самих показателей деятельности.

Из вышеизложенного можно предположить, что существующая система оценки и контроля над деятельностью подразделений не работает должным образом.

«Традиционно, показатели делятся по следующему принципу: показатели результативности, затрат и эффективности. При этом показатели результатов и затрат имеют инверсный характер: чем выше результаты, тем лучше, а чем выше затраты, тем хуже. То есть они еще и противоречивы. В идеале стоит руководствоваться показателями эффективности, которые соотносят результаты и затраты. Показатели эффективности могут быть декомпозированы до уровня любого структурного подразделения, а показатели результата и затрат – нет. Именно этот факт не позволяет в настоящее время адекватно декомпозировать показатели на уровень институтов, кафедр, учебно-вспомогательных и административно-управленческих подразделений» [2].

Мы согласны с мнением Л.И. Малышевой относительно существующей методики оценки деятельности вуза. «Сложившаяся практика планирования в вузах зачастую не учитывает требования всех заинтересованных сторон, в результате чего невозможно выстроить сбалансированную систему показателей. Системы изобилуют показателями затрат и результатов, но не эффективности. Именно поэтому показатели невозможно декомпозировать на уровень подразделений». Документы стратегического характера должны быть согласованы друг с другом. Показатели должны быть декомпозированы не только по уровням, но и по периодам. При этом показатели верхнего уровня во всех документах должны быть неизменными» [1].

В ноябре прошлого года во ВГУЭС прошло обучение руководителей подразделений методике разработки системы показателей оценки результативности Л.А. Малышевой. Методика предусматривает следующий алгоритм разработки показателей, основанный на анализе заинтересованных лиц: 1) выявление границ объекта; 2) определение перечня заинтересованных лиц, внешних по отношению к объекту; 3) оценка по 10-балльной шкале степени влияния заинтересованных лиц на объект; 4) определение требований заинтересованных лиц; 5) согласование требований с учетом степени влияния; 6) перевод требований заинтересованных лиц в цели объекта, с учетом возможностей и интересов объектов, а именно определение перечня заинтересованных лиц, внутренних по отношению к объекту (исполнители), ответственных за достижение поставленных целей и выполнение соответствующих показателей и определение требований внутренних лиц к организации процессов деятельности объекта. И последний этап – это выявление показателей достижения цели [1].

После этого была предпринята попытка применить основные положения этой методики для разработки показателей на 2014 год. Были выделены три подсистемы оценки результативности деятельности университета в соответствии с разделением процессов верхнего уровня ВГУЭС на основные, обеспечивающие и инновационные. К первой подсистеме относятся основные показатели, сформированные на основе интеграции показателей, по которым учредитель оценивает деятельность университета. Вторая подсистема – это каскадированные показатели обеспечивающих подразделений, сформированные на основе основных, но кроме того, в них включены показатели по удовлетворению требований исполнителей. Третья подсистема – это каскадированные показатели на основе основных для исполнителей.

Затем были разработаны показатели, закрепленные в приказе «Об утверждении показателей результативности деятельности университета на 2014 год и закреплении ответственности проректоров за достижение их целевых значений. Но отмечу, что и они не совершенны, поскольку разрабатывались «сверху» от уровня проректоров. Чтобы система показателей в вузе дала свои результаты, ее необходимо разрабатывать «снизу», то есть с позиции исполнителей, а не «сверху» с точки зрения руководителей, тогда показатели будут показателями эффективности, а не результата и затрат.

Необходимо разработать свою адаптированную методику на основе предложенной Л.А. Малышевой.

Выявление границ объекта не вызывает затруднений, так как они определены направлением исследования. Это подразделения ВГУЭС, прямо или косвенно влияющие на результативность его деятельности.

Главным заинтересованным лицом и ограничителем в разработке методики по совершенствованию системы показателей деятельности подразделений является Минобрнауки, так как невыполнение требова-

ний, законов, рекомендаций ведет к нарушению законодательства и тем самым приостановке деятельности вуза. Однако следует составить перечень заинтересованных сторон, чтобы посмотреть, какие требования еще выдвигаются, как они коррелируют с требованиями Минобрнауки, и какое могут оказать влияние на приоритеты.

Что касается оценки степени влияния заинтересованных лиц, то высший приоритет, как было уже отмечено, имеет Минобрнауки, так как невыполнение его требований ведет к краху учебного заведения. Остальных заинтересованных лиц нужно проранжировать согласно степени влияния их требований на достижение основных показателей вуза. В нашем случае на втором месте будут требования, сформулированные для проекта «Программа стратегического развития ВГУЭС». Прделанная таким образом работа позволит нам сформировать общие цели вуза.

Следующим шагом будет определение перечня исполнителей, ответственных за достижение поставленных целей и выполнение соответствующих показателей. Чтобы получить результат, необходимо понимать, кто эти люди и что им нужно для выполнения поставленной задачи. Поэтому следует собрать требования исполнителей, которые они сформируют на основе собственного опыта, полученного при достижении поставленных целей. Это поможет скорректировать показатели всех подразделений.

Усовершенствованная методика, обеспечивающая своевременный, объективный и всесторонний анализ работы административно-управленческого аппарата и измерение эффективности вуза, позволит:

- выделить в работе административных подразделений приоритетные направления, обеспечивающие реализацию стратегий вуза;
- оценить вклад каждого из подразделений в ее осуществление;
- контролировать затраты на персонал;
- измерять не только итоговые показатели деятельности, но и опережающие, по которым можно судить, в правильном ли направлении происходят изменения.

Для оценки эффективности деятельности необходимо множество показателей, которые позволят измерить реальный (фактический или ожидаемый) и требуемый (желаемый или целевой) результаты.

Для внедрения в вузе системы показателей необходимо провести ряд мероприятий, первое из которых – ее адаптация к целям деятельности каждого структурного подразделения. Она заключается, прежде всего, в том, чтобы предлагаемые для оценки эффективности отделов, показатели были изучены его специалистами и при необходимости дополнены другими критериями, способными более полно отразить его деятельность.

Также необходимыми мероприятиями для совершенствования системы показателей являются:

- установление ответственности за ведение отдельных этапов методики (в вузе было бы правильным закрепить за структурными подразделениями, однако целесообразно в каждом из них назначить ответственных за отдельные показатели, входящие в этап);
- разработка системы мотивации, которая подразумевает материальное поощрение сотрудников за своевременное и качественное достижение ими поставленных целей (в настоящий момент в вузе есть премии, но они не зависят от выполнения или не выполнения показателей, а служат как инструмент поощрения сотрудников за выполненную работу).

---

1. Малышева, Л.А. Технология разработки системы показателей на основе анализа заинтересованных сторон / Л.А. Малышева // Контроллинг. – 2008. – № 27. – С. 24–33.

2. Малышева, Л.А. Разработка и декомпозиция системы стратегических показателей вуза / Л.А. Малышева // Современные проблемы науки и образования. – 2013. – № 6. Режим доступа: <http://www.science-education.ru/113-10889>

3. Малышева, Л.А. Методика стратегического управления в вузах: технологии и инструменты / Л.А. Малышева // Университетское управление. – 2013. – №1. – С. 78–87.

## **ПОЛИТИКА ВЕДУЩИХ ДЕРЖАВ ОТНОСИТЕЛЬНО ОФФШОРНЫХ ЗОН НА СОВРЕМЕННОМ ЭТАПЕ**

**Е.М. Иматова, магистрант 1 курс**

*Владивостокский государственный университет экономики и сервиса,  
г. Владивосток*

Глобализация и либерализация мировой экономики конца XX века, с одной стороны, способствовали устранению барьеров в мировой торговле, усилили мобильность капиталов, укрепили экономический рост, но с другой стороны, эти процессы привели к размыванию государственных границ, что способствовало появлению такого понятия, как несоответствие налоговым обязательствам, т.е. привело к возникнове-

нию у налогоплательщиков возможности уклонения от уплаты налогов по всему миру. Глобальный финансово-экономический кризис 2008–2009 гг., выявивший и обостривший ряд проблем в современной финансовой системе и современных международных экономических отношениях, привлек особое внимание мирового сообщества к такому феномену, как оффшорные финансовые центры – механизму легального и нелегального ухода от уплаты налогов.

Мировой оффшорный бизнес зародился в конце XIX века, получил импульс к развитию после Первой мировой войны и широко распространился в 1960–1970-х годах. В последующие два десятилетия в результате его бурного развития появилось понятие «оффшоризация» мировой экономики [1].

Использование оффшорных зон для целей международного финансового и налогового планирования стало общепринятой практикой, характерной для любых видов компаний и даже для физических лиц во всех странах мира. Вместе с тем бесконтрольное разрастание оффшорной практики породило серьезные проблемы в развитии мировых финансовых рынков, национальных финансовых систем и международных экономических отношений. Оффшорные зоны стали ключевым звеном разнообразных налоговых схем и как следствие важнейшим элементом теневых экономик.

Вот почему, начиная с 2009 года, большинство экономик, а также такие международные организации как МВФ, Международная группа по борьбе с отмыванием (легализацией) преступных доходов (FATF) и ОЭСР в один голос заговорили о необходимости снижения или исключения вовлеченности в национальный хозяйственный оборот резидентов под видом иностранных лиц или с использованием иностранных правовых конструкций, преследующих преимущественно незаконные или недобросовестные цели, о так называемой «деоффшоризации».

Согласно оценкам, приведенным в 2009 г. Б. Обамой, за последнее десятилетие одни только не заперенные законом схемы по использованию «налоговых гаваней» обошлись американскому бюджету в 190 млрд долл. В Германии уклонение от налогов (главным образом с помощью оффшоров) обходится бюджету примерно в 30 млрд евро. В целом же ЕС ежегодно теряет порядка 100 млрд евро. Поэтому не случайно, что в условиях растущих бюджетных дефицитов оффшоры стали одной из главных мишеней антикризисных программ как мирового сообщества в целом, так и ведущих экономик – невольных доноров оффшоров [2].

Началом реального наступления на оффшоры стала публикация ОЭСР 2 апреля 2009 г. «черного», «серого» и «белого» списков юрисдикций с точки зрения их соответствия международным стандартам обмена финансовой информацией. При этом международное сообщество заявило о своей решимости применять к странам «черного» и «серого» списков конкретные санкции. Состав этих списков быстро изменился, что говорит об эффективности подобных методов антиоффшорной политики [3].

Свое внимание к вопросу оффшорных зон правительство Российской Федерации начало уделять с 2011 г. Тогда председатель правительства В.В. Путин предложил заняться рассмотрением данного вопроса. Во исполнение поручения правительства ФНС России представила первый проект антиоффшорных изменений (Письмо ФНС России от 30 марта 2012 г. №СА-20-7/348). В этом документе затрагивался вопрос двойного налогообложения и предотвращения уклонения от уплаты налогов на доходы и имущество. К сожалению, данный законопроект не получил поддержки в Минфине.

Позже, в 2012 и 2013 гг., уже на посту президента России, Путин снова обратил внимание своего правительства на необходимость принятия более активных действий для деоффшоризации экономики. В своем ежегодном послании Федеральному Собранию в конце 2013 г. Путин сделал замечание правительству в том, что не видит конкретных действий и результатов в данной области и предложил свои наработки по данному вопросу. Подытожил Путин свое выступление фразой о том, что Россия будет продолжать проводить политику борьбы с размыванием налоговой базы, с разного рода оффшорными схемами. То есть, другими словами, Российская Федерация следует мировой тенденции по деоффшоризации экономики [4].

На сегодняшний момент из планируемых действий Российской Федерации по политике деоффшоризации, согласно тезисам выступления Министра финансов А.Г. Силуанова на парламентских слушаниях, посвященных основным направлениям налоговой политики Российской Федерации на 2014–2016 гг., можно выделить следующие:

- разработка законопроекта о налогообложении прибыли контролируемых иностранных компаний;
- подписание соглашений между Россией и оффшорными юрисдикциями в целях расширения практики обмена налоговой информацией и противодействия схемам уклонения от налогообложения;
- работа по координации усилий по борьбе с налоговым уклонением с партнерами из Европейского союза [5].

В Соединенных Штатах Америки антиоффшорная политика ведется начиная с 1962 года. Началом борьбы с оффшорными зонами послужили Правила о контролируемых иностранных корпорациях [6].

Затем правительство США расторгло большинство Договоров с оффшорными юрисдикциями об избежании двойного налогообложения, что положило конец применению целого ряда распространенных налоговых схем. Далее в период с 70-х гг. был принят ряд законодательных актов, обеспечивающих защиту США от сомнительных операций, так или иначе данные акты связаны и с оффшорной деятельностью. Такими законодательными актами являются:

- Закон о банковской тайне 1970 г. Благодаря данному закону правительству США предоставляется легальная возможность контроля транзакций по любым банковским счетам [7];
- Закон о контроле над отмыванием денег 1986 г. [8];
- Антитеррористический законодательный акт 2001 г., предоставляющий правительству беспрецедентные полномочия собирать личную информацию о гражданах и компаниях [9].

С 2009 г. США, после публикации ОСЭР критериев в отношении информационной открытости оффшорных территорий, заключили ряд договоров об обмене налоговой информацией с оффшорными зонами. В полномочия данного договора входит разрешение компетентным органам по запросу другой страны получать и передавать информацию, хранящуюся в банках, у номинальных держателей акций, у регистрационных агентств и т.д.

Следующим шагом антиоффшорной политики Соединенных штатов был закон о налоговой дисциплине в отношении зарубежных счетов. По этому закону граждане США обязаны отчитываться обо всех иностранных финансовых счетах, которые содержатся в иностранных финансовых учреждениях (правительство интересуется резидентами, сумма активов которых в совокупности превышает \$50, 000) [10].

Кроме ужесточения законодательства США делали и послабления. Например, амнистия 2009 г. для американцев, выводящих средства из-под налогообложения в оффшоры. Эта амнистия стала самой успешной в истории США: правом легализовать свои незаконные доходы воспользовались 14,7 тыс. американцев, благодаря чему казна получила несколько миллиардов долларов [2].

Ужесточают свою оффшорные политику и такие ведущие державы, как Германия, Великобритания.

Одной из стран, активно добивающейся упразднения банковской тайны в ЕС, является Германия. В феврале 2008 г. между Германией и Лихтенштейном имел место громкий финансовый скандал. Германским спецслужбам удалось за вознаграждение в 4,2 млн евро получить у информатора из лихтенштейнского банка материалы, касающиеся уклонения от уплаты налогов гражданами Евросоюза, которые были переправлены налоговым органам [2].

Кроме того, Германия является лидером по количеству соглашений об избежании двойного налогообложения. Вместе с партнерами по Евросоюзу, правительство Германии призывают оффшорные территории к заключению соглашений об автоматическом обмене налоговой информацией.

Что касается Великобритании, то здесь, также как и в США проводилась процедура налоговой амнистии для тех держателей оффшорных банковских счетов, которые не платили по ним необходимые налоги. При легализации скрытых доходов налогоплательщик заплатил бы всего 10% от суммы актива, а в случае если он не легализует свой доход, а иностранный актив будет обнаружен, налогоплательщика ждал бы штраф в размере 30% от его суммы, а возможно, и налоговое преследование со стороны налоговой службы Великобритании.

Следует отметить, что правительство Великобритании ведет законотворческую деятельность в области ужесточения антиоффшорного законодательства достаточно усилено. После проведения саммита «группы 8», летом 2013 г., Великобритания пересмотрела список оффшорных территорий, с которыми заключен Договор об обмене налоговой информацией. На сегодняшний момент Великобритания имеет такой договор с такими юрисдикциями, как Антигуа, Барбуда, Армения, Бахрейн, Барбадос, Белиз, Доминика, Гренада, Лихтенштейн и еще 8 стран, включая, конечно же Швейцарию [11].

В свою очередь правительство важнейшей экономики планеты – Китайской Народной Республики – придерживается совершенно другой политики в вопросе оффшорных зон. Большинство крупнейших компаний Китая пользуются оффшорами так как данная деятельность осуществляется в рамках государственных программ зарубежных инвестиций. Основная цель данных программ – внешнеэкономическая экспансия Китая, повышение конкурентоспособности китайского промышленного экспорта и зарубежное инвестирование в иностранную инфраструктуру и добычу сырья. В период с 2004 по 2010 гг. объем прямых иностранных инвестиций в оффшоры увеличился почти в 12 раз. Однако, при этом, валютный контроль за движением капитала сохраняется.

Потери китайского бюджета от использования национальными компаниями оффшорных схем не оценивались в т.ч. потому, что на данном этапе движение капитала воспринимается как одно из направлений интеграции Китая в мировую экономику и происходит под контролем государства. В 2011 г. китайским компаниям было разрешено оставлять прибыль на оффшорных банковских счетах без ограничений по времени и сумме. Особое место в политике, касающейся оффшоров, принадлежит Гонконгу. В 2011 г.

объем осуществленных через него торговых сделок превысил 300 млн долл. В ряде случаев Китай активно использует Гонконг для оффшорной торговли юанем в качестве политического инструмента.

Однако большое внимание китайские регуляторы уделяют использованию оффшорных схем физическими лицами. Потери бюджета в связи с этим достаточно серьезны. По оценкам Центробанка Китая, в 1990–2010 гг. от 16 тыс. до 18 тыс. коррупционеров покинули Китай и вывели из страны более 120 млн долл., в т.ч. с использованием оффшорных компаний.

Китай имеет более 120 соглашений об обмене налоговой информацией, в том числе с основными оффшорными территориями. Это позволяет достаточно успешно выявлять схемы уклонения от налогов. Таким образом, политика правительства Китая в отношении оффшоров сочетается с определенной гибкостью [12].

Похожую на китайскую политику использует и правительство Японии, которое рассматривает оффшоры не как средство оптимизации налогов, а как операционную базу для обслуживания зарубежной сети и иностранных клиентов, выпуска ценных бумаг, покупки активов, слияний и поглощений, организации аутсорсинга, а также для валютных операций за границей. К оттоку капитала через оффшоры относятся как к неизбежному и даже необходимому аспекту глобализации японского предпринимательства – поскольку перенос производственных и сбытовых операций за границу стимулирует разработку новых технологий и работу над созданием новых экспортных ресурсов.

Отсюда специфика японского регулирования оффшоров: направлять движение капитала за границу, не допуская свободного хода финансовых потоков из оффшорных зон в Японию. Для физических лиц – резидентов доступ на оффшорный рынок практически закрыт, а для юридических лиц установлены особые процедуры. За тем, чтобы оффшоры не использовались для финансовых махинаций, следят не только налоговые власти, но и Агентство финансовых услуг, ведущее мониторинг деятельности всех частных финансовых учреждений Японии [12].

Таким образом, можно выделить две тенденции политики мировых держав в отношении оффшорных зон на современном этапе; условно их можно назвать «западной» и «восточной» политикой. Если «западный» вектор это политика деоффшоризации и усиленный контроль за деятельностью оффшорных компаний, то «восточный» вектор, это усиленное использование оффшорного механизма для укрепления своих экономик и усиление своего присутствия в международном бизнесе.

---

1. Смородинская, Н.В. Развитый мир против мира оффшоров: кто сильнее? / Н.В. Смородинская // Россия и мир в XXI веке. – 2009.

2. Хейфец, Б.А. Антиоффшорное наступление мирового сообщества и российская политика / Б.А. Хейфец // Финансы. – 2010. – № 2.

3. Хейфец, Б.А. Деоффшоризация российской экономики: возможности и пределы / Б.А. Хейфец. – М.: Институт экономики, 2013.

4. Послание Президента Российской Федерации Федеральному Собранию, 2013 г.

5. Тезисы выступления А.Г. Силуанова на парламентских слушаниях, посвященных основным направлениям налоговой политики на 2014–2016 годы. [Электронный ресурс]. Режим доступа: <http://minfin.complexdoc.ru/728523.html>.

6. Controlled Foreign Corporations [Электронный ресурс]. Режим доступа: <http://www.law.cornell.edu/uscode/text/26/1297>.

7. Currency and Foreign Transactions Reporting Act [Электронный ресурс]. Режим доступа: [http://www.federalreserve.gov/boardDocs/supmanual/bsa/bsa\\_p4.pdf](http://www.federalreserve.gov/boardDocs/supmanual/bsa/bsa_p4.pdf).

8. Money Laundering Control Act [Электронный ресурс]. Режим доступа: [http://www.ffiec.gov/bsa\\_aml\\_infobase/documents/regulations/ML\\_Control\\_1986.pdf](http://www.ffiec.gov/bsa_aml_infobase/documents/regulations/ML_Control_1986.pdf).

9. Foreign Account Tax Compliance Act [Электронный ресурс]. Режим доступа: <http://www.gpo.gov/fdsys/pkg/PLAW-107publ56/pdf/PLAW-107publ56.pdf>.

10. USA Patriot Act [Электронный ресурс]. Режим доступа: <http://www.gpo.gov/fdsys/pkg/PLAW-111publ147/pdf/PLAW-111publ147.pdf> 10.

11. HM Revenue & Customs. Offshore penalties [Электронный ресурс]. Режим доступа: updating territory designations, 2013.

12. Оффшоры в глобальной экономике: мировой опыт и российские реалии. Финальный документ ситуационного анализа ЦСА РАН, апрель 2012 г. [Электронный ресурс]. – Режим доступа: <http://www.kommersant.ru/doc/1962493>.

## **ЭФФЕКТИВНЫЕ МЕТОДИКИ ОЦЕНКИ ДЕЯТЕЛЬНОСТИ ВУЗА КАК ОСНОВА ДЛЯ УЛУЧШЕНИЯ ПОЗИЦИЙ В НАЦИОНАЛЬНЫХ РЕЙТИНГАХ**

**В.О. Карпова, аспирант 1 курс**

*Владивостокский государственный университет экономики и сервиса,  
г. Владивосток*

На современном этапе развития экономики нашей страны все больше внимания мы стали уделять высшему образованию, а именно тому, как повысить качество образования и науки в вузах. Качественный уровень образовательных услуг и эффективность деятельности вуза является неотъемлемым условием устойчивого конкурентоспособного развития экономики страны, сохранения национальных преимуществ и экономической безопасности страны. Образовательный сектор экономики в последнее время является наиболее приоритетным для государственных инвестиций, однако не достаточно надежным и привлекательным для частных инвесторов. Но даже тот факт, что на государственном уровне запущен механизм смены целевых приоритетов в пользу образования свидетельствует об осознании важности инвестиций в человеческий потенциал. Важность обусловлена тем, что повышение качества человеческого капитала для региона или страны в целом способствует развитию всех секторов экономики.

С растущим интересом к образовательному сектору экономики возникла необходимость в повышении конкурентоспособности вузов и эффективности их деятельности. Деятельность вуза, как и любого другого предприятия, ориентирована на достижение определенного желаемого результата. Для того, чтобы получить в итоге ожидаемый результат, необходимо выстроить эффективную систему оценки деятельности, которая позволила бы изучить состояние как количественных, так и качественных составляющих деятельности вуза в комплексе, а также давала бы возможность точного определения сильных и слабых ее сторон. Главное требование, предъявляемое к оценке деятельности вуза, состоит в ее объективности, однозначности, простоте применения и при этом она должна отвечать требованиям рынка, чтобы позволить вузу реагировать на них вовремя, тем самым быть конкурентоспособным.

В настоящей статье приводится сравнительная характеристика существующих методик оценки деятельности вуза. Целью данной статьи является определение базисных критериев оценки деятельности вуза для формирования эффективной оценки. В рамках данного исследования автором ранее было определено что на вуз, как полноценную экономическую систему, оказывают влияние ряд факторов как внутренней, так и внешней среды. Однако, учитывая последние тенденции в мировом научном пространстве, можно предположить, что в большей степени успешность и конкурентоспособность вуза зависят от факторов внешней среды, от социально-экономических условий в которых вуз функционирует. На важность влияния внешней среды на вуз указывает специфика его деятельности. Основной характерной чертой для внешней среды вуза выступает ее многообразие. Сюда входят клиенты, конкуренты, партнерские организации, инвесторы и органы государственной власти и многие другие. И важно понимать, что взаимодействие происходит не только между агентами внешней среды и вузом, но и сами агенты взаимодействуют между собой, оказывая влияние друг на друга. Таким образом можно отметить, что внешняя среда интегрирована. А, следовательно, изменение одной цепочки связи в интегрированной цепи влечет изменение во всех остальных связях. Так становится абсолютно ясно, что сегодня вуз, как система, должен иметь гибкую структуру управления, чтобы не сопротивляться изменениям внешней среды, а изменяться вместе с ней. Эффективно управлять внутренней средой, как показывает практика, большинство российских вузов научились. Чего нельзя сказать о внешней среде. Большинство вузов не могут своевременно реагировать на изменения внешней среды, что затрудняет процессы интеграции и глобализации. При этом важно понимать, что эти факторы могут являться как национальными, так и международными. В своем роде факторы внешней среды условно принято подразделять на факторы прямого и косвенного воздействия. Факторами прямого воздействия для вуза могут выступать органы государственного управления (Министерство образования), стратегические партнеры и конкуренты. Эти звенья во внешней среде вуза присутствуют всегда и оказывают основное влияние. А к факторам косвенного воздействия можно традиционно отнести политическую обстановку и социальные явления. На фоне государственной политики, ориентированной на интеграцию в международное образовательное пространство российских вузов, соответствие требованиям внешней среды приобретает все больший вес. Исходя из всего сказанного выше, можно предположить, что большее внимание при построении эффективной оценки деятельности вуза стоит уделять факторам внешней среды.

Переходя к характеристикам собственно оценки деятельности вуза, важно отметить, что условно их можно разделить на два подхода. Первый подход формализованный, основанный на показателях, которые



используются при оценке эффективности вуза (например, мониторинге эффективности), аттестации или же аккредитации вуза, при различных промежуточных отчетах, а также разработках стратегии. Теория и практика формирования систем показателей государственных регламентирующих процедур до сих пор недостаточно систематизированы, имеет место дублирование ряда оценочных показателей, а результаты оценки часто носят субъективный и односторонний характер. Зачастую вузы сталкиваются с тем, что в погоне за выполнением плановых показателей, страдает качество конечного рыночного продукта, что негативно сказывается как собственно на потребителе услуг ВПО, так и на регионе в целом. То есть в случае формализованной оценки вуз будет оценивать главным образом количественные показатели, при этом они не обязательно будут характеризовать вуз с позиции качества образовательного процесса. Большинство таких показателей ориентированы на оценку внутренней среды вуза. Наиболее значимым среди прочих оценок для российских вузов является мониторинг эффективности. С его введением вузы еще более усердно стали работать на выполнение «спущенных сверху» показателей. При этом независимо от того гуманитарный ли вуз или же технический показатели и пороговые значения были одинаковы. Хотя это две совершенно противоположных категории целевых аудиторий, организации учебного процесса и научной деятельности и т.д. Совершенно ясно, что технический вуз может показывать высокий уровень регистрации патентов, а гуманитарный, к примеру, иметь высокую публикационную активность. И это только малая доля внутренних факторов, свидетельствующих о несовершенстве данной системы оценки. Различны вузы по внешнему окружению, оказывает влияние социально-экономическая обстановка в регионе. В связи с этим Российским союзом ректоров был представлен ряд дополнений к показателям оценки. Общее требование состояло в том, чтобы расширить ряд критериев и провести индивидуализацию подхода к вузам в зависимости от их отраслевой и территориальной принадлежности. Было предложено ввести территориально-дифференцированный подход, который позволит оценить способность к развитию вузов, находящихся в различных стартовых социально-экономических условиях, объективно сопоставить качество университетского менеджмента и эффективность использования бюджетных средств [1]. Это говорит о том, что хоть и методом проб и ошибок, но все же разработчики данной методики оценки пришли к выводу о том, что ввести одинаковый стандарт для всех вузов не получится, и некорректно производить оценку вуза в отрыве от факторов внешней среды.

Второй подход к оценке эффективности деятельности вуза представляется как субъективный, основанный на мнениях потребителей услуг и иных заинтересованных сторон. Данный подход, в отличие от предыдущего, нацелен прежде всего на оценку качественной составляющей деятельности вуза. В рамках данного подхода широко распространен метод рейтингования вузов. При всем многообразии методик построения рейтингов, выделяют четыре константы опорных критериев: качество на «входе», качество «на выходе», качество работы в университете и качество его ресурсов [2]. При составлении рейтинга необходимо учитывать большей частью качественные характеристики нежели количественные, в этом кроется основная его задача. На сегодняшний день в российской практике не существует универсальной методологии оценки качества образования. Однако совершенно ясно, что таковая необходима для реализации образовательной реформы в России. Более того, стремление многих вузов войти в международное образовательное пространство еще более актуализирует вопрос о разработке эффективной методики рейтингования российских вузов.

Оба подхода имеют ряд недостатков. В первом случае мы сталкиваемся с проблемой акцентирования внимания на количественных экономических показателях. Но показатели деятельности вуза и уровень организации оказания образовательной услуги для потребителя не тождественны. Вуз может иметь хорошие формальные показатели, удовлетворяющие всем аттестационным требованиям, но обучающиеся могут быть не удовлетворены имеющимся состоянием организации оказания услуги и, соответственно, получаемыми результатами [3]. Во втором случае возникают сложности с формализацией данных получаемых извне. Данные должны быть достоверны, а главная проблема кроется в переводе их на конкретные измеримые показатели.

Поскольку вузы заинтересованы во вхождении в международные рейтинги, при разработке собственной методики стоит учитывать зарубежный опыт. Прежде всего, следует обратить внимание на те критерии, которые высоко оцениваются рейтинговыми агентствами и позволяют университетам США и Великобритании занимать высокие позиции в рейтингах. В основном это репутация университета, количество, а также уровень подготовки приглашенных специалистов, количество иностранных студентов и количество публикаций. В то же время существуют и иные мнения, так по словам директора Центра международного высшего образования Бостонского университета Филипа Альтбаха «Российским вузам будет не просто попасть в международные рейтинги. Но думать нужно не только об этом. Главное – появление в стране университетов высокого уровня. В российских вузах надо изменить академическую культуру, а не пытаться просто копировать зарубежный опыт» [4]. В этом есть здравый смысл, наиболее приоритетной целью на сегодняшний день служит не создание имиджа престижности отечественных вузов, важнее повысить качество образования и науки в вузах.

Таким образом автор проиллюстрировал, как связана разработка эффективной системы оценки деятельности вуза со входением в международные рейтинги отечественных вузов. Наиболее значимым выводом можно считать то, что несмотря на амбициозность многих российских вузов в части стремления входения в международное образовательное пространство и международные рейтинги, многие управленцы осознают, что первостепенной задачей все же является повышение качества образования в вузах. Более того, учитывать зарубежный опыт стоит, но не следует его копировать. Россия всегда придерживалась собственного пути развития и перенос опыта других стран не обязательно принесет плоды успеха. Ведь как описано в статье, вуз является составной частью экономической системы, и подобно несовершенству и неустойчивости экономики и нашей страны, шатким является и положение института образования.

1. Сводные предложения Российского Союза ректоров по критериям и процедурам мониторинга эффективности вузов 2014 [Электронный ресурс]. – URL. <http://www.rs-online.ru/doc/!2014/02/03/1.pdf>

2. Ковалев, М.М. Рейтинг вуза как фактор повышения качества образования / М.М. Ковалев, А.Б. Гедранович [Электронный ресурс]. – URL. <http://www.bsu.by/Cache/pdf/265093.pdf>

3. Подольский, С.В. Автореферат / С.В. Подольский [Электронный ресурс]. – URL. <https://www.dvfu.ru/documents>

4. Вузам не хватило амбициозности [Электронный ресурс]. – URL.: [http://www.strf.ru/material.asp?CatalogId=221&d\\_no=71466#.U5FYKKnZpdrh](http://www.strf.ru/material.asp?CatalogId=221&d_no=71466#.U5FYKKnZpdrh)

УДК 334.72(571.63)

## ОЦЕНКА ПРЕДПРИНИМАТЕЛЬСКОГО КЛИМАТА В ПРИМОРСКОМ КРАЕ

**К.А. Корниенко**, аспирант 2 курса

**И.А. Самсонова**, доцент

*Владивостокский государственный университет экономики и сервиса,  
г. Владивосток*

Развитие новых форм хозяйствования в последние годы обусловило необходимость своевременной информации по существующим условиям развития предпринимательства как по стране в целом, так и отдельным регионам.

Современная демографическая ситуация в регионе очень сильно влияет на предпринимательский климат региона.

Сложившиеся тенденции демографических процессов достаточно инертны, поэтому уже сейчас можно прогнозировать снижение численности населения в ближайшее время, усиление процесса демографического старения, уменьшения числа и удельного веса лиц трудоспособного возраста.

На рисунке 1 приведен прогноз перспективной численности населения Приморского края до 2030 года.



Рис. 1. Прогноз перспективной численности населения до 2030 года  
(на конец года; тыс. человек)

Одним из наиболее существенных факторов благоприятного предпринимательского климата является экономическое состояние предприятий, работающих в регионе. В период 2008–2013 гг. в Приморском крае наблюдается сокращение удельного веса убыточных предприятий и организаций.

Доля их наименьшая среди сравниваемых регионов. Увеличиваются в Приморском крае затраты на технологические инновации.

Что касается проигрышных позиций, то Приморский край значительно отстаёт от других регионов по густоте железнодорожных путей и автомобильных дорог, объёмам импорта. Высока в крае экономическая преступность.

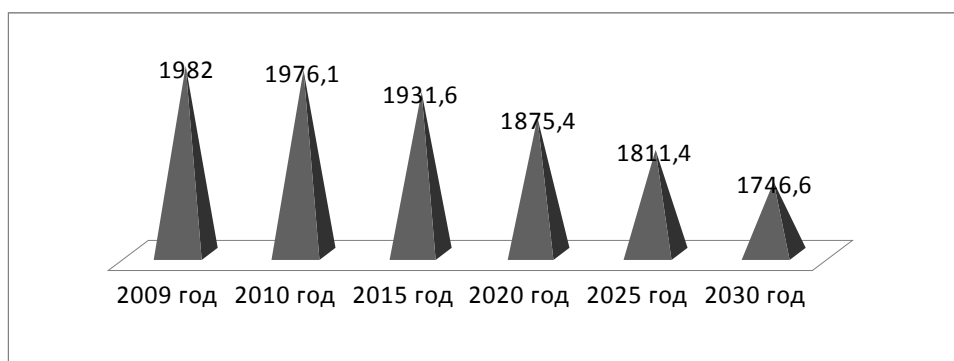
Таблица 1

**Доля Приморского края в показателях субъектов малого и среднего предпринимательства Дальневосточного федерального округа**

В единицах

Показатели	Юридические лица			
	Всего	в т.ч. по категориям		
		средние предприятия	малые предприятия	
			всего	в т.ч микро-предприятия
Количество действующих предприятий	39,0	35,5	39,0	39,9
Выручка от реализации товаров (работ, услуг) без сумм налогов и аналогичных обязательных платежей	39,5	43,4	37,8	37,2
Количество замещенных рабочих мест	34,4	32,5	34,8	38,1
Наличие собственных основных средств по полной учетной стоимости	23,2	16,0	27,0	27,0
Инвестиции в основной капитал	26,1	25,7	26,2	28,0
Количество действующих, предприятий	30,2	17,2	30,2	30,2
Выручка от реализации товаров (работ, услуг) без сумм налогов и аналогичных обязательных платежей	25,1	11,1	26,3	26,3
Количество замещенных рабочих мест	30,3	23,1	30,4	29,8
Наличие собственных основных средств по полной учетной стоимости	26,5	15,1	26,6	28,2
Инвестиции в основной капитал	15,4	9,6	15,5	15,9

Россия в целом, и Приморский край в частности, ведёт активную политику по разработке законодательных мер по развитию бизнеса.

Так, с целью активизации бизнеса, повышения конкурентоспособности выпускаемой продукции, развития новых технологий на российском и краевом уровне приняты несколько законодательных актов, призванных стимулировать развитие бизнеса.

Среди них необходимо отметить законы Приморского края «О развитии малого и среднего предпринимательства в приморском крае», «О деятельности органов государственной власти приморского края в научной и (или) научно-технической сферах», «Об инновационной деятельности в Приморском крае», и др. Ими предусматриваются различные виды государственной поддержки юридических и физических лиц, проводящих активную инновационную и инвестиционную политику на своих предприятиях. Понимая, что законодательная база является одним из важных условий создания благоприятного предпринимательского климата, этот аспект был учтён при проведении социологического исследования.

Анализ показал, что 90% опрошенных предпринимателей не пользуются существующими льготами по законодательству об инновационной и инвестиционной деятельности, поскольку ими не занимаются. Это связано, прежде всего, с существующей в крае отраслевой структурой предпринимательства, где преобладает торговля, в которой ещё слабо внедряются новые технологии работы с клиентами. Особенно это касается отдалённых районов края, где предприниматели характеризуются недостаточным уровнем образования.

Проблема недостаточной юридической грамотности предпринимателей проявляется не только в вопросах, касающихся развития инновационной и инвестиционной деятельности в крае, но и знании федерального и краевого законодательства в целом, которое зачастую оказывается достаточно запутанным для рядового предпринимателя.

Затраты бизнеса на преодоление административных барьеров согласно результатам исследования предпринимательского климата в регионах России, проводимого Общероссийской общественной организацией малого и среднего предпринимательства «ОПОРА РОССИИ», представлены на рис. 2.



Рис. 2. Затраты бизнеса на преодоление административных барьеров, в %

Ярким примером могут служить разногласия предпринимателей с налоговыми службами, торговой инспекцией и другими контролирующими организациями. По имеющимся оценкам, именно налоговые органы чаще всего нарушают права предпринимателей. Интересно соотношение нарушений по рассматриваемым в арбитражном порядке делам: примерно в 40% случаях нарушают законы государственные органы, в 60% – юридические лица и предприниматели. Это при том, что все органы государственной власти призваны не только контролировать деятельность предпринимателей, соблюдая законность, но и проводить консультационную и разъяснительную работу по недопущению дальнейших нарушений. Однако на практике работа таких организаций сводится к наложению административных взысканий, что и объясняет низкую инвестиционную активность предпринимателей, сокрытие доходов.

Структура экономики Приморского края должна обеспечивать эффективное функционирование промышленного пояса.

Приморский край приобретает и усиливает функции селитебного и административно-культурного центра Дальнего Востока.

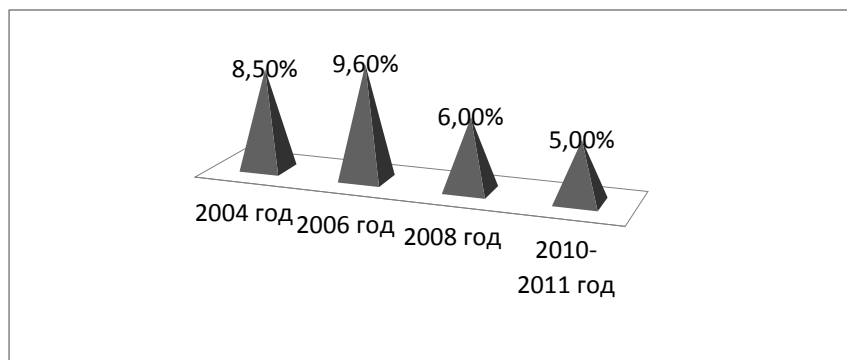
Вместе с тем существуют и отрицательные стороны реализации реалистичного сценария развития предпринимательства в Приморском крае. Это прежде всего:

- задержка с переходом на постиндустриальный путь развития;
- дальнейшее ухудшение экологической ситуации;
- усиление нагрузки на территорию и инфраструктуру;
- возможное усиление одностороннего промышленного характера развития территории, зависимость экономики и социальной сферы края от результатов деятельности нескольких крупных предприятий.

1. Федеральный закон «О развитии малого и среднего предпринимательства в Российской Федерации» № 209-ФЗ и распоряжения Правительства Российской Федерации № 201-р (Сплошное федеральное статистическое наблюдение за деятельностью субъектов малого и среднего предпринимательства).

2. План развития Владивостока [Электронный ресурс]. – Режим доступа: <http://dvfu.ru/files/news/1849.doc>.

3. Административная реформа в России [Электронный ресурс]. – Режим доступа: [http://ar.gov.ru/o\\_reforme/index.html](http://ar.gov.ru/o_reforme/index.html)

УДК 334.723:625.71.8

## **АНАЛИЗ ПРАКТИКИ ВОЗРОЖДЕНИЯ ДОРОЖНЫХ ФОНДОВ В РОССИИ**

**Е.В. Кульнева, магистрант 1 курса**

*Владивостокский государственный университет экономики и сервиса,  
г. Владивосток*

Экономике любой страны необходимо постоянное развитие и устойчивое функционирование транспортной инфраструктуры. Надежная и разветвленная сеть автомобильных дорог имеет важнейшее значение для обширной территории России. Для обеспечения круглогодичной и непрерывной связи между

многочисленными регионами и населенными пунктами страны необходимо постоянное строительство и поддержание дорог в надлежащем виде. Однако уже на протяжении многих лет дорожное строительство в России значительно отстает от требований современного транспортного процесса и является сдерживающим развитие экономики фактором.

Существует множество проблем дорожного хозяйства в России, например, – слишком дорогое дорожное строительство и ремонт дорог по сравнению с другими странами. Но основной проблемой дорожной отрасли в России эксперты, власти и дорожные организации называют нехватку финансирования. Самым распространенным во всем мире инструментом финансирования дорожного строительства являются дорожные фонды. За счет поступлений от топливных акцизов, налогов с предприятий и других дорожных налогов развиваются дорожные сети общего пользования во всем мире. В США именно за счет средств дорожных фондов финансировалось строительство современной сети скоростных дорог, что позволило преодолеть территориальную разобщенность страны, связать между собой штаты [1].

В России также имеется опыт создания и функционирования дорожных фондов. Первый в истории России дорожный фонд был создан в 1914 году, но первая попытка создания фонда в России окончилась вместе с Российской империей в 1917 году. В 1991 году Верховным Советом РСФСР была предпринята вторая попытка создания дорожного фонда принятием закона «О дорожных фондах в РСФСР».

Таким образом, в период с 1991 года в течение десятилетия дорожные фонды являлись основным механизмом финансирования строительства и содержания дорожной инфраструктуры в России. Средства в фонды поступали из разных источников, но основным был налог с отечественных предприятий как пользователей дорог, он составлял 2,5% от их выручки. Деньги распределялись между Федеральным дорожным фондом и региональными фондами: одна часть направлялась на содержание и ремонт основных трасс, другая – дорог субъектов федерации. Но система взимания денег со всех хозяйствующих субъектов, независимо от того, пользовались они дорогами или нет, считалась недостаточно справедливой [2].

В 2002 году существовавшая в России система дорожных фондов была ликвидирована. Это привело к катастрофическому недофинансированию дорожного хозяйства, строительство дорог и ремонт неисправных магистралей в нашей стране оказались в условиях дефицита денежных средств. Причинами упразднения дорожных фондов стали многочисленные коррупционные скандалы, а также факты нецелевого использования накопленных финансовых ресурсов властями субъектов РФ. Тогдашняя система подчинения дорожных фондов создавала простор для вышеперечисленных злоупотреблений, тем не менее, во время функционирования с 1991 по 2002 год дорожных фондов автодорожная сеть в среднем увеличивалась на 6,1 тыс. км ежегодно [3]. Упразднение системы дорожных фондов привело к ежегодному снижению выделяемых средств на строительство и содержание автомобильных дорог общего пользования. Если в 2000 году государством выделялись бюджетные средства в размере 2,9% ВВП, то в 2005 году – всего 1,1% ВВП.

На смену системе дорожных фондов была введена следующая схема финансирования дорожного строительства – деньги на дороги стали выделять федеральный или региональный бюджеты. Но теперь к проблемам нецелевого использования дорожных средств, коррупционной составляющей, добавилась еще и практика запоздалого финансирования дорожных проектов. Изменение схемы финансирования дорожной отрасли привело к тому, что большую часть года дорожным строителям приходилось сидеть без работы, так как средства на строительство дорог поступали в отрасль с огромным опозданием, нередко, когда выпадал уже первый снег, и заниматься строительством автодорог становилось просто невозможно. Все это привело к сокращению горизонта планирования работ строительными организациями, поскольку неизрасходованные в течение года деньги подлежали перечислению обратно в бюджет [4].

В результате сокращения финансирования дорожной отрасли и расходов на строительство возник колоссальный разрыв между потребностями автомобилистов в улучшении дорог и реальными возможностями для этого. Отсутствие должного финансирования не позволяло существенно улучшить качество дорожной сети, увеличить ее протяженность, решить проблему возникающих транспортных заторов [5]. Тем временем рост числа автомобилей и интенсивности перевозок в России с каждым годом стремительно увеличивается, а темпы роста бюджетных инвестиций все равно отстают от темпов роста экономики и автомобилизации, вследствие чего автодорожная инфраструктура остается на низком уровне. По данным государственной статистики, 60% автодорог федерального значения и 64% региональных дорог не соответствуют нормативным требованиям.

В целях решения проблемы приведения дорожной сети в надлежащее состояние и реформирования системы финансирования дорожного хозяйства в 2010 году по инициативе Минтранса России было принято решение о возрождении дорожных фондов. Федеральным законом от 6 апреля 2011 года № 68-ФЗ были внесены изменения в Бюджетный кодекс Российской Федерации и ряд других законодательных актов, предусматривающих создание системы дорожных фондов [6]. Так, в 2011 году начал работать Федеральный дорожный фонд, а через год заработали региональные фонды. С введением системы дорожных фондов возникла система непрерывного бюджетного финансирования дорожных работ, так как теперь

появилась возможность переносить остатки бюджетных ассигнований, неиспользованные в текущем году, на очередной финансовый год.

В соответствии с пунктом 1 статьи 179.4 Бюджетного кодекса РФ дорожный фонд – часть средств бюджета, подлежащая использованию в целях финансового обеспечения дорожной деятельности в отношении автомобильных дорог общего пользования, а также капитального ремонта и ремонта дворовых территорий многоквартирных домов, проездов к дворовым территориям многоквартирных домов населенных пунктов [7].

Теперь на дорожные фонды возложены большие надежды – за счет этих средств планируется наладить строительство недостающих магистралей в регионах и ускорить развитие федеральной и региональной сети автодорог. В возврате к прежней системе имеется ряд плюсов – это возможность использовать налоги и сборы по прямому назначению – для улучшения условий движения в конкретном регионе [8]. С созданием территориального дорожного фонда появилась возможность прогнозировать объем финансирования работ по содержанию дорог на длительный период [9].

С целью рационального распределения поступающих ресурсов между дорогами разных категорий с 1 января 2014 года начали работу муниципальные дорожные фонды с целью содержания дорог общего пользования местного значения, на текущий и капитальный ремонт автодорог, внутриквартальных дорог и дворовых проездов. Формирование муниципальных дорожных фондов является важнейшей задачей всех уровней публичной власти: федерального, регионального и местного, так как финансирование дорожной отрасли является одним из наиболее емких и долгосрочных вложений государственного значения.

Таким образом, возрождение дорожных фондов позволило восстановить действенный механизм финансирования строительства и поддержания в должном виде дорог без введения дополнительных налогов. Нынешний дорожный фонд в отличие от схемы бюджетного финансирования имеет ряд отличительных особенностей:

- механизм финансирования – пользователи автодорог финансируют часть бюджета фонда в виде акцизов с ГСМ;
- обеспечение защищенности от инфляции – с учетом корректировки ежегодных поступлений на показатель инфляции;
- доходы фонда стабильные и предсказуемые, нет необходимости в пересмотре в рамках ежегодного процесса формирования федерального бюджета;
- улучшенный контроль за движением и использованием средств;
- перенос остатков бюджетных ассигнований, неизрасходованных в текущем финансовом году, на следующий финансовый год [10].

Таким образом, перед дорожной отраслью стоит задача по ускоренному развитию федеральной и региональной сети автодорог, так как при высоких темпах автомобилизации остается неудовлетворительное состояние транспортных коммуникаций. Возрождение дорожных фондов позволяет решить эту проблему. Система дорожных фондов позволяет осуществлять комплексное планирование и эффективно использовать финансовые ресурсы на дорожное строительство в долгосрочной перспективе. Дорожные фонды являются гарантом того, что деньги потребителей идут на увеличение объемов дорожных работ и на улучшение состояния дорог, которыми они пользуются. Однако только лишь изменение финансового механизма обеспечения развития дорожного хозяйства страны не является обязательным условием преодоления многолетних причин торможения дорожной отрасли. Наряду с этим, необходимо развитие дорожных, строительных технологий, применение новых материалов, совершенствование системы подготовки кадров, эффективное управление всем дорожным хозяйством.

---

1. Дорожное строительство в России – реалии, проблемы и перспективы отрасли [Электронный ресурс]. – Режим доступа: <http://vik95.ru/news/1/89.html>

2. Еремеева, А.С. Актуальные проблемы финансового обеспечения дорожной отрасли [Электронный ресурс] / А.С. Еремеева // Экономические исследования. – 2012. – №3(12). – Режим доступа: <http://www.erce.ru/internet-magazine/magazine/31/487/>

3. Мерешко, Н. Невезучие дороги [Электронный ресурс] / Н. Мерешко // Эксперт. – 2013. – №49(879). – Режим доступа: <http://expert.ru/expert/2013/49/nevezuchie-dorogi/>

4. Рудницкий, Л. Дорожный фонд возвращается: что ждет Россию на дорогах? [Электронный ресурс] / Л. Рудницкий // Стройка России. – 2011. – Режим доступа: <http://www.stroyka.ru/Materials/detail.php?ID=1461589>

5. Селезнева, И. Дорожные фонды – инвестиции в перспективы. [Электронный ресурс] / И. Селезнева // Российская газета – Экономика «Дорожное строительство». – 2012. – №5690 (17). – Режим доступа: <http://www.rg.ru/2012/01/27/fond.html>

6. О внесении изменений в Бюджетный кодекс РФ и отдельные законодательные акты РФ: федеральный закон от 03 января 2012 г. №244-ФЗ (в ред. от 28.12.2013) / СПС «Консультант Плюс».

7. Дорожные фонды: Бюджетный кодекс РФ от 31 июля 1998 г. №145-ФЗ (в ред. от 28.12.2013, с изм. от 03.02.2014) / СПС «Консультант Плюс» – Ст. 179.4.

8. Верхотуров, Д.А. Методический подход к расчету субсидий на финансирование дорожного хозяйства муниципальных образований региона в целях развития туризма / Д.А. Верхотуров, Е.В. Конвисарова, Е.Г. Спевак // Экономика и менеджмент систем управления. Научно-практический журнал. – 2013. – №1.2(7).

9. Дорожная песня [Электронный ресурс]. – Режим доступа: <http://m.expert.ru/northwest/2013/06/dorozhnaya-pesnya/>

10. Коровкина, Е.Б. Анализ практики применения целевых бюджетных фондов / Е.Б. Коровкина // Финансы и Кредит [Электронный ресурс]. – 2006. – № 13 – Режим доступа: <http://www.gossector.narod.ru/text/budget15.htm>

УДК 331.101.262:338.24

## **ПРОБЛЕМЫ АКТУАЛИЗАЦИИ «ЧЕЛОВЕЧЕСКОГО КАПИТАЛА» В РОССИЙСКОМ МЕНЕДЖМЕНТЕ**

**А.И. Литвиненко, аспирант 2 курса**

*Владивостокский государственный университет экономики и сервиса,  
г. Владивосток*

Теория человеческого капитала возникла благодаря известным американским экономистам, лауреатам нобелевской премии Герри С. Беккеру и Теодору Шульцу в конце 1950-х – начале 1960-х. Именно данные исследователи, выделив такое понятие как человеческий капитал, которое на сегодняшний день трактуется как «запас человеческих знаний и умений работника, используемые им в производственном процессе для получения прибыли» [1], совершили фурор в экономической науке. С осмыслением этой теории, в экономику развитых стран пришло осознание того, что именно человек, как носитель знаний, умений и способностей, используемых в создании стоимости конечного продукта, выступает в роли главного фактора, определяющего экономическую эффективность предприятия в целом.

Научно-технический прогресс, послуживший одной из причин столь резкого поворота в определении человека как *ключевого фактора экономической эффективности*, взамен узкому понятию «рабочая сила», которое присутствовало на индустриальном этапе развития экономики, показал, насколько недооценка человеческих интеллектуальных способностей в создании стоимости товара, несет в себе потенциальную угрозу выживанию бизнеса в условиях жесткой конкуренции и ограниченности ресурсов.

На данный момент первенство в развитии теории человеческого капитала и применении ее на практике принадлежит преимущественно западным экономистам. В условиях российской экономической действительности теория человеческого капитала находится лишь на этапе теоретического осмысления и сколько еще потребуется времени для ее практического применения говорить пока не приходится.

Рассмотрим некоторые проблемы, препятствующие применению теории человеческого капитала в российской практике в целях поиска способов и методов их успешного решения.

*Первая проблема* – отсутствие полноценной конкурентной рыночной среды. Современное состояние конкуренции на российских внутренних рынках, где господствуют олигополии и монополии, препятствует использованию теории человеческого капитала, как одного из мощнейших источников получения синергетических эффектов, ввиду отсутствия здоровой конкуренции. Говоря словами великого шотландского экономиста А. Смита, здесь отсутствует «невидимая рука рынка», которая сама по себе способствует экономическому развитию общества, в том числе и научно-техническому и интеллектуальному росту. Но даже в тех рыночных сегментах, где имеет место добросовестная конкуренция, теория человеческого капитала не имеет научного осмысления руководством и менеджерами предприятий и реализуется преимущественно интуитивно.

Небольшое количество компаний, по большей части малого бизнеса, действующих в условиях максимально возможной на сегодняшний день добросовестной конкуренции, реализуют возможность вовлечения человеческого капитала частично, без глубокого понимания всех открывающихся при этом возможностей. Компании крупного и среднего бизнеса, человеческий капитал которых играет ключевую роль в создании конкурентных преимуществ российской экономики в условиях глобализации и общемировой конкуренции, к сожалению, не обеспечиваются государством достаточными условиями для накопления и использования этого человеческого капитала. Основной причиной незаинтересованности государственных институтов в капитализации российского человеческого капитала выступает жесткая ориентация власти на энерго-сырьевой источник получения национального дохода и развития. На наш взгляд, отводя нацио-

нальной обрабатывающей промышленности косвенную роль, российские политики совершают огромную ошибку, которая может угрожать дальнейшему национальному благосостоянию нашей державы. Среднесрочные и долгосрочные последствия, вызванные отсутствием конкуренции, отразятся не только на состоянии сырьевой экономики страны, но и в замедлении роста интеллектуального и человеческого капитала ее населения.

*Вторая проблема* – наличие огромного разрыва между школьными, университетскими знаниями и реалиями современного бизнеса и производства. Наличие потребности в переподготовке молодых сотрудников во многих компаниях свидетельствует о неадекватности накапливаемого человеческого капитала в стенах учебных заведений требованиям реального производства и бизнеса. Неполное соответствие приобретаемых профессиональных знаний быстроизменяющимся требованиям рынка увеличивается год за годом в крупных масштабах, что само по себе уже на первоначальном этапе создания человеческого капитала молодых специалистов, придает приобретенному человеческому капиталу низкую реальную рыночную стоимость.

*Третья проблема*, которая стоит перед практическим применением теории человеческого капитала в России, это невозможность выполнения ключевых условий соблюдения соотношения между приложенными усилиями работника и полученным денежным вознаграждением за это. Данное соотношение является основополагающим условием личной заинтересованности работника в накоплении, применении и развитии имеющегося у него запаса человеческого капитала. Существующая жесткая система оплаты труда не способствует реализации теории человеческого капитала и получению капиталистом синергетического эффекта от действий наемного работника, как и развитию личного человеческого капитала этого работника.

Данная проблема обусловлена не только наличием жесткой системы оплаты труда, но и сложностью количественной оценки человеческого капитала предприятия в целом. Эту проблему можно отнести к современным методическим проблемам теории человеческого капитала, которая также присутствует и в зарубежной экономической практике. Существующие на сегодняшний день методы оценки, к сожалению, не могут дать объективного денежного эквивалента стоимости знаний, которыми обладает предприятие и его работники разных уровней. Количественная оценка человеческого капитала одного работника или же конкретного отдела предприятия на сегодня является идеей из области научной фантастики.

В качестве подтверждения актуальности данной проблемы можно привести идеи отечественного экономиста доктора экономических наук, И.В. Соболевой, заведующей сектором развития человеческого потенциала Института экономики РАН. Она считает, что большинство эконометрических моделей оценки человеческого капитала не только не дают значимой корреляции роста и человеческого капитала ни во временном, ни в межстрановом разрезе, но также сами по себе имеют множество противоречий [6].

*Отдельно необходимо выделить четвертую, особо значимую проблему актуализации теории человеческого капитала.* На сегодняшний день, как в условиях отечественной экономики, так и западной, ключевой методологической проблемой является нежелание или неспособность современных исследователей к консолидации двух смежных научных областей: экономики и психологии. Однако еще в XIX веке великий мыслитель А. Маршал утверждал, что «экономическая наука – это исследование богатства и часть исследования человека»<sup>\*</sup>.

Аналогичную точку зрения к анализу предмета экономической теории предложила отечественный экономист, доктор экономических наук С.В. Григорьева, которая считает, что современной экономической теории необходимо выйти на новый «мегауровень», т.е. «выйти за свои строгие рамки и обратиться к достижениям других общественных наук» в том числе и психологии [4]. Аргументируя данный тезис, С.В. Григорьева приводит научные достижения известного американского экономиста Веблена Торстейна, родоначальника институционального направления в экономике, который, для объяснения экономического поведения человека, впервые предложил динамичную, активную, адаптивную модель предпочтений, взамен существовавшей на тот момент статичной и пассивной модели. Предложенная модель впервые стала учитывать неэкономические факторы, влияющие на поведение «экономического человека». Его последователи предложили целый набор экономико-психологических рекомендаций, на их взгляд, поднимающий экономический анализ на новый более высокий уровень. Одним из которых было расширить границы экономической теории, принимая во внимание социальные силы, оказывающие влияние на экономическое поведение [4].

С другой стороны, психологи также осознают необходимость консолидации двух научных областей. Отечественный исследователь, кандидат психологических наук А.П. Вяткин совершенно верно обратил внимание, что «модели поведения, положенные в основу экономических теорий, включают целый спектр про-

---

<sup>\*</sup> В качестве дополнительной аргументации приведем определение предмета экономических исследований, данное английским экономистом Л. Роббинсом: «Именно формы, которые принимает человеческое поведение, когда необходимо распорядиться редкими ресурсами, составляют единый предмет экономической науки» [3].



явлений психики. И эти проявления обуславливают результат экономического поведения и его успешность». Также А.П. Вяткин впервые в отечественной науке ввел понятие «экономическая способность», которая, по его мнению, определяется как «индивидуально-психологические особенности, связанные с успешностью экономического поведения» [5].

Таким образом, осознание потребности в необходимости объединения двух научных областей присутствует в трудах отечественных и зарубежных исследователей уже давно. В психологической науке существует целое направление «Экономическая психология», исследующее психические процессы, связанные с производством, распределением, обменом и потреблением товаров и услуг. Однако прилагаемые идеи остаются лишь на уровне теоретических предложений и не имеют прикладного характера. В то же время критический анализ научных публикаций показывает, что с позиции экономической науки, к сожалению, нет каких-либо междисциплинарных исследований, способных послужить «достойным ответом» психологам, в стремлении к консолидации двух научных областей.

В связи с чем, мы убеждены, что именно теория человеческого капитала достигла необходимого уровня научного развития и готова выступить «местом» объединения двух наук, что само по себе способно благоприятно повлиять на дальнейшее развитие как самой теории человеческого капитала, так и всей экономической теории в целом.

Если учитывать, что большинство авторитетных экономистов признают знания, умения и способности индивида в качестве ключевых факторов экономического роста, то, по нашему мнению, было бы методологически неправильно исключать из *объекта исследования теории человеческого капитала* индивидуальную психику, которой обладает индивид, занятый в производственном процессе. В то же время, индивидуальная психика индивида выступает предметом исследования психологической науки, и психологи единогласно утверждают, что психологические особенности личности качественно определяют все человеческие способности, в том числе и способности к приобретению, использованию и преобразованию знаний и умений индивида, которые относятся к экономическому понятию «человеческий капитал» [2].

В этой связи мы полагаем, что экономистам стоит признать, что эффективность использования человеческого капитала, в первую очередь, определяется личными психологическими особенностями индивида, как носителя этого человеческого капитала. Практическое же применение этой идеи связано с созданием в организациях среды, способствующей материализации человеческого капитала.

Если мы не побоимся включить в предмет экономических исследований индивидуально-личностные особенности человека как ключевой фактор экономического роста, то благодаря применению психологического инструментария, мы смогли бы решить вышеописанные проблемы актуализации человеческого капитала, как практического, так и методического характера даже в сложных условиях российской экономической действительности. И что особо важно, на практике смогли бы показать владельцам капитала и государственным деятелям, насколько развитие общенационального человеческого капитала и национальной промышленности в целом, важно для благосостояния всей страны, особенно на современном постиндустриальном этапе развития экономики.

Таким образом, анализ вопросов актуализации теории человеческого капитала в современном российском менеджменте позволил сделать следующие выводы:

1) современные реалии российского менеджмента не приспособлены к апробации существующих научных результатов теории человеческого капитала по следующим причинам: отсутствие здоровой конкуренции; низкий уровень мотивации персонала; наличие разрыва адекватности приобретаемых знаний в учебных заведениях, требованиям реального бизнеса и производства;

2) существующие методики оценки человеческого капитала не отражают реальной стоимости знаний умений и способностей работников, которыми обладает организация;

3) целесообразно включить в предмет теории человеческого капитала понятие «психологические особенности личности», поскольку это позволит найти решение вышеописанных проблем на стыке смежных научных знаний.

---

1. Гэри, С. Беккер. Человеческое поведение экономический подход / Гэри С. Беккер. – М.: ГУ ВШЭ, 2003.

2. Большой психологический словарь / сост. Б. Мещеряков, В. Зинченко. – М.: Олма-пресс, 2004.

3. Современная экономика: многоуровневое учеб. пособие / под ред. О.Ю. Мамедова. – 6-е изд., доп. и перераб. – Ростов-н/Д: Феникс, 2003. – 416 с.

4. Григорьева, И.В. Психология и экономическая теория: методологический аспект / И.В. Григорьева // Проблемы современной экономики. – 2006. – № 1/2 (17/18).

5. Вяткин, А.П. Экономические способности: понятие, сущность, структура / А.П. Вяткин // Известия ИГЭА. – 2003. – № 3-4 (36-37). – С. 75–81.

6. Соболева, И.А. Парадоксы измерения человеческого капитала / И.А. Соболева // Вопросы экономики. – 2009. – № 9, сентябрь. – С. 51–70.

## МЕЖДУНАРОДНЫЕ ПРОГРАММЫ ВЫСШЕГО ОБРАЗОВАНИЯ КАК ИНСТРУМЕНТ МЕЖДУНАРОДНОГО СОТРУДНИЧЕСТВА

**И.С. Логвиненко**, магистрант 1 курса

*Владивостокский государственный университет экономики и сервиса,  
г. Владивосток*

Современный этап развития международных отношений характеризуется возрастающей ролью образования, которое активно влияет на его состояние и основы экономического и социального прогресса, как всей человеческой цивилизации, так и отдельных государств и народов. Образовательная сфера гармонично вписывается во внешнеполитическую деятельность многих стран, приоритеты которых направлены, прежде всего, на развитие международного сотрудничества, сохранение мира и миротворчество, экономический и социальный рост регионов, сохранения культурного наследия в мире.

На протяжении почти двух десятилетий – 60–70-е годы XX века – развитые страны оказывали масштабное и разнообразное содействие развивающимся странам в решении острейших проблем дефицита национальных кадров специалистов для народного хозяйства, культуры, науки, образования и других сфер деятельности. Это содействие оказывалось как на двусторонней, так и на многосторонней основе. Двустороннее содействие сопровождалось неизбежным соперничеством стран-доноров, которые стремились с помощью оказания помощи в сфере образования утвердить свое политическое влияние. Такой политики придерживались многие страны, так например, СССР оказывал огромную по тем временам и действительно бескорыстную помощь молодым государствам в становлении и развитии их систем образования. Значительную помощь оказывали также бывшие метрополии – Франция, Великобритания, Бельгия. Данные страны стремились сохранить и при возможности расширить свои позиции в традиционных зонах влияния. Многостороннее сотрудничество в области образования осуществлялось в эти годы, в основном, в рамках специализированных программ ООН, координатором и исполнителем которых была ЮНЕСКО.

В 1980-е годы была осуществлена большая работа по созданию нормативно-правовой базы в сфере международного образовательного сотрудничества, что весомо повлияло на развитие интеграционных процессов в области образования. В результате, многие государства в свои основные правовые акты включают международное сотрудничество в число основных задач высшего профессионального образования. Данные задачи были направлены на регламентирование участия национальных систем образования в международном интеграционном процессе.

Российская Федерация также придерживалась выполнения таких задач. Многие ведущие вузы в 1990-е годы начали осуществлять международное сотрудничество со многими зарубежными вузами Европы, США и других регионов мира.

После принятия Меморандума 1992 года началась реализация проекта ТЕМПУС. В этой связи усиливается внимание к межвузовскому сотрудничеству на европейском уровне, вводится приоритет общеевропейских параметров в академическом планировании и развитии. Это послужило расширению обменов и сотрудничества на уровне вузов и вузовских подразделений, а также активизации связей с производством на межнациональном уровне. Обмен преподавателями был признан одним из наиболее эффективных направлений, так как он естественным образом содействовал согласованной интеграции учебных программ. Была признана необходимость более тесного сотрудничества при разработке новых учебных курсов, семинаров интенсивного обучения. Перспективным стало направление межвузовского сотрудничества при создании исследовательских центров, предназначенных для исследователей-соискателей докторской степени. Внесение общеевропейской тематики в учебные программы, имевшие целью содействовать познанию культуры и жизни стран-участниц, должно было привести к открытию новых учебных подразделений, а также стимулировать исследования в данной сфере.

В результате, к середине 90-х годов в результате только программ ЭРАЗМУС и ЛИНГВА было запущено 2200 межвузовских программ сотрудничества, задействовавших 1300 вузов и обеспечивших: мобильность более 200 тыс. студентов и 15 тыс. преподавателей; выполнение около 700 интенсивных программ и 800 совместных; создание около 100 ассоциаций преподавателей и 30 студенческих ассоциаций по широкому кругу вопросов европейского уровня.

Изменение в начале 2000-х годов «внешней» и «внутренней» ситуации в России и в мире поставило перед институтами и управленческим персоналом разного уровня, ответственными за реализацию международного сотрудничества новые задачи, связанные с особенностями управления, финансирования, распределения ответственности и др. при выполнении международных программ и проектов.

Важным фактором, влияющим на развитие международных образовательных программ, является тот факт, что академическая мобильность студентов и преподавателей становится все более важным компонентом образовательной и исследовательской деятельности вузов. Проанализировав академическую мобильность студентов, получен вывод о том, что Азия является «поставщиком» наибольшего числа иностранных студентов. В целом, студенты из Азии составляют 52% от числа всех иностранных студентов в мире. Однако в АТР есть страны, которые являются крупнейшими в мире экспортерами образовательных услуг (имея в виду долю иностранных студентов, превышающую 20% численности всех зарегистрированных студентов) – это Австралия, Новая Зеландия и Сингапур.

По состоянию на 2010 г. можно отметить восемь ведущих стран-реципиентов, принимающих более 70% совокупного массива иностранных студентов: США, на долю которых приходится 20%, Великобритания – 12%, Франция – 8%, Китай – 7%, Германия – 7% Австралия – 7%, Канада – 5%, Япония – 4% (рис. 1).



Рис. 1. Доли стран, принимающих иностранных студентов (послешкольное образование), 2010 г. [3]

Изучение долговременных тенденций на международном рынке образовательных услуг (послешкольное образование) показывает расширение спектра стран-реципиентов, появление новых «игроков» и усиление их роли на фоне ослабления позиций традиционных лидеров: например, за шестилетний период доля США, традиционно-предпочтительного направления учебной миграции, снизилась с 25,1% до 20%.

Среди основных стран, в которых студенты предпочитают обучаться, можно выделить Австралию, Японию, Россию, Францию, США и Канаду. Число иностранных студентов в перечисленных странах составляет более 90 тыс. человек (рис. 2).

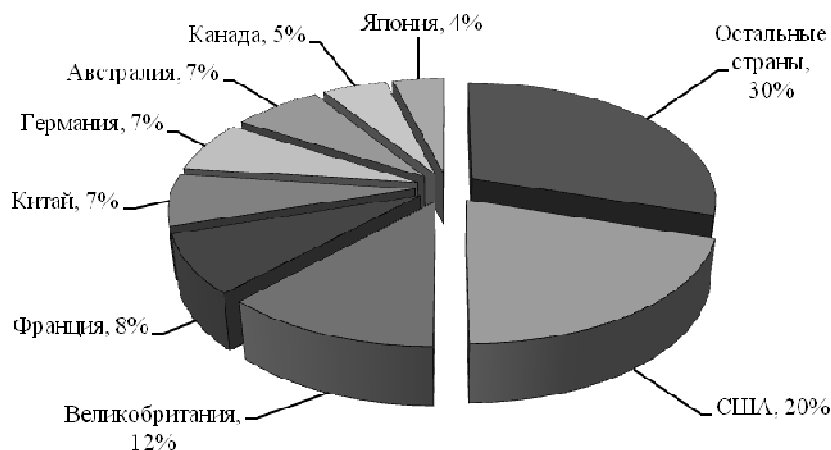

Рис. 2. Доли основных стран АТР по числу иностранных студентов, 2012 г.

В страновом сравнении по количеству студентов, обучающихся за границей, лидирующие позиции можно отметить в странах: Китай (более 510 тыс. студентов), Южная Корея (более 125 тыс. студентов), Малайзия, Франция, США (более 50 тыс. студентов), Россия, Канада, Вьетнам и Япония (более 40 тыс. студентов).

Наибольшее количество студентов из Южной Кореи обучается в США (73 832 чел.), Японии (24 850 чел.), Австралии (6796 чел.), Великобритании (4277 чел.), Германии (4105 чел.). Из Китая студенты едут обучаться в США (124 225 чел.), Японию (79 394 чел.), Австралию (70 357 чел.), Великобританию (47 033 чел.), Южную Корею (39 309 чел.).

Из Малайзии студенты едут обучаться в Австралию (19 970 чел.), Великобританию (12 697 чел.), США (5844 чел.), Россию (2516 чел.), Японию (2147 чел.). Из Франции студенты едут обучаться в Великобританию (13 089 чел.), США (7299 чел.), Германию (5711 чел.), Бельгию (5651 чел.). Из США наибольшее количество студентов обучается в Великобритании (14 343 чел.), Канаде (8310 чел.), Франции (3544 чел.), Германии (3239 чел.), Австралии (2972 чел.).

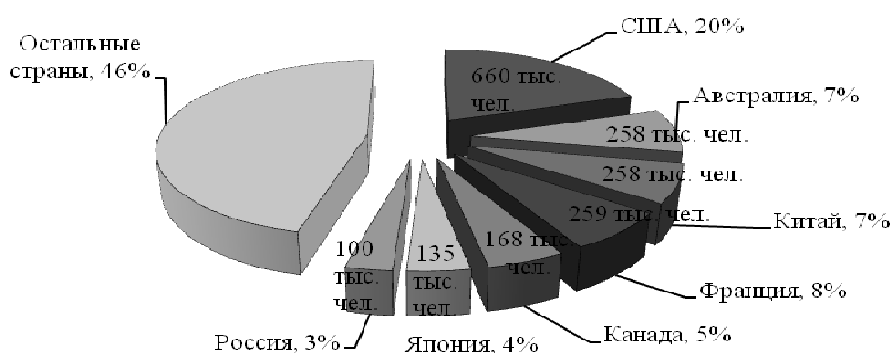
Наибольшее количество студентов из России обучается в Германии (10 175 чел.), США (4827 чел.), Украине (4717 чел.), Франции (3593 чел.), Великобритании (2953 чел.).

Таким образом, в АТР, как и в других регионах мира, проходят процессы усиления интернационализации образования и формирование единого образовательного пространства. Потенциал региона огромен и с точки зрения численности населения, и с точки зрения темпов и пропорций социально-экономического развития.

В целом, международные программы высшего образования позволили направлять усилия университетов в нужном направлении с учетом национальных приоритетов в странах-партнерах. За последние десятилетия увеличилась академическая мобильность студентов, преподавателей, расширяется спектр направлений и количества международных образовательных программ, что способствует усилению сотрудничества между теми или иными странами, регионами

---

1. Жаркова, Т.В. Особенности реализации инновационных направлений высшего образования в странах Европы / Т.В. Жаркова // Гуманитарные исследования. – 2012. – №2 (42). – С. 15–24.

2. Корнеев, С. Формирование партнерств и создание условий для развития университетов / С. Корнеев // Вестник международных организаций. – 2012. – № 11. – С. 34–40.

3. Всемирный доклад по образованию [Электронный ресурс] – Электрон. дан. – Режим доступа: URL: <http://www.uis.unesco.org/publications/GED2011>

4. Atlas of Student Mobility, Institute of International Education [ИЕ USA] [Электронный ресурс]. – Электрон. дан. – Режим доступа: <http://www.atlas.iienetwork.org>

5. Education (all levels) profile: UNESCO Institute for statistic [Электронный ресурс]. – Режим доступа: [http://stats.uis.unesco.org/unesco/TableViewer/document.aspx?ReportId=198&IF\\_Language=eng](http://stats.uis.unesco.org/unesco/TableViewer/document.aspx?ReportId=198&IF_Language=eng)

6. Interactive information of educational indicators [Электронный ресурс]. – Режим доступа: [www.uis.unesco.org](http://www.uis.unesco.org).

7. Ranking world [Электронный ресурс]. – Режим доступа: <http://www.education-medelle.com/articles/sovremennoe-schkolnoe-obrazovanie-v-mire.html>.

УДК 658.15

## **СОВЕРШЕНСТВОВАНИЕ УПРАВЛЕНИЯ ЗАТРАТАМИ НА ОСНОВЕ БЮДЖЕТИРОВАНИЯ**

**Т.К. Мирошникова, доцент  
Ю.В. Фролова, студент 4 курса**

*Владивостокский государственный университет экономики и сервиса,  
г. Владивосток*

Актуальность темы данной статьи состоит в том, что во всех отраслях экономики сегодня усиливается конкурентная борьба, одним из главных инструментов в которой становится снижение затрат на производство продукции. Для каждого предприятия затраты представляют собой решающий фактор поддержания и повышения конкурентоспособности. Современная практика хозяйствования строится на повседневной работе с издержками, направленной на их оптимизацию, что обеспечивает стабильность позиций на рынке и является наиболее эффективным способом достижения рентабельной работы. Управление затратами – необходимая часть экономической работы на предприятии, так как в его рамках для запланированной и фактически совершенной деятельности предприятия должны вскрываться причины возникновения целевого результата и выявляться предпосылки для принятия управленческих решений [1].

Управление затратами тесно связано с бюджетированием, то есть построением на предприятии системы бюджетного планирования, контроля и анализа затрат и финансовых ресурсов. Система управления затратами включает в себя многочисленные задачи, начиная с расчета норм, составления и доведения бюджетов расходов до конкретных подразделений предприятия, организации учета по местам возникновения затрат и центрам ответственности. В российской практике есть примеры эффективного управления предприятием на основе бюджетного подхода, позволяющего существенно сократить затраты. При этом особую значимость приобрел операционный анализ как активный метод

тактического управленческого учета и процесса бюджетирования. Цель бюджетирования состоит в определении суммы и структуры расходов предприятия и его подразделений на конкретные цели и финансовое обеспечение их покрытия [2]. Управление затратами на основе механизма операционного леве-риджа позволяет повышать эффективность имеющихся финансовых ресурсов.

Однако, несмотря на очевидные преимущества технологии бюджетного управления, она не стала повсеместной практикой для российских предприятий. Имеющиеся публикации не могут служить исчер-пывающим руководством к постановке бюджетного управления на предприятии. Попытки состыковать бюджетный подход с существующими методами планирования, учета и анализа требуют перестройки всей системы хозяйственного управления на предприятии.

Сказанное определяет высокую актуальность проблем управления затратами для каждого предпри-ятия и для каждой отрасли, что требует усиления внимания науки и практики к проблемам внедрения в хозяйственную деятельность предприятий новых методов управления затратами, адекватных условиям современных рыночных отношений и их совершенствования.

Для повешения конкурентоспособности предприятия путем снижения себестоимости и увеличения прибыли зарубежными исследователями разработано два метода high low и регрессионный для уменьше-ния уровня условно-переменных затрат. Для планирования и оценки издержек пользуются коэффициен-тами зависимости расходов от объема производства [3].

**High low метод** – простая техника для того, чтобы вычислить ставку переменных издержек и об-щую сумму постоянных расходов, которые являются частью смешанных затрат. Смешанные затраты – затраты, которые являются частично переменными и частично постоянными.

High low метод так же называется методом максимума и минимума, он является быстрой и легкой про-цедурой используемой для разделения условно переменных расходов на переменные и постоянные состав-ляющие. Этот метод не лишен недостатков главный из которых состоит в том, что предполагается строгая ли-нейная математическая зависимость затрат и объемов. Между тем такое предположение не совсем реально. Один и тот же тип сырья и материалов предприятие может приобретать у разных поставщиков и по разным ценам, завозить различным транспортом. Могут меняться условия труда, используемый парк техники, случа-ются простои или брак. Зависимость затрат от объемов может наблюдаться только в среднем, реальная линия затрат по периодам будет иметь ломаный характер.

Первый шагом по методу high – low является нахождение максимального и минимального уровня затрат и соответствующего объема реализации;

Второй шаг – расчет разницу между максимальными и минимальными значениями уровня затрат и объемов реализации;

Третий шаг предполагает определение переменной ставки:

$$\text{Ставка} = \frac{EV}{VV},$$

где  $EV$  – разница между максимальными и минимальными затратами;

$VV$  – разница между максимальным и минимальным объемом производства.

Последняя определяется для того чтобы убедиться, что существует тесная связь между объемом реализации и переменными затратами. Если коэффициент меньше 0,6, то исследование можно продолжать дальше, если больше то можно сделать вывод, что затраты в большей степени зависят от других, не учи-тываемых в данном случае факторов.

Данная ставка показывает, какая сумма условно переменных затрат приходится на одну единицу прибыли.

Четвертый шаг включает расчет общих затрат:

$$VC = Vmax \times \text{Ставка},$$

где  $VC$  – переменные затраты;

$Vmax$  – максимальный объем производства.

$$TC = VC + FC,$$

где  $FC$  – постоянные затраты;

$TC$  – общие затраты.

$$FC = TC - VC.$$

**Регрессионный метод планирования переменных издержек.** Его также называют методом наименьших квадратов, который является более точным, в сравнении с методом high-low, так как предполагает использование всех данных за период, в отличие от применения двух показателей в рас-сматриваемом выше подходе.

Процедура регрессионного анализа более трудоемка, но данный недостаток можно предотвратить с помощью компьютерных технологий, в частности, программой – Excel. После введения данных (объема и расходов), программа может быстро посчитать переменные и постоянные элементы.

Представим сформированную по данному методу таблицу, заполняя количество периодов, объемы реализации и условно переменные затраты.

**Таблица распределения затрат регрессионным методом**

Период	Объем реализации, X	Условно-переменные затраты, Y	X*Y	X^2
Σ				

При помощи формулы определяется постоянная часть переменных расходов:

$$FC = \frac{(\sum y) \sum (x^2) - (\sum x)(\sum xy)}{n(\sum x^2) - (\sum x)^2},$$

где  $n$  – количество периодов.

Планирование затрат является необходимым условием эффективного бюджетного планирования, контроля и анализа затрат и финансовых ресурсов. При помощи данных методов рассчитываются затраты при увеличении объемов реализации. Актуальность проблемы усиливается тем, что оперативный выбор корректирующих воздействий в сфере менеджмента затрат требует повседневного отслеживания и сопоставления затрат не только по отдельным продуктам, рынкам, клиентам, но и по всем бизнес-процессам предприятия, операциям и заказам.

Это снижает пригодность традиционных методов учета затрат и обуславливает их не соответствие потребностям менеджмента в управленческой информации. В этой связи необходимость создания и постоянного совершенствования механизма управления затратами требует поиска научных подходов к выбору методов и способов целенаправленного воздействия на процесс формирования затрат в ходе производства.

1. Знахарчук, А.В. Управление затратами промышленного предприятия на основе бюджетирования: автореф. дисс. 2004 г. [Электронный ресурс] / А.В. Знахарчук. – URL: <http://www.dissercat.com/content/upravlenie-zatratami-promyshlennogo-predpriyatiya-na-osnove-byudzhetrovaniya#ixzz3244LvY04/>

2. Великая, Е.Г. Стратегическое управление затратами на основе бюджетирования / Е.Г. Великая // Финансы и кредит. – 2012. – №9 (489). – С. 10–26.

3. Raymond Cote. Accounting for hospitality management. Lansing, Michigan. American hotel and lodging education institute. Fifth edition. 2007.

УДК 338.24.021.8(47+57)

## **ОСОБЕННОСТИ РЕАЛИЗАЦИИ НОВОЙ ЭКОНОМИЧЕСКОЙ ПОЛИТИКИ**

**Я.В. Мищенко, аспирант 3 курс**

*Владивостокский государственный университет экономики и сервиса,  
г. Владивосток*

Благодаря реализации новой экономической политики (нэп) Советская Россия вступила в полосу хозяйственного подъема. К середине двадцатых годов сельское хозяйство, а вслед за ним легкая и пищевая промышленность в основном достигли довоенного объема производства, чему немало способствовала торговля. При этом центральное место розничной торговле заняли частные лица, в то время как в оптовой торговле преобладали государственные и кооперативные предприятия. Наиболее быстро развивалась потребительская кооперация, тесно связанная с деревней. Вместе с ней начали появляться и другие формы кооперации: снабженческая, кредитная, промысловая, сельскохозяйственная, производственная, жилищная. Руководство страны контролировало и поощряло кооперативное движение, относя его к социалистическому сектору экономики, что, естественно, способствовало его укреплению. Бурно развивающееся кооперативное движение охватило не только сельское хозяйство, но и торговлю,

промышленность. В 1928 г. 60–80% товарооборота в обобщественной розничной торговле приходилось на кооперативную и лишь 20–40% – собственно на государственную. До 13% всего объема промышленной продукции давали кооперативные предприятия. В стране действовало кооперативное законодательство, получили развитие кредитные и страховые организации по обслуживанию кооперативов [1. С. 224].

Значения кооперации трудно переоценить. Благодаря возрождению сельского хозяйства, которое базировалось на единоличных крестьянских хозяйствах и сельскохозяйственных кооперативах, удалось добиться в дальнейшем восстановления промышленного производства в других сферах экономики. Тысячекратно охаянная в дооктябрьские годы, как источник обуржуазивания крестьянства, кооперация, поставленная на службу нэпу, быстро наладила деятельность по обеспечению крестьян кредитами, семенами, машинами и т.д., а также сбыт сельхозпродуктов и культурно-просветительскую работу в деревне. Развитие рыночных отношений разбудило предпринимательскую жилку в крестьянстве, составлявшем основную массу населения. Активно создавались все виды кооперации, в том числе и тозы – товарищества по совместной обработке земли. В 1925 г. в сельской местности имелось 55 тыс. кооперативов, объединявших 7 млн. пайщиков, а к 1929 г. в разные виды кооперативов входило уже свыше 28 млн пайщиков. Такие отрасли, как хлопководство, льноводство, выращивание сахарной свеклы почти полностью функционировали на началах кооперативной организации сбыта, снабжения, хозяйствования. В районах молочного скотоводства кооперацией было охвачено до 90% крестьянских хозяйств. Через кооперацию государственные заготовительные органы закупали до 80% зерна, весь урожай хлопка, льняных волокон, почти всю сахарную свеклу [2. С. 195].

В период реализации НЭП значительная часть государственных промышленных предприятий перешла в ведение губернских советов народного хозяйства. Большинство государственных предприятий снималось с господдержания и переводилось на хозрасчет, что предполагало хозяйственно-оперативную самостоятельность предприятий, их самокупаемость и самофинансирование. Предприятия сами занимались вопросами заготовки сырья и реализации своей продукции. Это привело к складыванию горизонтальных экономических связей в экономике, договорной системе между предприятиями, минуя центр. Использование товарно-денежных отношений, хозрасчета и материального стимулирования стали причиной изменений в системе управления государственными предприятиями. Основной формой управления производством в государственном секторе стали тресты, т.е. объединения однородных или взаимосвязанных между собой предприятий. Уже к концу 1922 г. около 90% промышленных предприятий объединились в 421 трест, из них 40% были центрального, а 60% – местного подчинения [1. С. 228]. НЭП ставил своей задачей развитие инициативы на местах. В этой связи тресты наделялись широкими полномочиями, они самостоятельно решали, что производить, где реализовывать продукцию, несли материальную ответственность за организацию производства, качество выпускаемой продукции, сохранность государственного имущества. Предприятия, входящие в трест, снимались с государственного снабжения и переходили к закупкам ресурсов на рынке. Все это получило название хозяйственный расчет (хозрасчет), в соответствии с которым предприятия получали полную финансовую независимость вплоть до выпуска долгосрочных облигационных займов. После обязательных фиксированных платежей в государственный бюджет предприятия распоряжались доходами от реализации продукции, самостоятельно используя прибыль и покрывая убытки [1. С. 228–229].

Процесс укрупнения госпредприятий с целью повышения их конкурентоспособности не ограничился созданием только трестов. Реализуя идею о госкапитализме и стараясь занять наиболее выгодное положение по сравнению с капиталистами, государство стимулировало объединение трестов в синдикаты, возникло около 20 синдикатов, в первую очередь в отраслях группы «Б». Их деятельность сводилась к обеспечению своих трестов-пайщиков оборудованием, сырьем и материалами и реализации произведенной ими продукции. Среди наиболее крупных – Нефтеиндикат, Всероссийский текстильный, Кожевенный, Соляной, Табачный, Спичечный синдикаты [2. С. 195].

С целью поддержания частной инициативы была разрешена аренда государственных предприятий. Создавались смешанные, частно-государственные акционерные общества, что должно было способствовать дальнейшему развитию идеи о госкапитализме. Арендодателями выступали Высший совет народного хозяйства, местные органы (районные и губернские). Всего в аренду было сдано 4860 предприятий, однако с 1924–1925 гг. сдача государственных предприятий в аренду начала сокращаться и была прекращена в 1928 г. [2. С. 193]. Важным моментом является то, что правительство разрешило частному предпринимательству брать в аренду мелкие и средние промышленные и торговые предприятия. Особой формой аренды стали концессии – предоставление права иностранным предпринимателям эксплуатировать и строить предприятия на территории Советского государства, а также разрабатывать земные недра добывать полезные ископаемые. Государство представляло предприятия или территорию для разработки ее природных ресурсов и осуществляло контроль за их использованием, не вмешиваясь в хозяйственные и административные дела. Концессии облагались теми же налогами, что и государственные предприятия. Часть полученной прибыли отдавалась в качестве платы государству, а другая часть ее могла быть реали-

зована за границей. Но эта практика не получила большого распространения из-за негативной позиции деловых кругов Запада [2. С. 193].

Хотя руководство Советской России предоставляло иностранцам фактически национальный режим и не пыталось ограничивать их деятельность, зарубежные капиталисты неохотно шли на сотрудничество с большевистским правительством, рассчитывая на непрочность Советской власти и опасаясь недолговечности нэп. Между тем, заключение концессионных договоров началось в 1923 г., а к концу 1927-го насчитывалось 117 концессионных соглашений. При этом на таких предприятиях было занято всего 18 тысяч человек, и они выпускали чуть более 1% от общего объема промышленной продукции. Разумеется, такие масштабы сотрудничества с зарубежными фирмами никак не могли угрожать экономической независимости даже тогдашней, еще не окрепшей страны. Но при этом они служили своего рода школой для подготовки и профессионального совершенствования советских рабочих и управленцев [3]. Несмотря на тот факт, что в объеме общего производства роль концессий не была значительной в некоторых отраслях удельный вес концессионных предприятий и смешанных акционерных обществ, созданных с участием иностранного капитала, был весьма заметным. В середине 1920-х г.г. они давали более 60% добытого свинца и серебра, почти 85% марганцевой руды, 30% золота, 22% производимой одежды и галантереи [1. С. 226].

Помимо изменений в сельском хозяйстве, промышленности и торговли изменениям подверглась система землепользования. Руководством Советской России были разрешены аренда земли и применение наемного труда. Помощь сельскому хозяйству со стороны государства предполагала также его кредитование. Большая часть средств направлялась в порядке помощи бедноте и среднему крестьянству. Для ликвидации голода и его последствий был введен общегражданский налог в пользу жителей районов, охваченных бедствием, организовывались общественное питание и закупка хлеба за границей. Особая роль отводилась технической и научной помощи. С этой целью в 1925 г. был открыт Всесоюзный институт прикладной ботаники и новых культур (Академия сельскохозяйственных наук им. В.И. Ленина). Для пропаганды передовых методов (агрономических, животноводческих) в Москве с 1923 г. проходили сельскохозяйственные выставки [2. С. 196].

Одной из сильнейших преград развития хозяйственного оборота, подъема народного хозяйства вообще выступало упадочное состояние денежного обращения. Для восстановления торговли, коммерческого расчета финансов была необходима устойчивая денежная единица. Находившаяся в обращении денежная масса быстро обесценивалась, государство продолжало выпускать в обращение огромное количество ничем не обеспеченных денег и покрывало за счет этого свои расходы бюджета. В стране развивалась гиперинфляция. В среднем за декабрь 1921 г. обесценение рубля произошло в 228 тыс. раз, за январь 1922 г. – в 491 тыс. раз, за первую неделю февраля – в 760 тыс. раз, за вторую неделю февраля – 923 тыс. раз, за третью – в 1073 тыс. раз, что привело к колоссальному росту цен. На первое января 1923 г. средний уровень цен по России в сравнении с 1913 г. поднялся почти в 20 млн. раз [4. С. 192]. В этой связи самым выдающимся достижением новой экономической политики явилась денежная реформа 1922–1924 г.г., которая проводилась под началом талантливого наркома финансов Г.Я. Сокольникова. При этом Нарком опирался на помощь высококлассных «спецов» своего ведомства, имевших громадный опыт работы в финансовых учреждениях царской России (Л.Н. Юровский, И.Н. Леонтьев, А.Л. Дезен, С.С. Меклер и др.) [2. С. 197].

Стабилизации национальной валюты способствовали две деноминации денежных знаков, то есть изменение их нарицательной стоимости по определенному соотношению старых и новых знаков. Сначала в 1922 г. были выпущены совзнаки. Новый рубль приравнивался к 10 тыс. прежних рублей. В 1923 г. были выпущены другие совзнаки, один рубль которых равнялся 1 млн. прежних денег и 100 рублям образца 1922 г. Одновременно с выпуском новых совзнаков в конце ноября 1922 г. была выпущена в обращение новая советская валюта – червонец, приравненный к 7,74 г. чистого золота, или к дореволюционной золотой десятирублевой монете [1. С. 231].

Совзнаки достаточно быстро обесценивались, в то же время, обеспеченные золотом червонцы были устойчивы. Между двумя денежными единицами не устанавливается определенной связи. Размер выпуска червонцев определялся потребностью торгового оборота в средствах обращения и платежа, а не потребностями бюджета; червонцы использовались Госбанком для кредитования промышленности и торговли. Внедрение червонцев в обращение происходило с большой постепенностью. В этой связи сложилась ситуация, когда в Советской России в одно и то же время существовали две валюты, имеющие принципиальные отличия. Так, с конца 1922 г. по март 1924 г. в обращении одновременно находились устойчивый червонец и падающий совзнак, при этом один червонец равнялся 60 тыс. совзнакам, что отрицательно сказывалось на хозяйственной жизни страны [2. С. 198]. При этом всякий держатель совзнаков стремился обменять их на червонцы, на этой почве при быстрых колебаниях курса развивалась повсеместная спекуляция, которая, в свою очередь, вносила неустойчивость в хозяйственные расчеты. Вместе с тем червонец постепенно оттеснял совзнак и ускорял его обесценение. Границей оттеснения служило то, что червонец был сравнительно крупной денежной единицей и сфера мелких платежей



оставалась в полной мере за казначейскими бумажными деньгами – совзнаками. С осени 1923 г. темп обесценения совзнаков стал настолько быстрым, что невозможность сохранения системы параллельного обращения становилась очевидной. Съезд Советов СССР в феврале 1924 г. вынес постановление о завершении денежной реформы и выпуске казначейских билетов номиналом 1, 3, 5 руб., а также медной и серебряной разменной монеты. Теперь один червонец равнялся 10 руб. в казначейских билетах. Выпуск денег старого образца был прекращен, а находившиеся в обращении знаки выкуплены у населения Госбанком (по курсу 1 рубль золотом – 50 тыс. руб. образца 1923 г.). На основе твердой валюты стала возможна полная ликвидация дефицита в бюджете, который начинает выполнять роль единого государственного плана, а большинство статей расходов бюджета идет на восстановление и развитие экономики [2. С. 198].

Поскольку червонцы были достаточно устойчивыми средствами платежа, то владельцы червонцев, в отличие от держателей совзнаков, не стремились немедленно превратить их в товары, что имело ряд положительных последствий. Направляя червонцы через ссуды, предоставляемые предприятиям, Госбанк тем самым способствовал формированию их оборотных средств, расширению производства. Кредит также должен был погашаться в червонцах, т.е. был обеспечен возврат червонцев в кассы Госбанка. Устойчивость червонцев обеспечивалась прежде всего тем, что количество их, определялось, исходя их потребностей хозяйственного оборота, а не исходя их потребностей бюджета. Червонцы выпускались в обращение в процессе кредитования предприятий, а не в процессе финансирования ведомств и наркоматов. Соответствие массы выпущенных в обращение червонцев потребностям народного хозяйства в деньгах достигалась благодаря тому, что в двадцатых годах широко распространенной формой расчетов между предприятиями служил расчет с помощью векселей. Вексель, являясь долговым обязательством, свидетельствовал о том, что в народном хозяйстве совершилась товарная сделка. Банковские ссуды открывались предприятиями, главным образом, в форме покупки векселей банками. Покупая вексели предприятий, банк тем самым заменял их банкнотами. Червонцы появлялись в обращении в соответствии с уже заключенными товарными сделками и, в принципе, не могли явиться излишними для обращения денежными знаками.

Благодаря проведенной денежной реформе стало возможным осуществление нормального товарооборота, без массовых спекуляций, связанных с курсом валют. Появление стабильной валюты безусловно способствовало развитию торговли и промышленности, создавало условия для кредитования предприятий.

Таким образом, период проведения новой экономической политики имел большое положительное значение для Советской России. Благодаря НЭП начался подъем сельского хозяйства, начался активный товарооборот между городом и деревней. Развитие получили частные предприятия и кооперативы, которые заняли важное место в розничной торговле и производстве потребительской продукции. Посредством концессионных соглашений с зарубежными предпринимателями советские рабочие получили возможность получить уникальный опыт.

---

1. Тимошина, Т.М. Экономическая история России: учеб. пособие / Т.М. Тимошина; под ред. проф. М.Н. Чепурина. – 15-е изд., перераб. и доп. – М.: ЗАО Юстицинформ, 2009. – 424 с.

2. Тимофеева, А.А. История предпринимательства в России: монография / А.А. Тимофеева. – Владивосток: Изд-во ВГУЭС, 2005. – 220 с.

3. Зюганов, Г.А. Помнить, чтобы понимать. К 90-летию введения в России новой экономической политики [Электронный ресурс] / Г.А. Зюганов. Официальный сайт КПРФ. – URL: [http://kprf.ru/rus\\_soc/89113.html](http://kprf.ru/rus_soc/89113.html) (дата обращения 23.10.2011)

4. История отечества / под ред. М.И. Харлова. – М.: ЮНИТИ-ДАНА, 2007. – 448 с.

УДК 658.15:657.372.5

## **ФИНАНСОВАЯ СТРАТЕГИЯ КАК ИНСТРУМЕНТ УПРАВЛЕНИЯ СТОИМОСТЬЮ ПРЕДПРИЯТИЯ В СОВРЕМЕННЫХ ЭКОНОМИЧЕСКИХ УСЛОВИЯХ**

**И.И. Новикова**, магистрант 2 курса

*Владивостокский государственный университет экономики и сервиса,  
г. Владивосток*

В условиях современных рыночных отношений для предприятий появилась необходимость в определении изменений финансового состояния, ориентации в финансовых возможностях, оценки финансового состояния других хозяйствующих субъектов, а также дальнейших перспективах организации в будущем. Решение данных вопросов обеспечивает финансовая стратегия предприятия.

Теория финансовой стратегии изучает основные закономерности ведения финансово-хозяйственной деятельности, разрабатывает способы и формы ведения бизнеса в новых условиях подготовки и ведения стратегических финансовых операций.

Финансовая стратегия – это план действий, связанный с риском и неопределенностью, целью которого является эффективное развитие компании в рамках сформированной миссии, долгосрочных финансовых целей, разработанной корпоративной и деловых стратегий организации, представляющий собой финансирование путем формирования, координации, распределения и использования финансовых ресурсов компании [1].

Главной стратегической целью финансов является обеспечение предприятия необходимыми и достаточными финансовыми ресурсами. Финансовая стратегия предприятия в соответствии с главной стратегической целью обеспечивает:

- выявление решающих направлений и сосредоточение на их выполнении усилий, маневренности в использовании резервов финансовым руководством предприятия;
- формирование финансовых ресурсов и централизованное стратегическое руководство ими;
- соответствие финансовых действий экономическому состоянию и материальным возможностям предприятия;
- ранжирование и поэтапное решение задач;
- объективный учет финансово-экономической обстановки и реального финансового положения предприятия в году, квартале, месяце;
- создание и подготовку стратегических резервов;
- учет экономических и финансовых возможностей самого предприятия и его конкурентов;
- определение главной угрозы со стороны конкурентов, мобилизацию сил на ее устранение и умелый выбор направлений финансовых действий;
- маневрирование и борьбу за инициативу для достижения решающего превосходства над конкурентами [2].

Финансовая стратегия представляет собой один из важнейших видов функциональной стратегии предприятия, обеспечивающей все основные направления развития его финансовой деятельности и финансовых отношений путем формирования долгосрочных финансовых целей, выбора наиболее эффективных путей их достижения, адекватной корректировки направлений формирования и использование финансовых ресурсов при изменении условий внешней среды.

Основой разработки финансовой стратегии служат анализ факторов эффективного использования финансовых ресурсов в долгосрочной перспективе и поставленные цели, такие как максимизация прибыли при минимизации расходов, оптимизация структуры активов предприятия, обеспечение финансовой стабильности предприятия в будущем [3].

Финансовая стратегия охватывает все стороны деятельности предприятия, в том числе оптимизацию основных и оборотных средств, распределение прибыли, безналичные расчеты, налоговую и ценовую политику, политику в области ценных бумаг и др. Она обеспечивает соответствие финансово-экономических возможностей предприятия условиям, сложившимся на рынке продукции, учитывая финансовые возможности предприятия и рассматривая характер внутренних и внешних факторов [4].

Различают следующие виды финансовой стратегии:

- а) генеральную финансовую стратегию;
- б) оперативную финансовую стратегию;
- в) стратегию выполнения отдельных стратегических задач, или, другими словами – достижение частных стратегических целей.

Генеральная финансовая стратегия определяет деятельность предприятия. Например, взаимоотношения с бюджетами всех уровней, образование и использование дохода предприятия, потребности в финансовых ресурсах и источниках их формирования на год.

Оперативная финансовая стратегия – это стратегия текущего маневрирования финансовыми ресурсами, т.е. стратегия контроля за расходованием средств и мобилизацией внутренних резервов, что особенно актуально в современных условиях экономической нестабильности. Данный вид стратегии разрабатывается на квартал или месяц [5].

Такой подход создает возможность предусмотреть все предстоящие в планируемый период обороты по денежным поступлениям и расходам. Нормальным положением считается равенство расходов и доходов или небольшое превышение доходов над расходами.

Оперативная финансовая стратегия разрабатывается в рамках генеральной финансовой стратегии, детализирует ее на конкретном промежутке времени.

В состав основных объектов финансовой стратегии компании относят:

- финансовые ресурсы (оборонные и внеоборотные активы);
- источники финансирования (собственным и заемным капиталом);

- совокупность финансовых рисков, управление которыми осуществляется путем построения эффективной системы финансовой безопасности;
- система управления финансовой деятельностью, в первую очередь – построение эффективной финансовой структуры компании;
- налоговые платежи и налоговые риски, являющиеся самостоятельными объектами финансового управления, рассматриваемые с позиции необходимости исполнения обязанностей налогоплательщика;
- финансовые отношения, возникающие между различными субъектами в ходе осуществления финансово-хозяйствующей деятельности [6].

Способы и направления достижения заявленных целей определяются в рамках формирования отдельных компонентов финансовой стратегии и их составляющих – финансовых политик. Такой подход позволяет определить финансовую стратегию компании как интегрированную структурную композицию пяти взаимосвязанных и взаимозависимых компонентов [7].

1. Стратегия формирования финансовых ресурсов – создание необходимого объема и структуры финансовых ресурсов, адекватных целям развития и позволяющих достичь стратегических установок фирмы с наибольшей результативностью. К числу основных задач относится: достижение стабильного роста объема собственных источников финансирования; привлечение необходимого внешнего финансирования с минимальными затратами; оптимизация структуры источников финансовых ресурсов и обеспечение финансовой гибкости. Исходя из этого, в состав рассматриваемого модуля входят политика формирования собственных финансовых ресурсов и политика формирования заемных финансовых ресурсов, в которых в дальнейшем выделяются отдельные более узкие направления (например, дивидендная политика, амортизационная политика и иные).

2. Инвестиционная стратегия – оптимальное распределение объема инвестиционных ресурсов, которыми располагает компания, по отдельным направлениям и формам инвестирования. Реализация поставленных целей обеспечивается на базе разработки и реализации политики реального и финансового инвестирования.

3. Стратегия обеспечения финансовой безопасности – обеспечение устойчивого финансового равновесия в течение всего периода функционирования организации. К числу основных задач относятся: идентификация и оценка наиболее существенных финансовых рисков и разработка комплекса мер по их нейтрализации; обеспечение стабильной платежеспособности и финансовой устойчивости, реализация комплексных решений в области антикризисного управления (как в части предупреждающих мер, так и в части действий при проявлении признаков кризиса). Исходя из состава целей и задач, в рамках данной стратегии формируются: политика управления финансовыми рисками, политика управления структурой капитала, политика управления денежными потоками.

4. Стратегия повышения качества управления финансовой деятельностью – создание гибкой системы управления финансовой деятельностью, адекватной поставленным долгосрочным целям и задачам. В круг решаемых проблем входят: создание эффективной финансовой структуры; обеспечение высокого уровня квалификации и организационной культуры финансовых менеджеров; внедрение и эффективное использование инновационных финансовых технологий, включая методы и инструменты, позволяющие моделировать альтернативные сценарии развития и прогнозировать их финансовые результаты. Ключевым элементом стратегии является политика формирования финансовой структуры компании.

5. Налоговая стратегия – принятие решений, позволяющих оптимизировать налоговую нагрузку компании, не допуская роста налоговых рисков. Центральными составляющими стратегии являются налоговая учетная политика и политика снижения налоговых рисков.

Предлагаемый подход к представлению финансовой стратегии компании как интегрированной структурной композиции пяти основных модулей позволяет сконцентрировать внимание на управлении теми направлениями финансовой сферы, которые являются наиболее значимыми для компании в долгосрочной перспективе. [8]

Всесторонне учитывая финансовые возможности предприятия, и объективно рассматривая характер внутренних и внешних факторов, финансовая стратегия обеспечивает соответствие финансово-экономических возможностей предприятия условиям, сложившимся на рынке продукции.

Особое внимание при разработке финансовой стратегии уделяется: выявлению денежных доходов; мобилизации внутренних ресурсов; максимальному снижению себестоимости продукции; правильному распределению и использованию прибыли; определению потребности в оборотных средствах; рациональному использованию капитала предприятия.

Контроль над реализацией финансовой стратегии обеспечивает проверку поступлений доходов, экономное и рациональное их использование, так как хорошо налаженный финансовый контроль помогает выявлять внутренние резервы, повышать рентабельность хозяйства, увеличивая денежные накопления.

Процесс разработки и реализации финансовой стратегии предприятия осуществляется по следующим этапам:

1) определение общего периода формирования финансовой стратегии. Важным условием определения периода формирования финансовой стратегии предприятия является предсказуемость развития экономики в целом и конъюнктуры тех сегментов финансового рынка, с которыми связана предстоящая финансовая деятельность предприятия. Условиями определения периода формирования финансовой стратегии являются также отраслевая принадлежность предприятия, его размер, стадия жизненного цикла и др.;

2) исследование факторов внешней финансовой среды. Такое исследование предопределяет изучение экономико-правовых условий финансовой деятельности предприятия и возможного их изменения в предстоящем периоде;

3) оценка сильных и слабых сторон предприятия, определяющих особенности его финансовой деятельности. Для разработки финансовой стратегии в управленческое обследование рекомендуется включить следующие функциональные зоны: маркетинговые возможности, финансовые возможности формирования инвестиционных ресурсов, численность, профессиональный и квалификационный состав персонала, обеспечивающего разработку и реализацию его финансовой стратегии, имеющаяся на предприятии информационная база, обеспечивающая подготовку альтернативных стратегических финансовых решений, состояние организационной структуры управления и организационной культуры предприятия;

4) комплексная оценка стратегической финансовой позиции предприятия. В процессе такой оценки должно быть получено четкое представление об основных параметрах, характеризующих возможности и ограничения развития финансовой деятельности предприятия;

5) формирование стратегических целей финансовой деятельности предприятия. Главной целью этой деятельности является повышение уровня благосостояния собственников предприятия и максимизация его рыночной стоимости. Система стратегических целей должна обеспечивать выбор наиболее эффективных направлений финансовой деятельности; формирование достаточного объема финансовых ресурсов и оптимизации их состава; приемлемость уровня финансовых рисков в процессе осуществления предстоящей хозяйственной деятельности;

6) разработка целевых стратегических нормативов финансовой деятельности. Сформированная на предшествующем этапе система стратегических финансовых целей должна получить конкретизацию определенных целевых стратегических нормативов. Разработка таких целевых стратегических нормативов финансовой деятельности служит базой для принятия основных управленческих решений и обеспечения контроля выполнения финансовой стратегии;

7) принятие основных стратегических финансовых решений. На этом этапе, исходя из целей и целевых стратегических нормативов финансовой деятельности, определяются главные стратегии финансового развития предприятия в разрезе отдельных сфер, финансовая политика по отдельным аспектам его финансовой деятельности, формируется портфель альтернатив стратегических подходов к реализации намеченных целей и осуществляется их оценка и отбор;

8) оценка разработанной финансовой стратегии. Такая оценка проводится по системе специальных экономических и внеэкономических критериев, устанавливаемых предприятием. По результатам оценки в разработанную финансовую стратегию вносятся необходимые коррективы, после чего она принимается к реализации;

9) обеспечение реализации финансовой стратегии. В процессе реализации финансовой стратегии наряду с заранее намеченными стратегическими мероприятиями готовятся и реализуются новые управленческие решения, обусловленные непредвиденным изменением факторов внешней финансовой среды;

10) организация контроля реализации финансовой стратегии. Этот контроль осуществляется на основе стратегического финансового контроллинга, отражающего ход реализации основных стратегических нормативов финансовой деятельности предприятия [9].

Разработка финансовой стратегии играет большую роль в обеспечении эффективного развития предприятия. Эта роль заключается в следующем:

- разработка финансовой стратегии обеспечивает механизм реализации долгосрочных общих и финансовых целей предстоящего экономического и социального развития предприятия в целом и отдельных его структурных единиц;

- она позволяет реально оценить финансовые возможности предприятия, обеспечить максимальное использование его внутреннего финансового потенциала и возможность активного маневрирования финансовыми ресурсами;

- она обеспечивает возможность быстрой реализации новых перспективных инвестиционных возможностей, возникающих в процессе динамических изменений факторов внешней среды;

- разработка финансовой стратегии учитывает заранее возможные варианты развития неконтролируемых предприятием факторов внешней среды и позволяет свести к минимуму их негативные последствия для деятельности предприятия;

- она отражает сравнительные преимущества предприятия в финансовой деятельности в сопоставлении с его конкурентами;

- наличие финансовой стратегии обеспечивает четкую взаимосвязь стратегического, текущего и оперативного управления финансовой деятельностью предприятия;
- она обеспечивает реализацию соответствующего менталитета финансового поведения в наиболее важных стратегических финансовых решениях предприятия;
- в системе финансовой стратегии формируется значение основных критериальных оценок выбора важнейших финансовых управленческих решений;
- разработанная финансовая стратегия является одной из базисных предпосылок стратегических изменений общей организационной структуры управления и организационной культуры предприятия.

Таким образом, разработка и реализация финансовой стратегии выступает необходимым инструментом развития компании в условиях динамичных внешних и внутренних изменений. Финансовая стратегия – это ключ к успешному бизнесу. Ее наличие делает предприятие более простым в управлении и прозрачным для собственников.

- 
1. Шиканов, Л.А. Стратегический менеджмент / Л.А. Шиканов. – Томск: ТПУ, 2011. – 80 с.
  2. Бланк, И.А. Финансовая стратегия предприятия / И.А. Бланк. – М.: Ника-Центр, 2010. – 720 с.
  3. Грибов, В.Д. Экономика предприятия / В.Д. Грибов, В.П. Грузинов. – М.: Финансы и статистика, 2010. – 336 с.
  4. Забелин, П.В. Основы стратегического управления / П.В. Забелин. – М.: ИВЦ, 2010. – 495 с.
  5. Ермасов, Н.Б. Финансовый менеджмент / Н.Б. Ермасов. – М.: Дело, 2011. – 314 с.
  6. Лисовская, И.А. Финансовая стратегия компании / И.А. Лисовский // Грани экономики. – 2013. – № 3. – С. 26–30.
  7. Горицкая, Н.А. Финансовая стратегия / Н.А. Горицкая // Финансовый директор. – 2013. – № 11. – С. 14–17.
  8. Терчикова, Н.И. Финансовый менеджмент / Н.И. Терчикова. – М.: Генезис, 2009. – 455 с.
  9. Лисовская, И.А. Финансовая стратегия компании / И.А. Лисовская // Грани экономики. – 2013. – №3. – С. 26–30.

УДК 659.113.2:654.19(571.63-25)

## **ОБЗОР РАЗВИТИЯ РЫНКА СМИ (НА ПРИМЕРЕ РЫНКА ТЕЛЕВИЗИОННЫХ РЕКЛАМНЫХ УСЛУГ, г. Владивосток)**

**В.С. Ночевная, студент 5 курс  
А.Г. Ким, профессор**

*Владивостокский государственный университет экономики и сервиса,  
г. Владивосток*

В условиях развитого рынка, когда присутствует высокая конкуренция, и каждый продавец стремится максимально удовлетворить потребности покупателя, реклама может послужить решающим фактором конкурентной борьбы.

Проблема конкуренции на сегодняшний день является одной из самых актуальных в любых рыночных отношениях. В данном случае целесообразно рассмотреть существование конкуренции между разными участниками:

- между телеканалами;
- между операторами связи;
- между селлерами (продавцами рекламы);
- между рекламодателями.

В данной статье под понятием «реклама» будут подразумеваться оплаченные средства не прямых коммуникаций между производителем (рекламодателем) и покупателем (потребителем), направленные на достижение поставленных маркетинговых целей (как правило, увеличение продаж). В случае телевизионной рекламы в качестве «средств не прямых коммуникаций между рекламодателем и потребителем» выступают визуализированные сообщения, распространяемые посредством телевизионного сигнала и содержащие информацию, которую рекламодатели считают нужным донести до потребителей.

Телевидение – самое разностороннее из рекламных средств. Оно дает возможность повлиять на сознание и подсознание потенциальных покупателей наибольшим количеством способов: сочетание звуков и зрительных воздействий и огромная по сравнению с другими рекламными средствами аудитория, увеличивающаяся во время демонстрации телесериалов [1].

Подобно прочим средствам распространения информации, телевидение предоставляет рекламодателю уникальные возможности планирования и претворения в жизнь эффективной рекламной стра-

тегии. Мгновенность передач позволяет рекламодателю точно контролировать, когда именно будет получено его обращение с точностью до секунд. Это дает возможность выбрать конкретную аудиторию (домохозяйки, дети, любители спорта и т.д.). Более полные преимущества и недостатки телевизионной рекламы представлены в табл. 1.

Таблица 1

### Преимущества и недостатки телевизионной рекламы

Преимущества	Недостатки
Массовый охват потенциальных потребителей, практически недоступный бывшему лидеру среди носителей рекламы – периодической печати. Так как большинство российских семей имеют в доме хотя бы один телевизор	Высокая стоимость производства телевизионной рекламы и ее трансляции в эфире. Хотя в расчете на одного охваченного потребителя стоимость размещения рекламы на телевидении низка, абсолютная стоимость может оказаться неприемлемой, особенно для небольших и средних компаний
Мощное воздействие звука и изображения на зрителя. Телевизионная реклама повышает уровень участия потребителя до уровня, сравнимого с посещением магазина и общением с продавцами, умеющими убеждать	Непродолжительность рекламного воздействия на зрителей (среднее время рекламного ролика – 30 секунд). Исследования показали, что большинство телезрителей не помнит марки рекламируемых товаров (услуг), даже если они просмотрели рекламу 5 мин назад
Телевизионные рекламные ролики, телевизионные шоу способны создать атмосферу актуальности товара (услуги) и сформировать тот имидж рекламодателя, на который он рассчитывает	Размещение рекламных роликов до, после или внутри определенных программ не гарантирует желательной однородности телезрителей. Поэтому остается высоким процент охвата так называемой «нецелевой аудитории», т. е. пассивной, незаинтересованной аудитории, не соответствующей характеристикам целевого рынка рекламодателя. Зачастую это является причиной острой критики телевизионной рекламы в обществе
Телевизор смотрят обычно люди во время отдыха. Это создает в целом предпосылки для положительного восприятия телевизионной рекламы и принятия к сведению или действию ее содержания	Рекламный ролик размещается в блоке вместе с пятью-десятью, а бывает и большим количеством, других роликов. К тому же во время «рекламных пауз» телеканалы дают еще и анонсы фильмов и передач. Все эти сообщения претендуют на внимание зрителя, вызывая у него усталость
Возможность показать зрителю, как он будет чувствовать себя, купив предлагаемый товар или услугу	Телеэфир не эффективен, если у рекламодателя очень узкая специфическая аудитория рекламного воздействия

Источник: [<http://www.nrtm.ru/index.php/stati-o-reklame.html>]

Телевизионный рекламный рынок является сегментом более широкого рекламного рынка. В данном случае рекламный рынок сегментируется по техническому признаку (по средствам распространения рекламы), а остальными сегментами рекламного рынка являются рынки радиорекламы, рекламы в прессе, в Интернете и рынок наружной рекламы. Кроме того, телевизионный рекламный рынок является сегментом телевизионного рынка, который включает в себя рынок телевизионных программ, рынок технических средств (профессиональных видеосредств) и рынок доставки сигнала (услуги средств связи). При этом в ряду перечисленных составляющих телерекламный рынок обладает особым статусом, ввиду своей основополагающей роли в формировании телевизионного рынка. Данное утверждение подкреплено тем фактом, что реклама имеет огромное значение в качестве источника финансирования для существования телевидения. Становление рынка рекламы является исторической предпосылкой появления массовых средств информации: рекламные объявления позволили снизить цену печатных изданий, тем самым радикально увеличив их аудиторию, и обеспечили материальную основу развития «бесплатного» коммерческого радио- и телевидения [2]. На рисунке 1 представлено схематическое изображение основных составляющих телевизионного и рекламного рынков.



Рис. 1. Структуры телевизионного и рекламного рынков

Рассмотрев структуры телевизионного и рекламного рынка, имеет смысл рассмотреть доли телеканалов на рынке. Доля телевизионного рынка на конец 2013 г. представлена на рис. 2 [5].

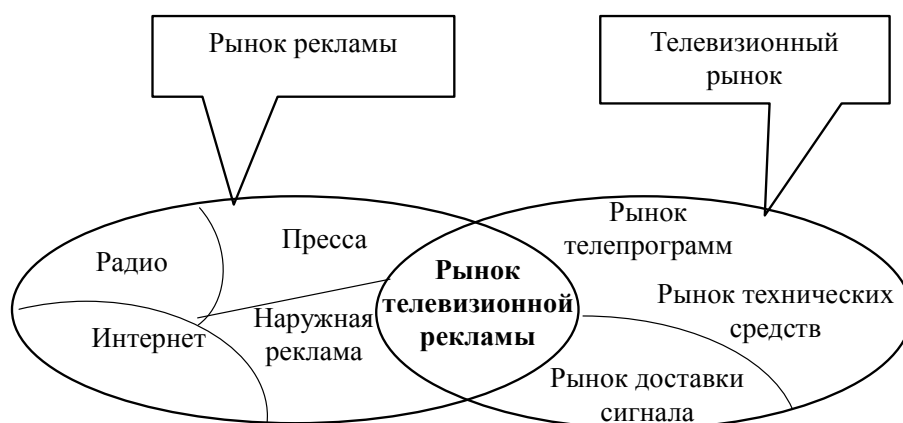

Рис. 2. Доля телеканалов ТВ рынка г. Владивостока на конец 2013 год

Таким образом, наибольшую долю ТВ рынка занимает телеканал «Россия 1», аудитория которого – мужчины и женщины возраста 25–60 лет.

Не сильно отстает от него телеканал «Первый канал» с аудиторией преимущественно женской, возраста 25–60 лет. И третьим в данной градации стоит телеканал «НТВ» с аудиторией, преимущественно мужской той же возрастной категории.

Из подведенного выше итога можно сделать вывод, что телеканал «Россия» охватывает наибольшую долю рынка, совмещая в себе мужскую и женскую аудиторию, и происходит пересечение аудиторий каналов «НТВ» и «Первый». Но доля «Первого канала» незначительно отличается от доли канала «Россия», следовательно, женская аудитория больше расположена к телесмотрению, чем мужская. В таблице 2 представлены доли рынка телеканалов за 2013 год.

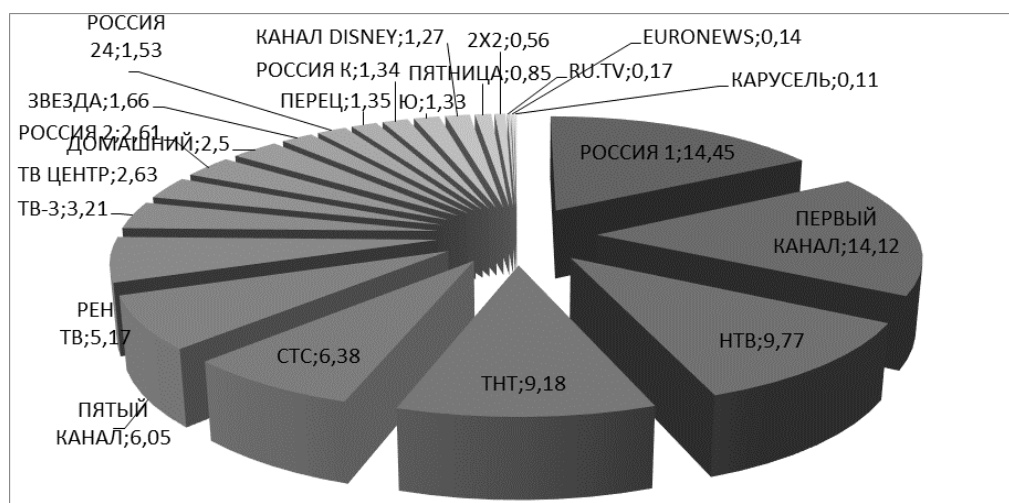
Таблица 2

Доли рынка телеканалов в г. Владивостоке, 2013 год

Телеканал	Доля ТВ рынка за 2013 год	Телеканал	Доля ТВ рынка за 2013 год
1	2	3	4
РОССИЯ 1	14,45	РОССИЯ 24	1,53
ПЕРВЫЙ КАНАЛ	14,12	ПЕРЕЦ	1,35
НТВ	9,77	РОССИЯ К	1,34
ТНТ	9,18	Ю	1,33

1	2	3	4
СТС	6,38	КАНАЛ DISNEY	1,27
ПЯТЫЙ КАНАЛ	6,05	ПЯТНИЦА	0,85
РЕН ТВ	5,17	2Х2	0,56
ТВ-3	3,21	RU.TV	0,17
ТВ ЦЕНТР	2,63	EURONEWS	0,14
РОССИЯ 2	2,61	КАРУСЕЛЬ	0,11
ДОМАШНИЙ	2,5	РОССИЯ 24	1,53
ЗВЕЗДА	1,66	ПЕРЕЦ	1,35

Источник: [TNS, Marketing Index]

Информации о доли рынка телеканалов недостаточно, чтобы сделать какой-либо вывод о существовании конкуренции между этими участниками. Для этого необходимо рассмотреть рейтинг телеканалов.

Ниже на рисунке 3 приведен средний рейтинг телеканалов города Владивостока за декабрь 2013 года в целевой аудитории 18+.



Рис. 3. Средний Рейтинг телеканалов г. Владивостока аудитории 18+ за декабрь 2013 года

Источник: [TNS, Marketing Index]

На рисунке 3 видна градация телеканалов относительно их показателей телесмотра. Очевидно, что рейтинг – показатель относительный и непостоянный. Соответственно непостоянно и место того или иного телеканала в рейтинге. Это говорит о конкуренции между телеканалами.

Методы борьбы в этом случае у каждого канала свои, но они схожи. К примеру, телеканалы покупают право на трансляцию премьер или топовых фильмов. Или же создают новые проекты внутри своего имиджа.

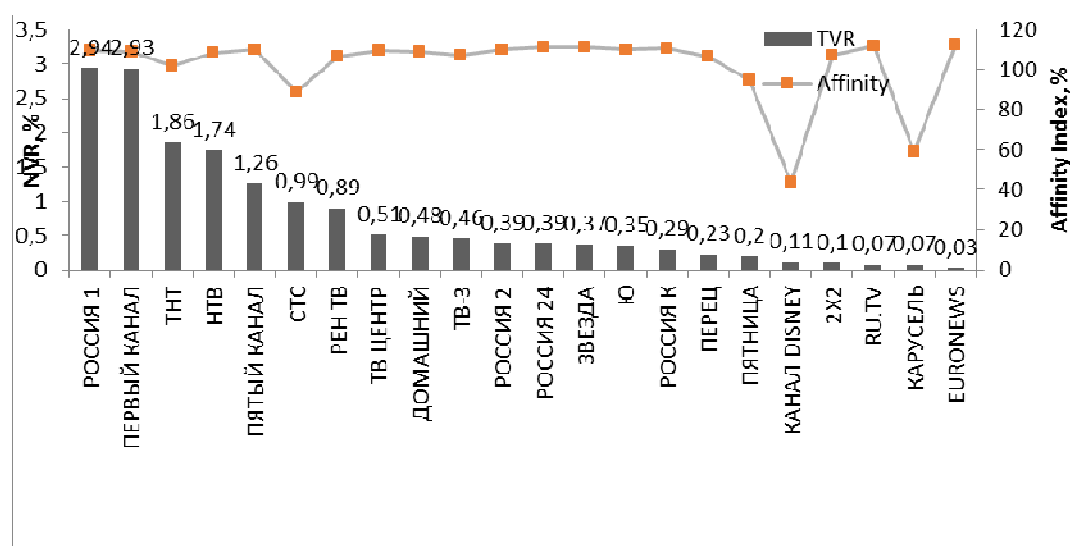
Владивосток – город с населением 625 868 человек, включая городской округ, по итогам 2013 года. Телевизионный рынок в городе Владивостоке представлен 23 телеканалами: «Россия 1», «Первый канал», «НТВ», «ТНТ», «СТС», «Пятый канал», «Рен ТВ», «ТВ Центр», «Россия 2», «Домашний», «Звезда», «Россия 24», «Переца», «Россия К», «Ю», «Канал Disney», «Пятница», «2x2», «RU.TV», «Euronews», «ТВ-3», «Карусель» и «ОТВ-Прим» (на данный момент не осуществляет телевизионное вещание с телевизионных передатчиков на территории города Владивостока, но идет вещание на технических частотах на мало мощных ретрансляторах в 73 микрорайоне города и в пригороде, район «Седанка», так же вещание канала присутствует в кабельных сетях).

Во Владивостоке ведут деятельность два крупных оператора кабельного телевидения, представляющих собой еще одну группу участников рекламного рынка:



– компания «Подряд», 57 ТВ каналов. В четвертом квартале 2008 года «Подряд» начал предоставлять услуги по подключению к цифровому телевидению – 110 каналов (на конец 2010 года зарегистрировано 96 000 абонентов (домохозяйств)).

– ОАО «Ростелеком», ранее Компания «Дальсвязь» представляющая на рынке пакет IP-TV (до 90 каналов в цифровом формате), на конец 2010 года в компании зарегистрировано около 43 000 абонентов (домохозяйств) в Приморском крае, но компания имеет сеть распространения цифрового телевидения по всей территории Дальневосточного региона, примерное количество абонентов по ДВФО 120 000.

Кроме того, существуют ещё несколько операторов, которые имеют незначительное распространение, имеют сеть в нескольких жилых микрорайонах: сотовая компания «НТК», «Октупус», «Редтелес», «Владлинк», «Фиорд-ТВ». Со всеми выше названными операторами установлены договорные отношения, которые обеспечивают присутствие телеканала «СТС» в предоставляемых «пакетах» услуг [6].

Конкуренция между вышеперечисленными участниками несомненно есть, но она в меньшей степени относится к телевизионному рынку рекламных услуг, поэтому рассматривать в этой статье ее не имеет смысла.

Что касается следующей группы участников, они имеют большое значение и оказывают огромное влияние на состояние рекламы на телевидении города Владивостока. Во Владивостоке в 2013 году работали два крупных продавца рекламы на телевидении. Ниже перечислены телеканалы, которые входят в спектр возможностей двух крупных медиаселлеров города Владивостока. В обеих структурах постоянный состав отдела продаж включает 8–10 человек менеджеров. В таблице 3 представлены эксклюзивные возможности селлеров в городе Владивостока.

Таблица 3

**Эксклюзивные контракты крупнейших селлеров г. Владивостока, 2013 г.**

Селлер	Канал
Видео Интернешнл Приморье	Первый канал, Россия 1 (кроме новостных блоков), СТС, РЕН ТВ, Пятый канал, Домашний, Перец
Алькасар	ТНТ, НТВ, ТВ Центр (с 1 мая 2013 г.)
ПТР Медиа	ГТРК (Вести. Приморье), ПТР (Euronews), Россия 24 – Приморье
ОТВ-Прим	ОТВ-Прим (Россия 2)

Источник: [primwiki.ru]

Отдел продаж филиала ФГУП «ВГТРК ГТРК «Владивосток» (Приморское телевидение и радио – региональные рекламные блоки телеканала «Россия-1») состоит из 8 человек постоянного состава и 5 – по гражданско-правовому договору. Отдел продаж «ОТВ-Прим» состоит из 12 человек.

Деятельность продавцов рекламного пространства заключается в том, чтобы бюджеты рекламодателей на размещение телевизионной рекламы дошли до телеканалов, предоставляющих для рекламы свое эфирное время, в максимально возможном объеме (рис. 4). На практике в их полномочиях сконцентрированы мощные рычаги управления рынком телевизионной рекламы. В частности, селлеры отвечают за процесс ценообразования. Таким образом, селлеры регулируют взаимоотношения между рекламодателями и телевизионными каналами. За свою работу они получают комиссионное вознаграждение – процент с продаж, размер которого определяется по договоренности с обслуживаемыми каналами. Такая схема работы выгодна для телеканалов, поскольку позволяет им уйти от непрофильного бизнеса и сконцентрироваться на основной деятельности по созданию программного контента и, соответственно, привлечению зрительской аудитории [3].



Рис. 4. Схема работы участников рынка телевизионной рекламы

Как говорилось ранее, на рынке телевизионной рекламы г. Владивостока действуют четыре основных селлера: Видео Интернешнл Приморье, Алькасар, ПТР Медиа и ОТВ-Прим. Рассмотрим коммерческие доли каналов г. Владивостока (рис. 5).

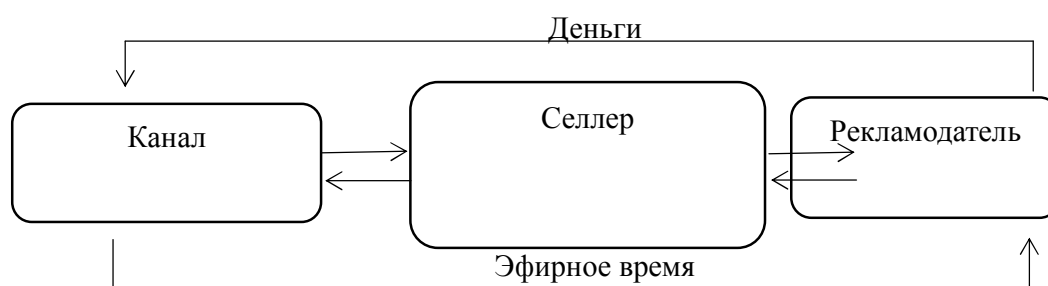

Рис. 5. Структура коммерческих долей каналов г. Владивостока, 2012–2013 гг.

Источник: [экспертная оценка ВИ-Приморье]

Из рисунка видно, что коммерческие доли снизились у каналов СТС, РЕН ТВ, ГТРК, в то время как каналы Перец, Пятый, ТНТ и ОТВ-Прим показали положительную динамику.

Как было описано выше, большинство телевизионных ресурсов принадлежит медиаселлеру ЗАО «Видео Интернешнл Приморье». В этот список входят каналы «Россия1» и «Первый канал», охватывающие наибольшую долю рынка. Этот фактор влияет и на рейтинг телеканалов.

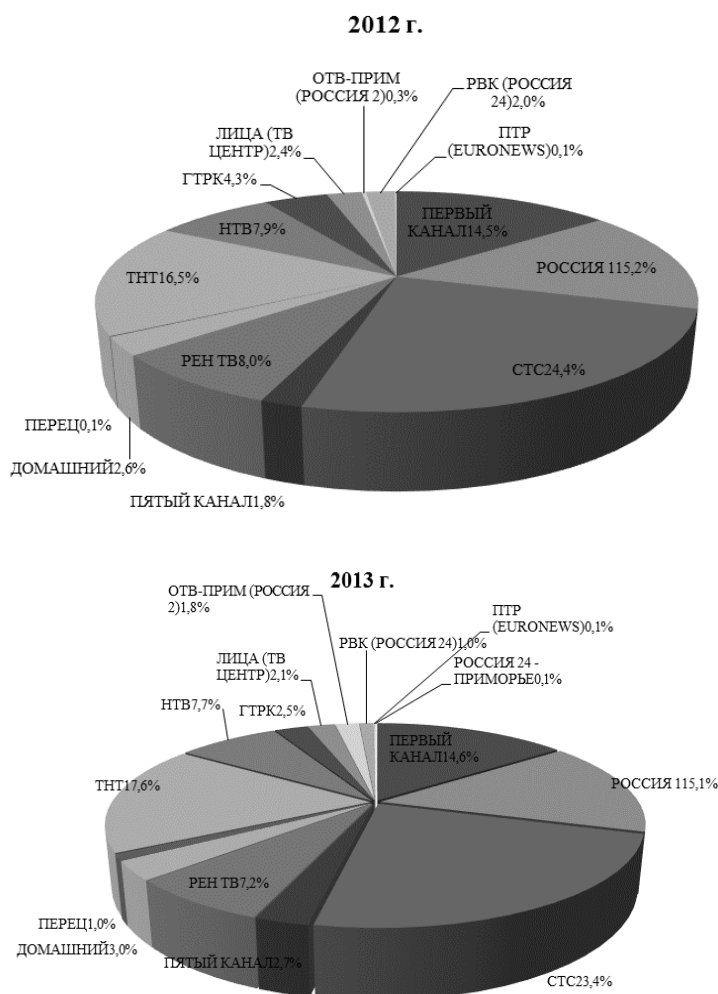
А рейтинг телеканалов является одним из мощных аргументов селлеров к продаже рекламы. Рекламодатели постоянно стоят перед выбором ресурса, а рейтинг зачастую является одним из решающих факторов в таком выборе [3].

На каналах СТС, Домашний, Перец, РЕН ТВ, Лица (ТВ-Центр) есть возможность разместить рекламу не только классическим рекламным роликом, но и бегущей строкой, что существенно сократит стоимость рекламной кампании.

На каналах ТНТ, ГТРК, ОТВ-Прим и Лица идет местное вещание, что позволяет предложить рекламодателям дополнительную услугу – спонсорство программ.

Таким образом, по количеству эксклюзивных контрактов и соответственно объемам бюджетов явным лидером на рынке телевизионной рекламы г. Владивостока является селлер Видео Интернешнл Приморье. Тем не менее, селлеры очень чувствительны к ценовой политике друг друга, поэтому появление новых операторов на рынке телевизионной рекламы маловероятно.

Итак, можно сделать вывод о том, что постоянные изменения, происходящие внутри российского и регионального рынков телевизионной рекламы, позволяют говорить о том, что рынок все еще переживает процесс формирования. Ввиду большой социальной и экономической значимости телевидения, рынок телевизи-

онной рекламы будет продолжать динамично развиваться, что придаст дополнительный стимул для детального исследования процессов, с ним связанных. Конкуренция между участниками каждой группы является последствием изменения тенденций в обществе и предпочтений потребителя, будь то потребители рекламы, или потребители рекламных услуг.

1. Ким, А.Г. Аналитический обзор публикаций по маркетинговым исследованиям в Приморском крае / А.. Ким // *Фундаментальные исследования*. – 2013. – №8 (2).
2. Реклама на телевидении//Nrtm.ru: Статья. [Электронный ресурс]. – Режим доступа: <http://www.nrtm.ru/index.php/stati-o-reklame.html> (дата обращения 5.04.2014).
3. Смирнова, Ю.В. Реклама на телевидении: учеб. пособие / О.В. Смирнова. – М.: Омега-Л, 2011. – 256 с.
4. Панкратов, Ф.Г. Рекламная деятельность: учебник для студентов высших учебных заведений / Ф.Г. Панкратов, Ю.К. Баженов, Т.К. Серегина, В.Г. Шахурин. – 3-е изд., перераб. и доп. – М.: Информационно-внедренческий центр «Маркетинг», 2001. – 364 с.
5. Мудров, А.Н. Основы рекламы: хрестоматия / А.Н.. Мудров. – М: Магистр: ИНФРА-М, 2010. – 301 с.
6. Исследовательская организация TNS Russia, TV Index//tns-global.ru [Электронный ресурс]. – URL: <http://www.tns-global.ru/>
7. Состояние рынка телевизионной рекламы//primwiki.ru: Статья. URL: <http://primwiki.ru/index.php/>

УДК 658.152:334.7

## **ПОДХОДЫ К УПРАВЛЕНИЮ ФИНАНСОВЫМИ РИСКАМИ МАЛЫХ ПРЕДПРИЯТИЙ**

**И.В. Попова**, канд. экон. наук,  
**О.С. Ищенко**, магистрант 1 курса

*Владивостокский государственный университет экономики и сервиса,  
г. Владивосток*

Малый бизнес является неотъемлемой частью и влияет на все сферы жизнедеятельности, обеспечивая стабильность рыночных отношений, высокую эффективность производства путем специализации и кооперации производства, что в целом благоприятно сказывается на экономическом росте национальной экономики.

Согласно статье 34 Конституции РФ малое предпринимательство – с одной стороны, специфический сектор экономики, создающий материальные блага при минимальном привлечении материальных, энергетических, природных ресурсов и максимальном использовании человеческого капитала, а с другой – сфера самореализации и самообеспечения граждан, в пределах прав, предоставленных Конституцией Российской Федерации [8]. В Федеральном законе «О государственной поддержке малого предпринимательства в РФ» прописано, что малый бизнес как одна из форм предпринимательской деятельности может осуществляться разными субъектами рыночной экономики в соответствии с установленными нормативно-правовыми документами и направлен на систематическое получение прибыли [10].

Отличительной особенностью малого бизнеса от среднего и крупного является его гибкость и восприимчивость к конъюнктуре рынка, быстрое реагирование на спрос потребителей. Сектор малого бизнеса способен динамично осваивать новые виды продукции и рыночные «ниши», способствует приближению производства товаров и услуг к потребителю, развивается в отраслях, непривлекательных для крупного бизнеса. Важными особенностями малого бизнеса являются широкое использование небольших местных источников сырья, способность к ускоренному освоению инвестиций и высокая оборачиваемость оборотных средств, активная инновационная деятельность. Малые предприятия формируют конкурентную среду, создают альтернативу на рынке труда, организуют новые рабочие места [5]. Следует отметить гибкость и мобильность малого бизнеса, позволяющие оперативно реагировать на запросы рынка, быстро адаптироваться к изменяющимся условиям внешней среды.

Наряду с преимуществами малый бизнес имеет свои недостатки, а его быстрая адаптация во внешней среде связана с различными видами рисков, которым подвержен малый бизнес.

Неопределенность и риск в предпринимательской деятельности играют важную роль, заключая в себе противоречие между планируемым и действительным. Стремление предпринимателя получить наибольшую прибыль ограничивается возможностью понести убытки. Риск предпринимательской деятельности означает вероятность того, что фактическая прибыль предпринимателя окажется меньше запланированной, ожидаемой. Чем выше ожидаемая прибыль, тем выше риск [11].

На сегодняшний день в научной и экономической литературе уделяется достаточно много внимания, связанного с теоретическими аспектами рассмотрения понятия «риск». Вопросам сущности экономических рисков, выявления их причин и классификации рисков посвящено множество работ, среди которых можно выделить работы Г. Клейнер, И. Балабанов, В.А. Тамбовцева [2, 7].

В статье под понятием «риск» будем понимать – возможность отклонения характеристик экономического состояния объекта (предприятия или иной хозяйственной единицы) от ожидаемых результатов.

Все виды деятельности предприятий малого бизнеса сопряжены с разнообразными рисками. В научной литературе приводится достаточно широкий спектр различных классификаций видов рисков, но, по нашему мнению, финансовый риск является агрегированным видом риска, так как интегрировано характеризует потери предприятий малого бизнеса от всех видов рисков. Финансовые риски являются основной формой генерирования прямой угрозы не только утраты устойчивого положения предприятия малого бизнеса, но и банкротства, так как потери, связанные с данными рисками, являются наиболее ощутимыми.

Под финансовыми рисками понимается вероятность возникновения непредвиденных финансовых потерь в ситуации неопределенности условий финансовой деятельности предприятий.

В системе предпринимательских рисков организаций финансовые риски занимают особое место, так как связаны с финансовыми взаимоотношениями предприятия с другими субъектами рынка, более других подвержены влиянию внешней среды предприятия, которая в современных российских условиях остается весьма непредсказуемой.

Основными факторами рисков (проблемами) малого бизнеса, влияющих на деятельность малых предприятий и стимулирующих применение различных методов управления этими рисками, являются:

- экономические проблемы (трудности с получением кредита, страхованием деятельности, дорогостоящая аренда, отсутствие получения скидок при закупках небольших объемов деятельности и др.);
- рыночные проблемы (высокая степень зависимости от конъюнктуры рынка, отсутствие службы маркетинга, ограниченный (локальный) рынок, стремление к независимости, отсутствие влиятельной поддержки);
- законодательные проблемы (несовершенство законодательства в сфере организации малого бизнеса);
- социально-трудовые проблемы (высокий уровень конкуренции, неэффективное управление персоналом, отсутствие мотивации, отсутствие возможности личностного и карьерного роста, нестабильный размер заработной платы и др.).

Уровень финансовых рисков малых предприятий обычно выше, чем средних и крупных, поэтому требуется разработка особых инструментов для управления финансовыми рисками.

Главной целью управления финансовыми рисками является обеспечение успешного функционирования предприятия в условиях риска и неопределенности. Это означает, что даже в случае возникновения экономического ущерба, реализация мер по управлению риском должна обеспечить возможность продолжения операций, стабильность и устойчивость соответствующих денежных потоков, поддержание прибыльности и роста предприятия, а также достижение других целей. Следовательно, процедуры управления рисками, будучи встроенными в общую систему принятия управленческих решений, носят подчиненный характер по отношению к основной деятельности предприятия [9. С. 39].

Управление финансовыми рисками предприятия представляет собой систему принципов и методов разработки и реализации рискованных финансовых решений, обеспечивающих предвидение и всестороннюю оценку различных видов финансовых рисков, нейтрализацию их возможных негативных финансовых последствий [4. С. 30].

В научной и специализированной литературе выделяют различные методы управления финансовыми рисками предприятий, но многие из них носят общий характер и могут быть применены для оценки и управления финансовыми рисками на крупных и средних предприятиях, но реже используются для оценки рисков малых предприятий, так как не учитывают специфических особенностей действительности и действия рискообразующих факторов малых предприятий.

Анализ описанных в научной литературе методов управления финансовыми рисками малых предприятий позволил выделить четыре основные группы методов управления финансовыми рисками малых предприятий.

Первая группа методов управления финансовыми рисками представлена классическими (статистическими) подходами к возможности оперативного реагирования как в отношении определения категории и степени риска, его оценки, так и предотвращения рисков.

Так, например Е.П. Киселица разработала и предложила технологию управления рисками дефицита финансовых средств в целом, позволяющую выявить и использовать возможности малых предприятий при наступлении рискованной ситуации с учетом специфики региона [6].

Данная технология основана на повышении оборачиваемости и отдачи вложения средств. Она, решая проблему дефицита финансовых средств, будет способствовать снижению дефицита финансовых средств на

развитие. Предлагаемая методика достаточно проста, доступна любому малому предприятию, так как не требует больших затрат и учитывает специфические проблемы малых предприятий.

Предложенная технология является достаточно гибкой и может легко донастраиваться в зависимости от причин нехватки финансовых ресурсов. Она является надежной основой для малых предприятий работающих в специфических условиях северных региональных рынков и располагает гибкими инструментами управления рисками, позволяющими адаптироваться к новым ситуациям. Она также дает возможность малым предприятиям принять эффективное решение в каждом конкретном случае, при этом рационально расходуя ресурсы и минимизируя финансовые риски своей деятельности [6].

Вторая группа методов управления финансовыми рисками представлена концепцией активного динамического использования рисков, предлагаемая К.В. Балдиным, базируется на более точной и оптимистической оценке перспектив и особенно полезна в отношении внезапно возникающих рисков [3].

Использование адаптивного подхода в управлении рисками требует подстраиваться под ошибки прогноза и в режиме активного управления демпфировать (уменьшать до допустимых пределов) возникающие разногласия. Следовательно, в процессе реализации адаптивного подхода возможно устранить опасности негативного влияния тех факторов риска, которые заранее не были или не могли быть приняты во внимание.

Согласно адаптивному подходу управление рисками сначала идет традиционным путем, изучаются изменения в результатах деятельности предприятия, произошедшие за предыдущий период деятельности, учитывается спектр внутренних и внешних факторов риска, угрожающих организации. Дополняют полученные знания сформировавшимися к этому времени представлениями о прогнозах на будущее, вводятся поправки на влияние фактора персонального страха менеджеров и сотрудников.

После как комплекс априорных мер снижения риска реализован и деятельность (финансовая операция) началась, «включается» обратная связь адаптивного процесса. Технологически этот элемент включает идентификацию и оценку стратегических рисков, а также разработку оперативных методик и совершенствование навыков персонала по обеспечению кардинальных улучшений текущей ситуации. Именно таким образом процедура оперативного реагирования связывает традиционный и новый подходы к управлению финансовыми рисками предприятия.

Динамическая концепция современного управления рисками реализуется не как однократный акт, а как процесс активного демпфирования риска, протекающий во времени параллельно основной деятельности предприятия [9. С. 41].

Однако использование динамической концепции управления рисками в практической деятельности связано с рядом трудностей, к числу которых относятся:

- сложности построения модели прогноза связанные с трудностями оперативного получения текущей информации;
- трудности установления границ «коридора реагирования»;
- отсутствие оперативно генерировать возможные управленческие реакции и принимать тактическое адаптивное решение.

Третьей группой методов управления финансовыми рисками является рекуррентный подход к управлению финансовыми рисками предприятия, предложенный И.П. Агафоновой [1. С. 103].

Рекуррентный подход основан на двух режимах реализации управления рисками: экстренного реагирования и экстраполяции. Режим экстраполяции предполагает, что предприятие нацеливает все усилия на построение такого механизма функционирования, который исключает саму возможность появления экстренных ситуаций. Режим экстренного реагирования ориентирован на создание такого механизма управления, сигналом для начала действия которого является наличие экстраординарной ситуации. Но деятельность по управлению рисками предполагает не дискретность действий, а наоборот, их непрерывность, так как она нацелена на эффективное активно-адаптационное функционирование предприятия в условиях риска [9].

Данный подход сочетает в себе синтез экстраполяционного и экстренного подходов к управлению финансовыми рисками предприятия. Однако в условиях постоянно растущей неопределенности внешней среды базироваться только на экстраполяционной ориентации при выработке решений невозможно.

Четвертый подход к управлению финансовыми рисками представлен концепцией приемлемого риска, предложенный Г.Б. Клейнером, которая базируется на идее стремления хозяйствующего субъекта к снижению риска до безопасного уровня [7].

Основная проблема данной концепции – какой риск можно считать приемлемым и где проходит граница между приемлемым и неприемлемым рисками, является одной из самых сложных и важных в практике управления финансовыми рисками. Пороговые значения, используемые при таком подходе, определяются финансовыми возможностями предприятия и вариантом управления рисками.

Анализ представленных выше подходов к управлению финансовыми рисками показал, что каждый из представленных подходов имеет свои преимущества и недостатки. С нашей точки зрения, целесообразным является управление финансовыми рисками предприятия на основе их всесторонней оценки и призвано

учитывать весь комплекс факторов риска, чтобы ни один из них не стал неожиданностью и не пришлось поспешно принимать необоснованные управленческие решения.

Только эффективное управление риском сочетает в себе как элементы стабильной, так и элементы кризисной фазы деятельности предприятия и только умелое управление риском в обеих фазах приведет совокупный риск предприятия к допустимому уровню, что позволит избежать крупных потерь и банкротства.

---

1. Агафонова, И.П. Построение эффективной системы риск-менеджмента на предприятии при реализации инновационного проекта / И.П. Агафонова // Менеджмент в России и за рубежом. – 2003. – № 4. – С. 103–112.

2. Балабанов, И.Т. Инновационный менеджмент / И.Т. Балабанов. – СПб.: Питер, 2001.

3. Балдин, К.В. Риск-менеджмент / К.В. Балдин, С.Н. Воробьев. – М.: Гардарики, 2005.

4. Бланк, И.А. Управление финансовыми рисками / И.А. Бланк. – Киев: Ника-Центр, 2005.

5. Добронравов, А.Н. Финансово-кредитные механизмы поддержки малого предпринимательства / А.Н. Добронравов // Дайджест-финансы. – 2005. – №2. – С. 2–11.

6. Киселица, Е.П. Технология управления финансовыми рисками на малых предприятиях Тюменской области / Е.П. Киселица // Проблемы современной экономики. – 2012. – № 2. – С. 202–206.

7. Клейнер, Г.Б. Предприятия в нестабильной экономической среде / Г.Б. Клейнер, В.Л. Тамбовцев, Р.М. Качалов. – М.: Экономика, 1997.

8. Конституция РФ от 12.12.1993г. [Электронный ресурс] // СПС «Консультант плюс»

9. Неретина, Е.А. Управление финансовыми рисками промышленных предприятий: теория и практика: монография / Е.А. Неретина, И.И. Можанова. – Тольятти: Изд-во ПВГУС, 2012.

10. ФЗ РФ «О государственной поддержке малого предпринимательства в РФ» от 14 июня 1995 г. № 88-ФЗ (с изменениями от 31 июля 1998 г., 21 марта 2002 г., 22 августа 2004 г., 2 февраля 2006 г.): Принят Государственной Думой 12 мая 1995 года [Электронный ресурс] // СПС «Консультант плюс»

11. Фирсова, О.А. Управление рисками организаций [Электронный ресурс] / О.А. Фирсова. Режим доступа: [http://наука2020.ru/Firsova\\_2\\_221012.pdf](http://наука2020.ru/Firsova_2_221012.pdf).

УДК 336.143:663.9

## **СПЕЦИФИКА ОРГАНИЗАЦИИ ПРОЦЕССА БЮДЖЕТИРОВАНИЯ НА ПРЕДПРИЯТИЯХ КОНДИТЕРСКОЙ ПРОМЫШЛЕННОСТИ**

**К.Н. Просалов, магистрант 2 курса**

*Владивостокский государственный университет экономики и сервиса,  
г. Владивосток*

Экономическая эффективность деятельности предприятия возможна только в том случае, если она имеет четко заданные, достаточно напряженные, но реальные для выполнения стоимостные параметры затрат и результатов.

Учетно-аналитической поддержкой управления, позволяющей стимулировать руководителя на достижение результатов, повысить объективность и точность финансово – экономического планирования, оценить эффективность работы подразделений, обеспечить целенаправленный мониторинг деятельности предприятия и прогнозировать и упреждать появление проблем является процесс бюджетирования. Бюджетирование – это процесс определения таких параметров, планирования движения ресурсов по предприятию на заданный будущий период времени [6].

Бюджет – это количественное выражение централизованно устанавливаемых показателей плана предприятия на определенный период.

Бюджеты выполняют аналогичную планирующую и контрольную функцию для управленцев бизнес – единиц, и являются ядром различных моделей и функционирования систем управленческого учета.

С каждым годом все более интенсивно происходит внедрение технологий бюджетирования, представляющего процесс согласованного планирования работы и управления помощью смет и экономических показателей, т.к. оно позволяет сначала спланировать, а потом измерить вклад каждого из подразделений в достижение общих целей.

В мировой практике ведение управленческого учета деятельности предприятия осуществляется на базе строгого бюджетирования (от англ. Budgeting), которое особенно трудно внедрить в крупной компании, имеющей сложную производственную и финансовую структуру [1; 3; 5].

М.В. Докучаев [4] отмечает, что «бюджетирование, как специальный метод регулирования, является важным элементом финансового планирования деятельности фирм и организаций развитых стран Запада. Так,

в США широко используется крупнейшими компаниями система «планирование – программирование – бюджетирование».

Практически все элементы этой системы известны российской практике, однако в комплексе они используются недостаточно.

Для внедрения на предприятии системы бюджетирования необходим ряд обязательных условий:

- 1) предприятие должно располагать соответствующей методологической и методической базой разработки, контроля и анализа исполнения сводного бюджета;
- 2) необходима количественная информация о деятельности предприятия, представляющая его реальное финансовое состояние, движение товарно-материальных ценностей и финансовых потоков, основные хозяйственные операции;
- 3) бюджетный процесс всегда реализуется через соответствующую организационную структуру и систему управления, существующие на предприятии.

Ведение на постоянной основе процесса бюджетирования невозможно без наличия адекватной организационной структуры предприятия. Составление операционного, инвестиционного, финансового и сводного бюджетов требует наличия подразделений с соответствующими функциями и полномочиями.

Взаимосвязь руководства и менеджеров нижнего уровня достаточно сильно отражается на результатах работы предприятия.

Так, для принятия управленческих решений необходимо обладать различного рода информацией о подразделениях, носителями которой являются менеджеры нижнего уровня.

Такой информацией их обеспечивает бюджетный процесс, построенный по принципу «снизу вверх».

Вариант построения бюджета «снизу вверх» имеет свои негативные стороны: большие затраты труда и времени на согласование бюджетов отдельных структурных единиц. Кроме того, довольно часто представленные «снизу» показатели сильно изменяются руководителями в процессе утверждения бюджета, что в случае необоснованности решения или недостаточной аргументации может вызвать негативную реакцию подчиненных. В дальнейшем такая ситуация нередко ведет к сознательному завышению цифр в первоначальных версиях бюджета.

Второй подход требует от руководства компании четкого понимания основных особенностей организации и способности сформировать реалистичный прогноз хотя бы на рассматриваемый период.

Бюджетирование «сверху вниз» обеспечивает согласованность бюджетов отдельных подразделений и позволяет задавать контрольные показатели по продажам, расходам и т.п. для оценки эффективности работы центров ответственности.

Мы считаем, что в целом бюджетирование «сверху вниз» является более предпочтительным.

Однако на практике, как правило, применяются смешанные варианты, содержащие в себе черты обоих вариантов.

В частности, на кондитерских предприятиях планово-экономическое управление может подчиняться вице-президенту по производству, управление маркетинга и сбыта – коммерческому директору, управление капитального строительства – вице-президенту по инвестициям. В этом случае данные службы уже не являются частью аппарата управления и теряют статус субъекта планирования, ибо субъекты планирования в любом случае являются независимыми организационно от руководителей тех подразделений, чью деятельность они планируют и контролируют.

При таком варианте планово-экономическое управление под руководством вице-президента по производству составляет проект операционного бюджета для службы первого вице – президента по производству и направляет его на рассмотрение непосредственно в планово-аналитический отдел при первом вице-президенте по экономике.

Преимуществом является то, что соответствующие службы задействуются не только в работе по составлению предварительных бюджетных заданий, но и в текущей работе структурных подразделений.

Так, планово-экономическое управление в течение бюджетного периода рассчитывает для производственных подразделений (цехов) текущую рентабельность выпуска, структуру издержек и пр. – то есть занимается с точки зрения эффективности использования получаемой информации и трудоемкости учета, при этом аналитический учет по местам возникновения затрат целесообразно вести по иерархическому принципу, так как между структурными подразделениями существует определенная соподчиненность. Например, цех (карамельный, дражейный, конфетный, шоколадный, ирисный, бисквитный и др.) – участок (приема, сортировки, технической переработки, расфасовки и т.д.) – бригада (первая, вторая и т.д.).

Р. Энтони, Дж. Рис выделяют четыре типа центров ответственности – «это центры доходов, центры расходов, центры прибыли, центры инвестиций» [9]; Ч.Т. Хонгрэн, Дж. Фостер кроме центра прибыли и центра инвестиций называет и центр затрат и центр продаж [10].

1. Центр управленческих затрат – наиболее приемлем для административных служб предприятия, где трудно поддаются измерению как затраты, так и результаты. В этом случае используются нестандартные методы контроля и стимулирования, такие как «оценка работы», составление бюджета с «нулевой точки».

2. Центр нормативных затрат – наиболее подходящая схема для производственных подразделений (цехов), в которых руководитель ответственен за достижение нормативного (планового) уровня затрат по выпуску продукции (работ, услуг). На крупном предприятии центром нормативных затрат может являться отдел отгрузки в рамках коммерческой дирекции, при том что последняя в целом будет являться центром доходов.

3. Центр доходов – это подразделение, руководитель которого в рамках выделенного бюджета ответственен за максимизацию дохода от продаж.

Основным недостатком данного варианта составления сводного бюджета является большая степень субъективизма управленческого планирования.

Аппарат управления сужается до размеров планово-аналитического отдела при вице-президенте по экономике плюс финансово-экономического управления.

В этих условиях объекты планирования (службы производства и сбыта) могут обладать большей информацией о своих реальных возможностях манипулировать этим обстоятельством – составлять заведомо заниженные проекты бюджетных заданий, которые планово-аналитический отдел в силу ограниченности собственных организационных и трудовых ресурсов не сможет верифицировать.

Для разработки, контроля и анализа исполнения бюджета необходимо иметь соответствующую методологическую и методическую базу для внедрения и применения системы бюджетирования на практике.

Важнейшим в данной ситуации является наличие службы бюджетирования, разрабатывающей, контролирующей и анализирующей бюджет предприятия, а также совокупности структурных подразделений, являющихся объектами бюджетирования, то есть теми центрами ответственности, которым назначается бюджетный план и которые ответственны за его исполнение.

Также отметим, что кондитерским предприятиям необходимо располагать соответствующей информацией о деятельности предприятия: его реальном Финансовом состоянии, движении товарно-материальных ценностей и Финансовых потоков, основных хозяйственных операций, т.е. иметь сформированную систему учета производственных затрат, регистрирующую необходимые для обеспечения процесса составления, контроля и анализа сводного бюджета.

Бюджет производственных затрат кондитерского предприятия имеет три основные составляющие:

– бюджет прямых материальных затрат, который в свою очередь распадается на три подбюджета: основных материалов, полуфабрикатов собственного производства и текущих материальных затрат в части их прямого субподряда других организаций;

– бюджет общепроизводственных расходов обычно не разукрупняется по подбюджетам, однако является неоднородным по экономическому удержанию включаемых в него статей затрат: вспомогательных материалов, косвенных (общепроизводственных) затрат труда, коммунальных платежей и других расходов, связанных с задействованием сторонних организаций, и др.

– бюджет прямых затрат труда является, как правило, одноуровневым (то есть не подразделяется на отличающиеся по отражению в системе комплексного нормативного учета подбюджеты) и гомогенным однородны с точки зрения включаемых статей затрат.

Рассмотрим разграничение прямых и косвенных затрат на кондитерском предприятии. Здесь разграничение проходит между бюджетом прямых затрат (бюджет прямых материальных затрат и бюджет прямых затрат труда) и, с другой стороны бюджетом косвенных расходов. Разделение затрат на прямые и косвенные зависит не от содержания отдельных статей расходов (экономического или технологического), а от степени детализации системы учета на предприятии.

Прямые затраты непосредственно относятся на производство конкретных видов продукции.

Специфика косвенных расходов состоит в том, что при сложившейся на предприятии системе учета эти расходы не могут быть напрямую идентифицированы с производством отдельных видов продукции, и, следовательно, необходимы дополнительные учетные процедуры по распределению косвенных затрат по направлениям деятельности и отдельным производственным линиям (видам продукции)

В рамках системы бюджетирования производственных затрат на производство кондитерской продукции мы считаем необходимым разработку и дополнение сводных (бюджетных) отчетов по всем аспектам деятельности предприятия.

---

1. Автухович, Н.А. О некоторых проблемах внедрения нормативного метода / Н.А. Автухович, Р.М. Бугаева, Т.В. Калиничева // Совершенствование бухгалтерского учета в народном хозяйстве. Секция 1. Донецк: НЭП АЕ УССР. – 1986. – 131 с.

2. Бондаренко, А.А. Пищевая и перерабатывающая промышленность: интеграция в мировой рынок / А.А. Бондаренко // Агропромышленный комплекс. – 2003. – № 5. – С. 85–90

3. Васин, Ф.П. Управленческий учет: учеб. пособие / Ф.П. Васин. – М.: Изд-во Финансовой академии при Правительстве РФ, 1996. – 98 с.

4. Докучаев М.В. Формирование бюджета крупной компании / М.В. Докучаев // Финансы. – 1999 – № 12. – С. 15–17.



5. Международные и российские стандарты бухгалтерского учета: Сравнительный анализ, принципы трансформации, направления реформирования / под ред. С.А. Николаевой. – М.: Аналитик-Пресс, 2001. – 624 с.
6. Пирожкова Н.А. Проблемы ценообразования и учет затрат / Н.А. Пирожкова // Бухгалтерский учет. – 1995. – № 1. – С. 12–16.
7. Прудникова Н.В. Виртуальные предприятия / Н.В. Прудникова // Институт проблемы управления им. В.А. Трапезникова РАН. – 2012. – № 3. – С. 32.
8. Романова М.В. Бюджетирование ресурсов и управление финансами / М.В. Романова // Финансы и кредит. – 2000. – № 1. – С. 31–37.
9. Энтони Р., Рис Дж. Учет: ситуации и примеры / Энтони Р., Рис Дж; пер. с англ.; под ред. А.М. Пстращкова. – М.: Финансы и статистика, 1996. – 560 с.
10. Emmanuel C. Readings in Accounting for Management Control / C. Emmanuel, D. Olley. – Chapman and Hall, 1995. – 102 с.

УДК 334.7:[339.187:332.02]

## **ПРИМЕНЕНИЕ МЕТОДОВ БИЗНЕС-МОДЕЛИРОВАНИЯ ПРИ АНАЛИЗЕ ПРОЦЕССА ПРОДАЖ ОРГАНИЗАЦИИ НА ПРИМЕРЕ ООО «КОКА-КОЛА ЭЙЧБИСИ ЕВРАЗИЯ»**

**В.А. Рыхлова**, магистрант 1 курса

*Владивостокский государственный университет экономики и сервиса,  
г. Владивосток*

Совершенствование процесса продаж организации является особо актуальной задачей, решение которой выступает важным условием увеличения объема продаж. В современных условиях конкурентного рынка компания должна развивать свою деятельность и экономический потенциал, так это дает шанс на получение прибыли в будущем.

В России Система Соса-Кола представлена компаниями Соса-Кола Hellenic в России (в лице ООО «Кока-Кола ЭйчБиСи Евразия») и «Кока-Кола Экспорт Корпорейшн» (Coca-Cola Export Corporation), дочерним обществом Компании «Кока-Кола» (The Coca-Cola Company).

В задачи Кока-Колы входят мероприятия, направленные на увеличение объемов продаж, работа с клиентами, проведение промо-акций и распространение продукции. Соса-Кола Hellenic в России является собственником заводов, крупным работодателем и налогоплательщиком. Компания выстраивает отношения с местными властями и реализует ряд проектов, направленных на улучшение жизни местных сообществ.

Одним из способов оптимизации процесса продаж является стратегическая карта целей организации и сбалансированная система показателей. Сбалансированная система показателей – это система стратегического управления компанией на основе измерения и оценки ее эффективности по набору оптимально подобранных показателей, отражающих все аспекты деятельности организации, как финансовые, так и нефинансовые.

Показатели для наглядности могут быть размещены на диаграмме стратегической карты. Для каждого показателя задаются целевое значение и дата, к которой нужно его достигнуть, а также план достижения в разбивке по выбранному периоду измерения. Важной возможностью системы является то, что она обеспечивает не только разработку, но и контроль достижения целей посредством сбора значений показателей с ответственных за их заполнение сотрудников.

Согласно стратегической карте, представленной на рисунке 1, компания Кока-Кола имеет 14 целей в различных областях деятельности. Все цели между собой взаимосвязаны. К примеру, в области финансов главной целью является рост прибыли, на эту цель влияет показатель прибыли, конечно же. В свою очередь на рост прибыли влияют три цели: сокращение издержек, доля рынка и увеличение количества клиентов. Сокращение издержек измеряется показателем издержки на запасы (% от общих издержек), а на долю рынка влияет показатель отношение доли конкурентов к собственной. Доля рынка очень важна, так как от ее количества зависит прибыль компании. В свою очередь, на цель увеличение количества клиентов влияют показатели количество клиентов и количество привлеченных клиентов. Так же последний показатель измеряет цель привлечение клиентов. Эта цель находится в области, которая называется клиенты, т.е. в этой области цели направлены на клиентов компании. Цель «Привлечение клиентов» еще измеряется таким показателем как затраты на привлечение одного клиента. Показателем процент постоянных клиентов мы измеряем цель сохранение клиентской базы.

Далее рассмотрим одну из главных областей – внутренние бизнес-процессы. В этой области поставлены цели: своевременное выполнение плановых работ, повышение качества плановых работ, усиление контроля за планом продаж, оптимизация запасов продукции, своевременная доставка продукции и точное планирование

выпуска продукции и показатели, которые измеряют эти цели: процент поставок, выполненных в срок, процент неправильного прогноза, процент неподготовленных товаров к поставке, отношение выпущенной продукции к реализованной отношению плана продаж к фактическим продажам, процент своевременной доставки продукции и процент заявок (о потребностях в продукции), представленных в срок.

И наконец, последняя область это обучение и развитие. В ней представлена одна цель – повышение квалификации сотрудников. Эта цель измеряется показателями: процент квалифицированных сотрудников и затраты на обучение сотрудников.

Из всего выше сказанного можно сделать вывод, что осознание общей цели, сопричастность к процессу ее достижения и получение выгоды от конечного состояния системы выступают воздействующими стимулами.



Рис. 1. Стратегическая карта ООО «Кока-Кола ЭйчБиСи Евразия»

Для того чтобы принять решение быстро, проблему лучше визуализировать – т.е. представить в графическом виде связь несоответствия с причинами, влияющими на его возникновение. Это поможет подключить образное мышление, а также позволит коллективно обсуждать проблему.

Для визуализации проблемы удобно применять диаграмму Исикавы («скелет рыбы», Fishbone Diagram), которая представляет собой графическое упорядочение факторов, влияющих на объект анализа. Этот инструмент, вошедший в состав семи инструментов управления качеством, ввел в мировую практику выдающийся японский специалист в области качества Каору Исикава.

Изучаемая проблема на диаграмме – это «голова рыбьей кости». «Хребет» на диаграмме условно изображается в виде прямой горизонтальной стрелки. Причины и факторы, прямо и косвенно влияющие на проблему, изображаются наклонными стрелками – это «кости». На диаграмму Исикавы по направлению влево наносят основные «кости» (категории), которые имеют отношение к рассматриваемой проблеме. Для начала команда экспертов может рассмотреть общие категории. Все возможные причины обычно распределяют по категориям по принципу «5М»:

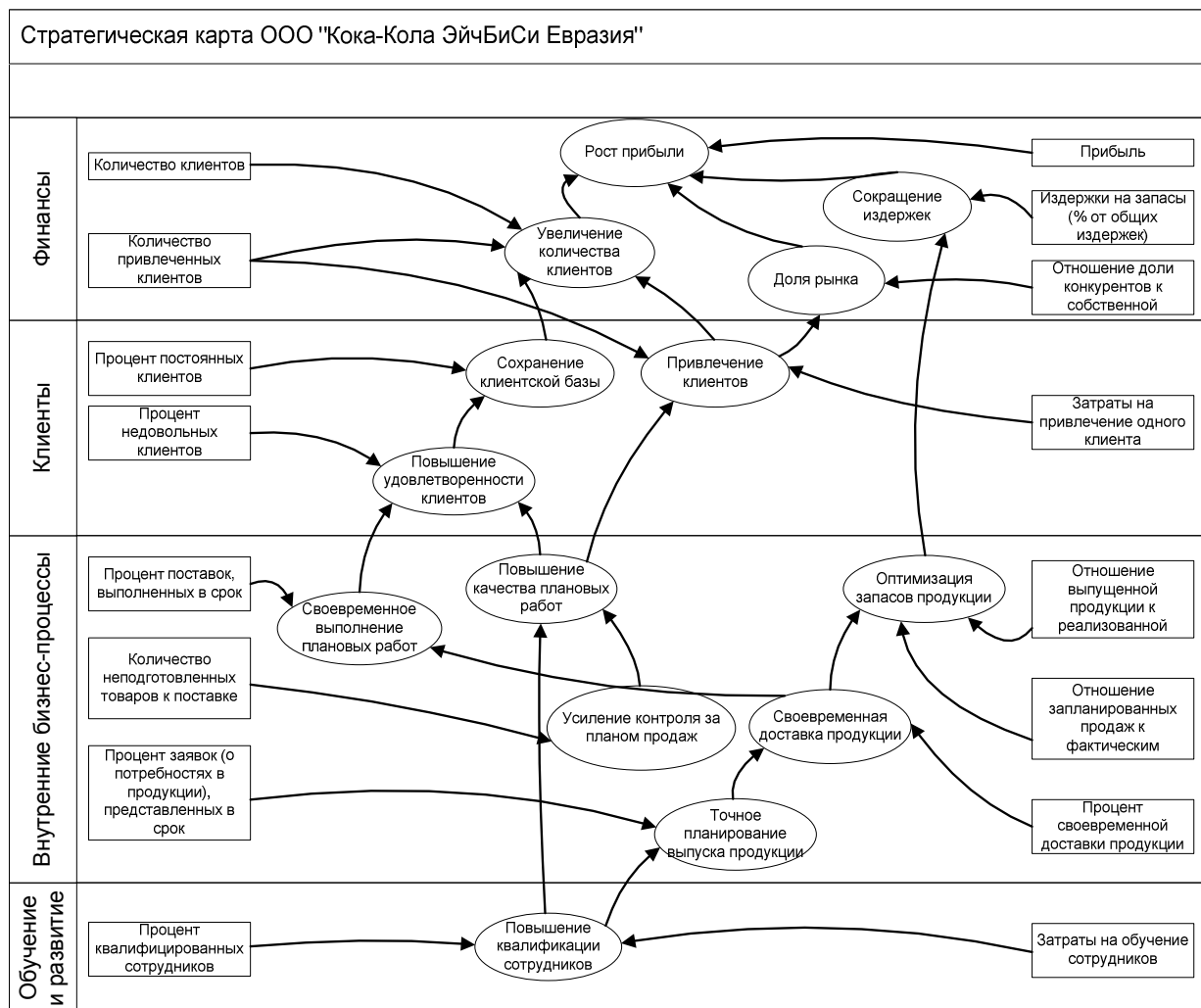
- man (Человек) – причины, связанные с человеческим фактором;
- machines (Машины, оборудование) – причины, связанные с оборудованием;

- materials (Материалы) – причины, связанные с материалами;
- methods (Методы, технология) – причины, связанные с технологией работы, с организацией процессов;
- measurements (Измерения) – причины, связанные с методами измерения.

Основные категории распределяют в нисходящем порядке, начиная с той категории, которая имеет наибольшую вероятность того, что ее причины вызвали проблему. То есть та категория с причинами, которая, по мнению экспертной команды, является основной – будет ближе к «голове рыбы».

Для каждой категории строятся дополнительные «кости», представляющие отдельные причины, а у тех, в свою очередь, добавляются свои подпричины. Продолжая таким образом, мы получаем разветвленное дерево, связывающее причины возникновения несоответствия, находящиеся на разном уровне детализации. Таким образом можно добраться до первичных причин, устранение которых наиболее сильно повлияет на устранение всего несоответствия.

Трудно найти такие области аналитической деятельности, где бы диаграмма Исикавы не могла найти применение. С помощью диаграммы Исикавы можно решать широкий спектр конструкторских, технологических, технических, экономических, организационных, социальных и других задач.

Современные программные средства, обеспечивающие поддержку системы менеджмента качества, позволяют построить диаграмму Исикавы. Результаты экспертных оценок заносятся в систему, после чего автоматически производится ранжирование причин. Аналитик может наглядно увидеть те причины, которым следует уделить особое внимание и разработать корректирующие и предупреждающие мероприятия для их устранения или снижения влияния на конечный результат. Использование программных средств позволяет ускорить процесс анализа за счет отказа от использования множества бумажных документов, а также накапливать базу знаний о проблемах и путях их решений.

На рисунке 2 указаны все возможные последствия, которые могут произойти в следствии проблемы неправильного прогнозирования продаж. Первая и единственная главная причина это неверный анализ рынка. В этой причине кроется корень всей проблемы неправильного прогнозирования, ведь если сделать неверный анализ рынка, то и прогноз продаж будет тоже неверным. Неверный анализ может быть сделан по причине низкой квалификации сотрудника, выполняющего прогнозирование. Последствия, которые могут произойти, это избыток или отсутствие продукции на складе, а это неправильное планирование ассортимента продукции так же является следствием проблемы неверного прогнозирования продаж. Следующим последствием является отсутствие заявок на продукцию, это последствие обусловлено неверным определением сегмента покупателей.



Рис. 2. Анализ проблемы неправильного прогнозирования продаж с помощью диаграммы Исикавы

И наконец, пожалуй, главное последствие проблемы неправильного прогнозирования это снижение прибыли компании.

С помощью диаграммы Исикавы мы раскрыли проблему неверного прогнозирования продаж и подробнее рассмотрели последствия этой проблемы.

С помощью диаграммы Исикавы мы раскрыли проблему неверного прогнозирования продаж и подробнее рассмотрели последствия этой проблемы.

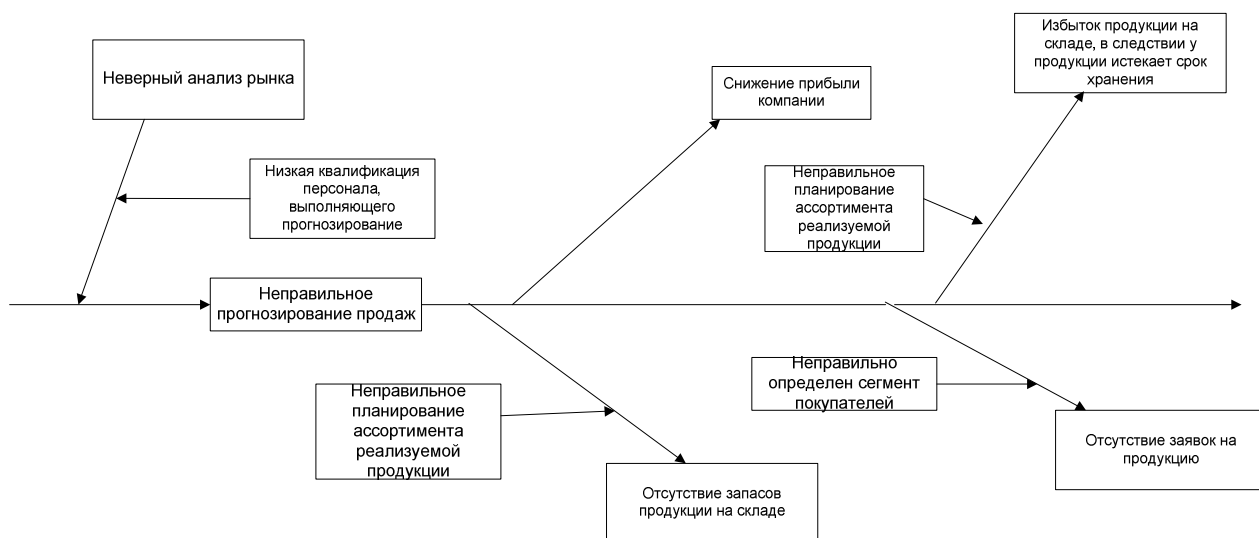
1. Рябушкин, Б.Т. Применение статистических методов в экономическом анализе и прогнозировании / Б.Т. Рябушкин. – М.: Финансы и статистика, 2010. – 75 с.

2. Грисеев, Ю.П. Долгосрочное прогнозирование экономических процессов / Ю.П. Грисеев. – Киев: Наукова думка, 2010. – 131 с.

3. Каменипера, С.Е. Организация, планирование, управление деятельностью промышленных предприятий: учебник для вузов / С.Е. Каменипера, Ф.М. Руסיнова. – М.: Высшая школа, 2006. – 335 с.

УДК 368.9.06:336.1

## **ОБЗОР ФИНАНСОВЫХ ПРОБЛЕМ МЕДИЦИНСКОГО СТРАХОВАНИЯ**

**С.В. Сагайдачная, магистрант 1 курса**

*Владивостокский государственный университет экономики и сервиса,  
г. Владивосток*

Согласно статье 41 Конституции Российской Федерации «Каждый имеет право на охрану здоровья и медицинскую помощь [1]. Медицинская помощь в государственных и муниципальных учреждениях здравоохранения оказывается гражданам бесплатно за счет средств соответствующего бюджета, страховых взносов, других поступлений» и основой государственной системы здравоохранения является принцип равенства при оказании медицинской помощи. Тем не менее, проблема финансирования медицинской помощи, несмотря на переход к страховой медицине, по-прежнему продолжает существовать и не всегда позволяет гражданам реализовывать это право в полном объеме. Средства и обязательства обязательного медицинского страхования (далее ОМС) не соответствуют друг другу. Еще при первоначальной разработке тарифов взноса было понятно, что и территориальные программы, и тарифы должны быть дифференцированными по регионам страны. Тем не менее был установлен единый тариф, при этом закладывался дефицит средств по стране при существовавших нескольких источниках финансирования: бюджетные средства, средства ОМС, личные средства граждан [2].

По данным, приведенным Олегом Янушевичем, вице-президентом Общества врачей России, ОМС покрывает только 42% расходов на лечение. Из практики работы медицинских учреждений понятно, что сегодня большая часть нуждающихся в медицинской помощи – неработающее население, старики, дети, инвалиды, безработные, в то время как тариф страхового взноса не обеспечивает финансового покрытия медицинской помощи даже активному работающему населению страны, формирующему взносами фонд обязательного медицинского страхования. Это при том, что доля неработающих среди всего населения страны выше, и потребность в медицинских услугах у них также выше на 20–30% [3].

Медицинская помощь может быть оплачена и из личных средств граждан. К сожалению, по данным литературных источников, больше половины платежей населения являются теневыми и поэтому не могут являться источником укрепления материально-технической базы учреждения. Острой проблемой обязательного медицинского страхования является и то, что вместе с поступлением средств ОМС в систему здравоохранения одновременно происходит сокращение финансирования отрасли за счет бюджета. Платежи за неработающее население из средств выделенного бюджета ведут к сокращению средств, выделяемых на финансирование полностью бюджетных отраслей медицины: психиатрическую, туберкулезную и наркологическую службы. Нельзя забывать, что это происходит во время подъема заболеваемости населения по всем этим направлениям.

С 2013 г. в соответствии с законом финансирование медицинской помощи заявлено как преимущественно одноканальное, из средств ОМС. При этом средства «идут» за пациентом и возникает совершенно абсурдная ситуация, когда система оказания медицинской помощи становится заинтересованной в постоянном росте числа больных и оказании медицинской помощи с использованием дорогих технологий. В таких условиях медицинское учреждение не заинтересовано в использовании опыта медицины профилактической. Одновременно с этим в средствах массовой информации активно обсуждается роль медицины в формировании здоровья человека и роль эта довольно скромна – всего 10%. Этот миф полностью опровергает специалист НИИ социальной гигиены Т.М. Максимова: «Можно отметить, что осознание ложности прежних представлений о незначительной роли медицины в формировании здоровья приходит и к нашим ученым – так основоположник этой доктрины Ю.П. Лисицин (2002) уже приводит данные о ее более существенной роли (до 40%) в формировании показателей смертности. По нашим данным, смертность населения трудоспособного возраста от заболеваний, методы лечения которых известны и действуют в мировой медицинской практике, более чем на 80% зависит от своевременности, уровня и качества медицинской помощи» [4]. Таким образом, именно от организации и достаточного финансирования медицинской помощи зависит здоровье населения страны, которое как известно является национальным богатством страны и основополагающим элементом трудового потенциала нашего общества.

Согласно Федерального закона от 29.11.2010 № 326-ФЗ (ред. от 01.12.2012) «Об обязательном медицинском страховании в Российской Федерации» (с изм. и доп., вступающими в силу с 01.01.2013) «структура тарифа на оплату медицинской помощи включает в себя расходы на заработную плату, начисления на оплату труда, прочие выплаты, приобретение лекарственных средств, расходных материалов, продуктов питания, мягкого инвентаря, медицинского инструментария, реактивов и химикатов, прочих материальных запасов, расходы на оплату стоимости лабораторных и инструментальных исследований, проводимых в других учреждениях (при отсутствии в медицинской организации лаборатории и диагностического оборудования), организации питания (при отсутствии организованного питания в медицинской организации), расходы на оплату услуг связи, транс-

портных услуг, коммунальных услуг, работ и услуг по содержанию имущества, расходы на арендную плату за пользование имуществом, оплату программного обеспечения и прочих услуг, социальное обеспечение работников медицинских организаций, установленное законодательством Российской Федерации, прочие расходы, расходы на приобретение оборудования стоимостью до ста тысяч рублей за единицу» [2]. На приобретение дорогостоящего оборудования и капитальный ремонт предполагается выделять средства из бюджета. В то же время в этой системе отсутствует дифференциация стоимости с учетом природно-климатических и социально-экономических особенностей каждой территории. Так, в расходах на заработную плату должны учитываться районный коэффициент и северные надбавки; расходы на питание рассчитываться с учетом стоимости продуктов в различных территориях края по данным официальной статистики и т.д.

Таким образом, необходимо дальнейшее развитие медицинского страхования, направленное на повышение экономической и клинической эффективности функционирования и улучшение качества медицинской помощи.

---

1. Конституция Российской Федерации. Принята всенародным голосованием 12.12.1993 // СПС «КонсультантПлюс».

2. Об обязательном медицинском страховании в Российской Федерации: Федеральный закон от 29.11.2010 № 326-ФЗ (ред. от 28.12.2013) // СПС «КонсультантПлюс».

3. Федорович, Л.А. Совершенствование ценообразования на медицинские услуги. Вестник-2006: Экономика и управление [Электронный ресурс] / Л.А. Федорович. Режим доступа: <http://kraspubl.ru/content/view/166/60/>.

4. Леонтьев, С.Л. Экономика медицинского страхования: учеб. пособие / С.Л. Леонтьев. – Екатеринбург: Изд-во Урал. гос. экон. ун-та, 2003. – 101 с.

УДК378.1(571.63-21):347.77

## **ПАТЕНТНАЯ ПОЛИТИКА ВЛАДИВОСТОКСКОГО ГОСУДАРСТВЕННОГО УНИВЕРСИТЕТА ЭКОНОМИКИ И СЕРВИСА**

**Е.А. Химяченко, аспирант 2 курса**

*Владивостокский государственный университет экономики и сервиса,  
г. Владивосток*

В XXI веке Российская Федерация вступила на путь инновационного развития экономической и социальной сфер жизни общества, которое в настоящее время является одним из важнейших приоритетов развития науки. Выделение средств на реализацию научных исследований по приоритетным направлениям развития через средства федеральных и региональных целевых программ, приглашение зарубежных ученых-специалистов в конкретных сферах науки, имеющих первоочередное значение для российской экономики – вот лишь немногие меры, предпринимаемые уполномоченными органами государственной власти для внедрения инноваций во все сферы жизни российского общества.

Нельзя не отметить тот факт, что практически все инновационные разработки относятся к перечню объектов интеллектуальной собственности, установленному Частью четвертой ГК РФ. И действительно, едва ли инновации возможны без вложения в их разработку интеллектуальных ресурсов, что и является одним из признаков объектов интеллектуальной собственности.

В качестве одного из важнейших субъектов инновационной деятельности в РФ рассматриваются высшие учебные заведения. В настоящее время они призваны не только передавать имеющиеся знания обучающимся, но также и генерировать новые, тем самым подготавливая фундамент для инновационного развития российской государственности в целом и отдельных ее частей. Во Владивостокском государственном университете экономики и сервиса уделяется большое внимание вопросам инновационного развития.

В декабре 2012 году было создано Бюро интеллектуальной собственности (БИС), деятельность которого направлена на сохранение и развитие интеллектуального потенциала университета.

Работа ведется по 5 направлениям:

- выявление охраноспособных интеллектуальных ресурсов;
- регистрация результатов интеллектуальной деятельности;
- учет и поддержка объектов интеллектуальной собственности;
- пропаганда понятий интеллектуальной собственности;
- коммерциализация результатов интеллектуальной деятельности.

Для формирования правовой базы по созданию, охране и развитию объектов интеллектуальной собственности был разработан комплект нормативной документации. Это положения о бюро интеллектуальной собственности, и порядке оформления и использования интеллектуальной собственности университета, а также положение о порядке создания малых инновационных предприятий.

В 2012–2013 годах патентная активность университета имеет устойчивую тенденцию роста. На сайте Университета создана страница Бюро интеллектуальной собственности, содержащая информацию по основным вопросам создания, регистрации и возможной коммерциализации объектов интеллектуальной собственности, представлены реестры зарегистрированных объектов интеллектуальной собственности. Подано более 70 заявок на получение охранных документов и получено более 50 патентов и свидетельств, а также заключен 31 лицензионный договор об использовании объектов интеллектуальной собственности университета. Динамика патентной активности представлена в таблице.

Таблица

**Динамика патентной активности Владивостокского государственного университета экономики и сервиса**

Показатели	2010 год	2011 год	2012 год	2013 год
Количество поданных заявок на изобретение, полезные модели и промышленные образцы	6	3	12	17
Количество поданных заявок на программы для ЭВМ, базы данных	3	5	13	34
Количество полученных патентов	5	6	1	11
Количество полученных свидетельств на программы для ЭВМ, базы данных	2	3	13	26
Количество заключенных лицензионных договоров на право использования объектов	3	1	16	15

Но основная проблема в работе с результатами интеллектуальной деятельности состоит в низкой осведомленности как преподавателей и сотрудников университета, так и студентов в вопросах создания и охраны объектов интеллектуальной собственности, хотя источником формирования инновационной культуры в обществе, прежде всего, являются образовательные учреждения. Но приходится констатировать, что большинство выпускников вузов не имеют даже малейших представлений об интеллектуальной собственности, о патентном и авторском праве. И это не их вина, к сожалению, вопросам интеллектуальной собственности долгое время не уделялось достаточного внимания.

Во ВГУЭС существует дисциплина «Право интеллектуальной собственности», но изучается она только студентами направления подготовки 030900.62 «Юриспруденция». А самих по себе специалистов в сфере юриспруденции едва ли можно отнести к специалистам-изобретателям. Студенты-юристы воспринимают интеллектуальную собственность как некий абстрактный охраняемый нормативными актами объект, а не как реально существующие результаты научной и иной деятельности. Учебный план дисциплины «Право интеллектуальной собственности» построен таким образом, что способствует усвоению неких общих понятий и категорий, связанных с правом интеллектуальной собственности, но не имеет прикладного значения. Так, студенты не имеют представления о процессе получения патентов, возникающих сложностях в рамках этого процесса и так далее. А вот студенты, обучающиеся по естественно-научным направлениям подготовки, напротив, в своей будущей профессиональной деятельности будут непосредственно создавать новые объекты интеллектуальной собственности, а студенты экономических специальностей, а также менеджеры в будущем постоянно сталкиваются с результатами интеллектуальной деятельности. Однако при этом их учебный план не предусматривает дисциплины, предполагающей их подготовку как лиц, способных защищать свои права в сфере интеллектуальной собственности. Тем самым вынуждая их обращаться к компетентным специалистам даже по малозначительным вопросам, которые могли бы быть усвоены в рамках программы данной дисциплины.

Поэтому проблеме повышения грамотности в вопросах охраны и управления интеллектуальной собственностью БИС уделяет большое значение, проводя открытые лекции и консультации.

И второй актуальный вопрос при работе с объектами интеллектуальной собственности это повышение практической направленности научных исследований. Несмотря на то, что в настоящее время в университете сформирован значительный фонд научно-исследовательских разработок, уровень их коммерциализации остается еще достаточно низким. Для стимулирования коммерциализации результатов интеллектуальной деятельности был принят Федеральный закон от 2 августа 2009 года № 217-ФЗ, который позволил образовательным и научным учреждениям создавать малые инновационные предприятия для практического внедрения своих научных достижений.

По данным на 2 квартал 2014 года Центра учета и мониторинга малых инновационных предприятий научно-образовательной сферы при Министерстве образования и науки РФ зарегистрировано 2381 МИП.



Рис. Динамика создания хозяйственных обществ

Из представленных данных видно, что в последнее время наблюдается спад количества зарегистрированных МИП. С одной стороны, это обусловлено тем, что наиболее перспективные инновационные разработки уже введены в коммерческий оборот в первые годы принятия данного закона, с другой стороны, в самом законе существуют ограничения, так как в соответствии с законом № 217-ФЗ, перечень видов РИД, права использования которых могут быть переданы в качестве вклада в уставные капиталы хозяйственных обществ, является закрытым. Поэтому возможность создания МИПов ориентирована, прежде всего, на технические вузы, выполняющие большое количество НИОКР и обладающих большим коммерческим потенциалом. А большинство результатов деятельности экономических университетов в данный перечень не входят. Поэтому экономические вузы при коммерциализации РИД в большей мере используют программы для ЭВМ, базы данных и ноу-хау.

Во ВГУЭС создано 14 малых инновационных предприятий и с каждым годом их количество будет увеличиваться. А помощь в создании и дальнейшем развитии МИПов оказывает Инновационный бизнес-инкубатор ВГУЭС, который развивает дальнейший процесс коммерциализации.

Таким образом, правильно разработанная патентная политика способствует инновационному развитию университета и как следствие приводит к повышению его конкурентоспособности на рынке.

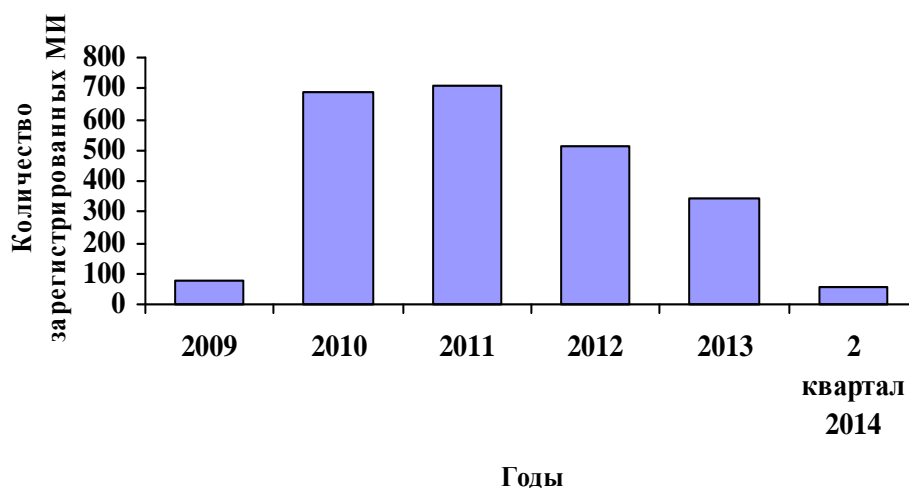
1. Центр учета и мониторинга малых инновационных предприятий научно-образовательной сферы при Министерстве образования и науки РФ [Электронный ресурс]. Режим доступа: <https://mip.extech.ru>

2. Лопатина, В.Н. Интеллектуальная собственность в университете / В.Н. Лопатина // Право Интеллектуальной собственности. – 2011. – №1.

3. Колесникова, О.Ю. Центр ИС университета: правовой статус и механизмы взаимодействия с инновационной структурой вуза и региона / О.Ю. Колесникова.

УДК 658.15

## ПОВЫШЕНИЕ РЕЗУЛЬТАТИВНОСТИ УПРАВЛЕНИЯ ФИНАНСОВЫМИ РЕСУРСАМИ ПРЕДПРИЯТИЯ

Чжао Иси, магистрант 2 курса

*Владивостокский государственный университет экономики и сервиса,  
г. Владивосток*

Результаты в любой сфере бизнеса зависят от наличия и эффективности использования финансовых ресурсов, которые приравниваются к кровеносной системе, обеспечивающий жизнедеятельность предприятия. Поэтому забота о финансах является отправным моментом и конечным результатом деятельности любого субъекта хозяйствования. В условиях рыночной экономики эти вопросы имеют первостепенное значение. Выдвижение на первый план финансовых аспектов деятельности субъектов хозяйствования, возрастание роли финансов являются характерной чертой и тенденции во всём мире.

В условиях рыночной экономики повышается значимость финансовых ресурсов, с помощью которых осуществляется формирование оптимальной структуры и наращивание производственного потенциа-

ла предприятия, а также финансирование текущей хозяйственной деятельности. От кого, каким капиталом располагает субъект хозяйствования, насколько оптимальна его структура, насколько целесообразно он трансформируется в основные и оборотные фонды зависит финансовое благополучие предприятия и результаты его деятельности.

Успешная деятельность предприятия не возможна без разумного управления финансовыми ресурсами. Нетрудно сформулировать цели для достижения которых необходимо рациональное управление финансовыми ресурсами:

- выживание фирмы в условиях конкурентной борьбы;
- избежание банкротства и крупных финансовых неудач;
- лидерство в борьбе с конкурентами;
- максимизация рыночной стоимости фирмы;
- приемлемые темпы роста экономического потенциала фирмы;
- рост объемов производства и реализации;
- максимизация прибыли;
- минимизация расходов;
- обеспечение рентабельной деятельности и т.д.

Методы финансового управления многообразны. Основными из них являются: прогнозирование, планирование, налогообложение, страхование, самофинансирование, кредитование, система расчетов, система финансовой помощи, система финансовых санкций, система амортизационных отчислений, система стимулирования, принципы ценообразования, трастовые операции, залоговые операции, трансфертные операции, факторинг, аренда, лизинг. Составным элементом приведенных методов являются специальные ставки, дивиденды, котировка валютных курсов, акциз, дисконт и дю. Основу информационного обеспечения системы финансового управления составляет любая информация финансового характера:

- бухгалтерская отчетность;
- сообщения финансовых органов;
- информация учреждений банковской системы;
- информация товарных, фондовых, валютных бирж;
- прочая информация.

Исследователи японской экономики, в том числе и один из известных за рубежом специалистов по японскому менеджменту Уильям Оучи, считают, что успехи японской экономики главным образом стали следствием оформления и функционирования специфической японской системы управления [1, 2]. Развитие финансового менеджмента в России и в Китае нельзя напрямую сопоставлять со становлением этой дисциплины на Западе. Российский и китайский финансовый менеджмент имеет свои особенности. На Западе развитие системы управления финансами происходило более последовательно, чем в России и Китае. Сначала новые задачи управления финансами возникали на прогрессивных предприятиях, затем они вставали перед менее развитыми компаниями, а передовые предприятия в это время решали уже более сложные проблемы.

Активную роль в развитии национальной экономики играет государство: разрабатываются общенациональные программы экономического развития; анализируются существующие и перспективные тенденции в структуре экономики; выявляются приоритетные отрасли хозяйства (в XXI в. Япония будет в приоритетном порядке наращивать исследования в следующих направлениях: лазеры, спутниковая связь, наручные телефоны и персональные компьютеры, управляемая термоядерная энергетика).

Для перекачки капиталовложений в наиболее важные сферы экономики применяются налоговые льготы и поощряется ускоренная амортизация основных фондов в ведущих отраслях хозяйства.

Специалисты прекрасно знают, что на протяжении многих десятилетий, и особенно в последнее время, во многих странах мира активно изучают японский опыт менеджмента. Причем особый интерес к японским методам управления проявляют в США, где постепенно приходят к выводу о неэффективности многих западных принципов управления, не позволяющих в полной мере использовать человеческие ресурсы. Японская же система управления дает возможность наиболее полно использовать знания и навыки персонала для достижения целей организации. В последнее время все большее число американских предприятий внедряют в свою деятельность наиболее рациональные методы японского управления, позволяющие им создать условия для более производительной работы сотрудников. Таким образом, достается японский опыт, уже прошедший адаптацию на Западе.

Японский опыт управления финансами (не подвергнутый предварительной адаптации на Западе) мог бы быть воспринят в России и Китае, как евроазиатской стране, с большей эффективностью, по той причине, что он более близок к российскому и китайскому хозяйственному менталитету, чем западному. Для наиболее эффективного управления российскими и китайскими предприятиями представляется целесообразным использовать лучшие достижения как западного, так и японского менеджмента на основе их оптимального сочетания. Это связано с тем, что:

Россия находится на стыке цивилизаций, поэтому она может воспринять наиболее рациональные черты и западной и восточной культур управления;

Японский стиль управления активно изучается, адаптируется и заимствуется, находя применение в деятельности многих компаний за пределами Японии, особенно в промышленно развитых странах, таких



как США и страны Западной Европы.

В большинстве работ, посвященных анализу причин так называемого японского «экономического чуда», исследователи называют следующие: значительная роль государства в послевоенном развитии Японии; эффективное использование американской экономической помощи; высококачественная рабочая сила; приобретение и эффективное использование зарубежных технологий. Однако наиболее распространенной точкой зрения на истоки японского экономического феномена считается высокоэффективное японское управление. В японских компаниях исходят из того, что именно условия, а не управляющие должны заставлять работника эффективно трудиться. Поэтому японские руководители создают на своих предприятиях такие условия, при которых у сотрудников появляются мотивации к результативной работе.

Несмотря на это, очень мало работ посвящено изучению возможности заимствования наиболее рациональных элементов японского стиля управления за границами страны, в том числе российской экономикой. Это можно объяснить следующими причинами, которые приводят многие исследователи японского менеджмента.

Происхождение японской системы управления связано исключительно с культурно-историческими особенностями развития Японии, и поэтому невозможен перенос японских методов управления в культуры других стран.

Составляющие японской системы управления взаимосвязаны и, следовательно, использование отдельных ее элементов неадекватно.

В настоящее время японская модель управления уже неэффективна и в скором будущем, в связи с меняющимися экономическими и психологическими условиями, она сменится на западную.

На сегодняшний день российские и китайские компании, возникшие и прошедшие стадию становления в условиях экономики переходного периода, находятся на разных этапах развития. В России нет общей массы предприятий, сотрудники которых пытаются решить одинаковые проблемы управления финансами. Одни предприятия, достигнув за годы переходной экономики значительных результатов в управлении финансами, опережают западные компании, другие организации еще не освоили инструментов, разработанных за границей на первом этапе развития финансового менеджмента. Применение сложных моделей и методов управления финансами компаниями последнего типа невозможно, поскольку в них отсутствуют элементарные основы управления финансами. Менеджмент одних предприятий решает более простые задачи. Другие, более развитые предприятия, в процессе управления сталкиваются с проблемами повышенной сложности, например, необходимостью осуществления эффективного использования фондовых инструментов в управлении финансами.

Фирмы более активно используют собственный, а не акционерный привлеченный капитал. Дивиденды относительно низки, так как свободный остаток прибыли используется в основном на финансирование перспективных научных исследований и разработок. При снижении темпов экономического роста фирмы отказываются от привлеченного капитала, переходят на самофинансирование.

При анализе ситуаций России и Китая для повышения результативности управления финансами предприятий рекомендуется следующие методы:

- привлечение инвестиций;
- управление финансовыми рисками.

Инвестиции предприятия представляют собой часть денежных и неденежных средств, которая формируется с целью вложения в различные объекты хозяйственной деятельности (например, основные фонды, оборотные средства, нематериальные активы, человеческий капитал, ценные бумаги, финансовые инструменты) для получения прибыли или достижения иного экономического или неэкономического эффекта. Соответственно, управление инвестициями можно рассматривать как вид управленческой деятельности по формированию и эффективному использованию инвестиционных ресурсов, или как собственно инвестиционную деятельность предприятия.

В любой хозяйственной деятельности всегда существует опасность денежных потерь, вытекающая из специфики тех или иных хозяйственных операций.

Таким образом, профессиональное управление финансами неизбежно требует глубокого анализа, позволяющего наиболее точно оценить неопределенность ситуации с помощью количественных методов исследования.

---

1. Дудников, Г.В. Специфика китайского стиля управления: сравнение с японским и американским менеджментом / Г.В. Дудников // Восток. Афро-азиатские общества: история и современность. – 2009. – № 4. – С. 111–120.

2. Куликов, Г.В. Японский менеджмент и теория международной конкурентоспособности / Г.В. Куликов; отв. ред. И.О. Фаризов. – М.: Экономика, 2000. – 246 с.

## УПРАВЛЕНИЕ ДИСЦИПЛИНОЙ ТРУДА КАК ТЕХНОЛОГИЯ КАДРОВОГО МЕНЕДЖМЕНТА

Л.А. Шулюкина, магистрант 1 курса

*Владивостокский государственный университет экономики и сервиса,  
г. Владивосток*

Современные условия развития общества характеризуют как условия перемен, для существования в которых необходим высокий уровень адаптации. Главным образом это касается сферы бизнеса и конкурентоспособности организаций. В России переход к свободному предпринимательству повлек за собой повышенный интерес к производительности и эффективности трудовой деятельности и, как следствие, привлек внимание к такому явлению, как трудовая дисциплина. В большинстве случаев, словосочетание трудовая дисциплина ассоциируется с советским периодом развития отечественного общества и экономики. Подобное понимание можно смело отнести к устаревшим понятиям, укоренившимся в общественном сознании. На самом деле, трудовая дисциплина является необходимым условием любого совместного труда и любого трудового процесса независимо от отрасли экономики, правовых и социально-экономических отношений в обществе.

Для того, чтобы более детально понять, что такое трудовая дисциплина, необходимо обратиться и рассмотреть более широкое понятие «дисциплина». Термин «дисциплина» имеет латинское происхождение от слова *disciplina*, т.е. учение, наука, строгий порядок. Современные словари трактуют понятие «дисциплина» как обязательное для всех членов какого-нибудь коллектива подчинение установленному порядку, правилам. Ключевыми словами здесь являются «подчинение» и «порядок», их использование подчеркивает нормативно-правовой характер подхода, сложившегося в российской науке к изучению дисциплины в целом, так и к изучению трудовой дисциплины в частности, как одной из её разновидностей. Трудовая дисциплина в большей степени является объектом изучения юридических дисциплин, а определение изучаемого понятия закреплено в трудовом законодательстве.

Итак, согласно трудовому кодексу Российской Федерации «дисциплина труда – обязательное для всех работников подчинение правилам поведения» [1]. Понятия «трудовая дисциплина» и «дисциплина труда» являются синонимами. Понятие трудовой дисциплины в законодательстве дополняется и конкретизируется понятием трудового распорядка.

Трудовой кодекс закрепляет права и обязанности субъектов трудовых правоотношений. Трудовая дисциплина предполагает создание работодателем необходимых экономических, материальных и организационных условий для нормальной высокопродуктивной работы. Кроме того, в обязанность работодателя входит нормативное закрепление правил трудового распорядка. Работодатель обладает дисциплинарной властью, которую работник признает, заключая трудовой договор, и обязуется ей подчиняться. Работодателю предоставляется право поощрять работников за добросовестный эффективный труд, а также привлекать их к дисциплинарной ответственности.

В юридической науке различают понятия трудовой, производственной и технологической дисциплины. Производственная дисциплина направлена на обеспечение порядка на производстве, связанного с выполнением норм труда, бережным отношением к имуществу работодателя, соблюдением порядка на рабочем месте и так далее. Технологическая дисциплина – составная часть производственной дисциплины, заключается в соблюдении технологических процессов, правил обращения с машинами и так далее. Дисциплина труда – понятие более широкое, которое включает в себя, в том числе и производственную дисциплину, и технологическую дисциплину.

Содержание трудовой дисциплины может быть рассмотрено в двух аспектах: объективном и субъективном. В объективном смысле трудовая дисциплина включает в себя нормы, устанавливающие трудовой распорядок путем закрепления трудовых обязанностей работников и работодателя, правил поведения в процессе труда, определенного режима труда и отдыха.

Субъективную сторону трудовой дисциплины составляет оценка поведения работников в процессе труда, включающая в себя меры поощрения за успехи в труде, стимулирующие дисциплинированный труд, а также привлечение к ответственности за нарушение трудовой дисциплины. В субъективном смысле дисциплину труда можно рассматривать как показатель соблюдения внутреннего трудового распорядка, как правомерное поведение участников трудовых отношений.

Изучив трудовое законодательство в области трудовой дисциплины, может показаться, что детальная регламентация организационного поведения сотрудников, их функций, алгоритмов действий и указание санкции в случае отклонений от регламента, будет достаточно для создания оптимального уровня трудовой дисциплины.

плины. Такой позиции придерживаются многие организации, где функции управления персоналом сводятся только лишь к кадровому делопроизводству. В настоящее время ситуация складывается так, что соблюдать прописанные нормы организационного поведения диктуется областью желания человека, т.е. при отсутствии мотивов дисциплинированного поведения, повысить дисциплину труда не удастся.

Прежде всего такая ситуация объясняется повышением роли персонала в современном обществе. С повышением образовательного и культурного уровня персонала, роста его личностных запросов к трудовой деятельности, изменились и стремления работников стать активными участниками трудового процесса.

Изменилось и содержание труда, которое теперь требует все более высокой квалификации и ответственности работника. А это в свою очередь затрудняет осуществление функции контроля, особенно трудно осуществлять эту функцию в области не стандартизированного труда, связанного с творчеством и инновациями. Здесь требуется, прежде всего, развитие новых технологий и методов управления персоналом, повышение значимости самоконтроля и самодисциплины.

Несоответствие методов управления трудовой дисциплиной современным тенденциям управления персоналом может привести к увеличению потерь, снижению результативности и эффективности труда. Поэтому укрепление трудовой дисциплины должно рассматриваться как комплексная технология управления персоналом и должна включать различные группы методов. Можно выделить три основные группы методов укрепления трудовой дисциплины, а именно: правовые, экономические и психологические.

Группа правовых методов опирается как на действующее законодательство и локальные акты организации, так и на инструменты администрирования: уставы, положения, инструкции, приказы и т.д. К правовым методам управления относят методы убеждения, поощрения, принуждения.

Экономические методы связаны с возможностью работника удовлетворить свои экономические потребности, интересы, обеспечить реализацию принципа социальной справедливости, путем применения денежных или материальных стимулов (как положительных, так и отрицательных).

Применение психологических методов находит своё отражение в повышении роли самодисциплины и самоконтроля в трудовом процессе, что изменяет соотношение различных методов мотивации работника, по сравнению с методом «награждение–наказание».

Как уже говорилось ранее, эффективная деятельность организации невозможна без оптимального уровня трудовой дисциплины персонала. Рассмотрение трудовой дисциплины как комплексной технологии управления персоналом, дает возможность использовать широкий круг методов по её укреплению в организации. Разносторонний подход к укреплению трудовой дисциплины способствует повышению производительности и результативности труда, помогает избежать значительных экономических потерь, а также повышению уровня конкурентоспособности организации.

---

1. Трудовой кодекс РФ от 30.12.2001 № 197-ФЗ (принят ГД ФС РФ 21.12.2001) (ред. от 30.06.2003)

2. Белоголова, А. Воспитание трудовой дисциплины / А. Белоголова // Мир транспорта. – 2010. – №4. – С. 142–147.

3. Управление персоналом организации: учебник / под ред. А.Я. Кибанова. – 3-е изд., доп. и перераб. – М.: ИНФРА-М. 2005. – 638 с.

УДК 334.7(510):658.15

## **МИНИМИЗАЦИЯ РИСКОВ ФИНАНСИРОВАНИЯ МАЛЫХ ПРЕДПРИЯТИЙ В КНР**

**Ян И, магистрант 2 курса**

*Владивостокский государственный университет экономики и сервиса,  
г. Владивосток*

Финансирование риска (risk financing) означает формирование или получение средств для оплаты или возмещения произошедших убытков организации. Источники финансирования могут формироваться, как до наступления ущерба (pre-loss financing), так и после возникновения ущерба (post-loss financing). Кроме того, организация имеет возможность использовать выгоды, сопряженные с рисками, которым подвержена деятельность организации, для компенсации некоторых или даже всех своих убытков.

Известны следующие основные риски финансирования банками деятельности предприятий, характерные для развитых стран:

- риски финансовых кризисов;
- валютные риски;
- риски потери ликвидности;
- риски кассового неисполнения;

- риски больших процентных ставок;
- риски коллективных инвестиций.

Например, американский импортер, заключающий контракты в иностранной валюте, также подвергается риску, поскольку обменный курс иностранной валюты по отношению к американскому доллару может расти или падать. Если обменный курс иностранной валюты растёт, то импортер несет убытки, так как он должен платить большую сумму в долларах за покупаемый импортный товар.

При этом импортер может оплачивать ущерб из собственных денежных средств. Альтернативным вариантом компенсации ущерба является покупка финансового инструмента, позволяющего хеджировать (hedge) валютный риск, возникающий по контрактным обязательствам. Это пример предварительного финансирования риска.

К основным рискам, характерным для финансирования банками малых предприятий в КНР, по нашему мнению, следует отнести:

- риски потери ликвидности;
- риски больших процентных ставок.

При этом, риск ликвидности – это риск убытков вследствие неспособности Банка обеспечить исполнение своих обязательств в полном объеме. Риск ликвидности возникает в результате несбалансированности финансовых активов и финансовых обязательств Банка (в том числе вследствие несвоевременного исполнения финансовых обязательств одним или несколькими контрагентами кредитной организации) и/или возникновения непредвиденной необходимости немедленного и единовременного исполнения Банком своих финансовых обязательств.

Способы снижения риска ликвидности МП, которые используются Банком Китая в городе Тайань в КНР:

1) поддержание определенного резерва текущей ликвидности в размере, достаточном для полного покрытия обязательств банка;

2) введение лимитов для ограничения разрывов в структуре активов и пассивов по срокам и по валютам. При этом система лимитов включает в себя:

- предельные суммы (нормативные значения), рассчитанные в процентах от капитала и/или обязательств соответствующего срока, ограничивающие дефицит/избыток средств по базовым срокам (включая кумулятивный метод);

- допустимые сроки превышения предельных сумм и/или сроки возвращения в рамки допустимых интервалов (в случае превышения нормативов банк разрабатывает мероприятия по устранению нарушения структуры активов/пассивов).

Риск процентной ставки (англ. Interest rate risk) – это риск (возможность) возникновения финансовых потерь (убытков) из-за неблагоприятных изменений процентных ставок. Процентный риск может быть обусловлен несовпадением сроков востребования (погашения) требований и обязательств, а также неодинаковой степенью изменения процентных ставок по требованиям и обязательствам.

Риск изменения процентных ставок особенно велик для лиц, вкладывающих средства в среднесрочные и долгосрочные ценные бумаги. При текущем повышении (процентной ставки такой инвестор не может высвободить средства, вложенные им под более низкий процент, и разместить их с большей выгодой. Отраслевые риски, как и региональные, проявляются в устойчивых и серьезных изменениях инвестиционных качеств и курсовой стоимости ценных бумаг, приводящих к массовому банкротству предприятий, байтов и к значительным потерям инвесторов, вложивших свои средства в их ценные бумаги.

Если размещенные и привлеченные депозиты имеют разные сроки, то принято говорить о несовпадении сроков или мисматче (mismatch of periods), которым соответствует риск изменения процентных ставок. В этом случае процентный арбитраж осуществляется депозитным дилером на основе ожидания уровня процентных ставок в будущем.

Если размещенные и привлеченные депозиты имеют разные сроки, то принято говорить о несовпадении сроков или мисматче (mismatch of periods), которым соответствует риск изменения процентных ставок. В этом случае процентный арбитраж осуществляется депозитным дилером на основе ожидания уровня процентных ставок в будущем.

Систематический риск – риск, связанный с изменчивостью цен на акции эмитента, вызванный общерыночным колебанием цен. Он объединяет риск изменения процентных ставок, риск падения общерыночных цен и риск инфляции.

Данная стратегия характеризуется риском изменения процентных ставок для непокрытого периода – mismatch. Суть ее заключается в использовании разных процентных ставок для различных периодов.

Лимит мисматча при проведении депозитных операций устанавливает максимально возможный период открытой депозитной позиции, непокрытой противоположным депозитом, то есть, если банк проводит процентный арбитраж на разных сроках привлечения и размещения депозитов, то необходимо ограничивать максимальный разрыв между датами окончания депозитов. Во-первых, это связано с риском изменения процент-

ных ставок на депозит, покрывающий оставшийся период; во-вторых, риск ликвидности, связанный с тем, что банку не удастся найти на рынке депозит, покрывающий ранее размещенные средства.

Третье: с изменением процентных ставок и с течением времени продолжительность активов Баклушибью не может оставаться такой же, как продолжительность ее обязательств. Таким образом, чтобы по-прежнему минимизировать риск изменения процентных ставок, Баклушибью должна быть готова корректировать продолжительность своих облигаций.

Фьючерсный рынок часто называют рынком риска, где риск переходит от осмотровых к склонным рисковать, и именно хеджеры составляют его основу. Хеджерам, производителям и потребителям, рынок фьючерсов позволяет ограничить ценовой риск при реализации и приобретении товаров; экспортерам и импортерам – риск изменения валютных курсов; владельцам финансовых активов – риск падения курсовой стоимости; заемщикам и кредиторам – риск изменения процентных ставок. Внешне фьючерсные сделки хеджирования неотличимы от спекулятивной игры. Хеджер, так же как и спекулянт, сначала открывает, а затем закрывает свои позиции, не доводя их, как правило, до поставки. Однако отличие есть, и весьма существенное. Для хеджера фьючерсные сделки подстраховывают производимые им операции на рынке реального товара.

Риски по операциям на национальном денежном рынке в отличие от рисков на международных рынках довольно ограничены. Деятельность участвующих на национальном денежном рынке банков контролируется либо центральным банком, либо специальным подразделением министерства финансов, либо институтом банковского контроля. На национальном денежном рынке отсутствуют валютные риски и фактически существует лишь риск изменения процентной ставки, растущий с удлинением сроков кредитов. Коммерческие банки пытаются противостоять ему с помощью диверсификации требований и обязательств по срокам. Гораздо большие риски возникают на международном денежном рынке. Если коммерческие банки осуществляют операции на этом рынке в национальной валюте, то валютные риски отсутствуют, но становится выше риск изменения процентных ставок. Крупные банки к проведению операций на международном денежном рынке привлекают свои дочерние компании, находящиеся в зарубежных финансовых центрах.

Процентный риск представляет собой риск потерь в результате изменения процентных ставок. Этот вид риска приходится учитывать как инвесторам, так и хозяйствующим субъектам. Так, держатели облигаций могут нести потери, если на рынке складывается тенденция снижения в среднем процентных ставок по аналогичным финансовым инструментам. Для предприятий риск снижения процентных ставок проявляется в различных аспектах, причем негативное влияние могут оказывать как повышательные, так и понижающие тенденции в динамике процентных ставок. Так, если предприятие эмитировало облигационный заем с относительно высокой процентной ставкой, а в последующем в силу тех или иных причин процентные ставки по долгосрочным финансовым инструментам начали устойчиво снижаться, то эмитент несет очевидные убытки. С другой стороны, повышение процентных ставок, например, по краткосрочным кредитам приводит к дополнительным финансовым расходам, связанным с необходимостью поддержания требуемого уровня оборотных средств. Таким образом, риск изменения процентных ставок должен учитываться: а) в долгосрочном и краткосрочном аспектах, б) с дифференциацией по видам активов, обязательств, инструментов.

Пути управления таким риском: финансирование с помощью ценных бумаг с одинаковым сроком погашения и использования кредиторами при расчете платежей по кредиту различных методов их индексации с учетом инфляции и доходов заемщика.

Таким образом, в развитых странах применяется широкий набор способов и методов минимизации рисков финансирования малых предприятий, и только некоторые из них, в силу разных причин, используются в КНР.

Помимо этого, коммерческие банки учитывают уровень кредитных рисков в зависимости от формы обеспечения ссуд. Считается, что наиболее благоприятным обеспечением для банка выступает залог государственных ценных бумаг, которые являются высоколиквидным, надежным, пользующимся спросом активом, что позволяет банку достаточно быстро реализовать и покрыть ущерб, вызванный невозвратом кредита. Для отечественных коммерческих банков такая форма обеспечения, как страхование ответственности, сопряжена с большим риском, нежели для зарубежных банков, что в немалой степени связано с неустойчивостью самих страховых компаний и уровнем страхового обеспечения (чаще всего страхуется не вся сумма кредита, а лишь небольшая его часть – 25–50% стоимости кредита).

Таким образом, банки, проводя операции, должны четко определять виды рисков, учитывать их в своей деятельности и по возможности использовать разнообразные методы по снижению или оптимизации уровня риска.

---

1. Управление проектами / под ред. В.Д. Шапиро. – СПб.: Изд-во «ДваТри», 1996.

2. Конопляник, А. К вопросу о создании в России Государственной нефтяной компании / А. Конопляник // Нефть, газ и право. – 1999. – №4.

3. Конопляник, А. Российский банк развития – где взять деньги для инвестиций? / А Конопляник // Инвестиции в России. – 1999. – №5.

## РЕЗУЛЬТАТЫ МОНИТОРИНГА ОБЪЕКТОВ СФЕРЫ ТУРИЗМА И ГОСТЕПРИИМСТВА, ПРЕДОСТАВЛЯЮЩИХ МЕСТА РАЗМЕЩЕНИЯ НА ТЕРРИТОРИИ ПРИМОРСКОГО КРАЯ

**А.В. Арсентьева**, аспирант 1 курса

*Владивостокский государственный университет экономики сервиса,  
г. Владивосток*

Обеспечение наилучших условий для отдыха и развития населения – одна из актуальных задач государства. Ситуация на рынке туристских услуг России в последние годы претерпевает постоянные изменения. Основными сегментами рынка туристских услуг традиционно остаются индивидуальный и корпоративный туризм, а также массовый экскурсионно-познавательный (историко-культурный) туризм. По информации газеты «Турифо», корпоративный туризм, под которым понимают в широком смысле организацию деловых поездок и отдыха сотрудников различных компаний, начал развиваться одновременно с появлением в России крупных иностранных и совместных предприятий [1]. Тем не менее, в России, по-прежнему, остаются тысячи крупных иностранных компаний, особенно в регионах, не охваченных корпоративным обслуживанием. Как правило, их руководители просто не интересуются или не знают о существовании индустрии делового туризма и специализированных фирмах. В этом смысле у туристских компаний в регионах есть колоссальные перспективы по развитию бизнес-туризма, как одного из наиболее капиталоемких видов туризма. Однако данный вид туризма невозможен без инвестиций в развитие собственной материальной и управленческой базы (рис. 1).



Рис. 1. Факторы, препятствующие развитию событийного туризма в регионах России

Как видно из рисунка, недостаточно развитая инфраструктура является одним из факторов, сдерживающих развитие событийного туризма в регионах.

В этой связи, важным становится понимание состояния и перспектив развития инфраструктуры в сегменте предприятий, предоставляющих места размещения.

В целях анализа состояния инфраструктуры туризма в Приморском крае в 2013 году был проведен мониторинг предприятий, предоставляющих места размещения.

В результате мониторинга были представлены данные по следующим объектам размещения:

1) Коллективные средства размещения – 485 предприятий с номерным фондом на 37 520 мест; средняя загрузка – 40%.

Согласно мониторингу объектов сферы туризма, предоставляющих услуги размещения, на конец 2013 года в Приморском крае насчитывалось 485 предприятий, среди которых:

– 255 предприятий – базы отдыха, номерной фонд 21 646 мест;

– 195 предприятий – гостиницы, номерной фонд 9771 место;

– 35 предприятий – санатории, санатории-профилактории, номерной фонд 6 103 места (табл. 1).

**Показатели коллективных средств размещения Приморского края по типу размещения, 2013 год**

Тип размещения	Кол-во предприятий	Кол-во мест	Сред. ст-ть номера, руб.	Коэф. загрузки	Объем услуг, тыс. руб.	Число размещенных лиц, чел.
База отдыха	255	21 646	2077	0,23	5 404 508	1 074 658
Гостиница	195	9771	2077	0,44	2 525 789	517 766
Санаторий	35	6103	1874	0,53	281 507	137 021
<b>ИТОГО</b>	<b>485</b>	<b>37 520</b>	<b>2010</b>	<b>0,40</b>	<b>8 211 804</b>	<b>1 729 445</b>

Таким образом, базы отдыха Приморского края при средней стоимости номера в 2077 рублей и среднегодовой загрузке 23% получили доход 5 404 508 тыс. рублей; Гостиницы при той же средней стоимости номера и загрузке 44% получили доход в 2 525 789 тыс. рублей; а санатории при средне стоимости номера в 1874 рубля и загрузке 53% получили доход 281 507 тыс. рублей. Общее число размещенных в коллективных средствах размещения лиц составило 1 729 445 человек, из них 62,14% поселились на базе отдыха, 29,94% – в гостинице и 7,92% – в санатории.

Численность работников коллективных средств размещения Приморского края в 2013 году составила 7372 человека, что показывает рост менее 1% к 2012 году (табл. 2).

Таблица 2

**Численность занятых в коллективных средствах размещения Приморского края по типам размещения, 2012-2013 гг.**

Тип размещения	Число работников, чел. 2012	Число работников, чел. 2013
Гостиница	2549	2553
База отдыха	3619	3634
Санаторий	1201	1185
<b>ИТОГО</b>	<b>7369</b>	<b>7372</b>

В частности, 34,6% всего персонала коллективных средств размещения было занято в гостиницах, 49,3% – на базах отдыха и 16,1% – в санаториях. Структурные изменения 2013 года по сравнению с 2012 годом незначительны.

Анализ показал, что малое число исследуемых коллективных средств размещения отвечают требованиям. К примеру, 60% гостиниц оказывает минимум услуг согласно предоставленному перечню. В основном, это услуги размещения, питания и одна или две дополнительных услуги. Это, как правило, услуги автостоянки, заказ такси, прачечная, химчистка и др. Наиболее популярными из дополнительных сервисов являются автостоянка и заказ такси – такие услуги предоставляют 88% и 84% гостиниц соответственно. Чаще всего гостиницы оказывают 1–3 дополнительные услуги в области безопасности и связи. Здесь подразумеваются такие сервисы, как телефон, кабельное и спутниковое телевидение, Интернет, кодовый замок, охранная сигнализация. При этом 94% гостиниц предоставляют в пользование жильцам телефон. Менее распространены Интернет и спутниковое телевидение – такие услуги оказывают 48% и 46% гостиниц соответственно.

Для выявления уровня сервиса и профессионализма персонала на рынке предприятий сферы сервиса, предоставляющих услуги размещения был использован метод потребительской оценки. Для этого было опрошено 522 человека в 24 предприятиях края, что соответствует стандартному размеру выборки 0,3%.

Согласно аналитическим данным, потребителями услуг размещения Приморского края являются мужчины или женщины в возрасте от 26 до 56 лет с достатком средним или выше среднего, основной целью визита которых является бизнес (командировка) и пользующиеся услугами средств размещения 1–2 раза в год. Они пользуются преимущественно услугами питания, включенными в стоимость номера (завтрак) или дополнительно оплачиваемым на предприятии (около 17% потребителей).

Причем, чем выше достаток потребителя, тем выше он оценивает состояние номерного фонда ввиду проживания в более комфортных и дорогих номерах.

Кроме того, анализ показал, что наиболее активными потребителями услуг проживания и дополнительных услуг гостиниц являются люди со средним доходом, потребители с самым высоким доходом реже используют как дополнительные услуги отеля, так и услуги питания.

Для оценки качества номерного фонда предприятий размещения края были выведены критерии, по которым ориентировались респонденты. Исследование показало, что 44,25% потребителей оценивают состояние номерного фонда средств размещения края как хорошее, и 33,91% – как отличное.

Анализ потребления дополнительных услуг показывает, что только 28,2% респондентов пользуются дополнительными услугами гостиниц, преимущественно сетью Интернет (28,2%), конференц-залами (27%), услугами бизнес-центра (23%). Причем качество предоставления дополнительных услуг не было удостоено максимальной оценки.

Кроме того, 59,7% гостей города Владивостока не пользуются дополнительными услугами ввиду отсутствия необходимости и лишь 15,67% из-за нехватки денежных средств, что объективно отражает низкий уровень продвижения данных услуг в средствах размещения, следовательно, и низкий уровень профессионализма персонала, не применяющего маркетинговые механизмы для стимулирования потребления дополнительных услуг.

При исследовании уровня обслуживания в предприятия размещения края респондентам было предложено оценить работу служб предприятий. Результаты показали, что уровень профессионализма персонала средств размещения края оценивается потребителями на 4,3 балла.

Таким образом, по результатам исследования можно сделать следующие выводы:

1. Состояние номерного фонда предприятий размещения Приморского края не удовлетворяет потребностям потребителей в качестве, является недостаточно обновленным и укомплектованным в соответствии с требованиями потребителей.

Требуется модернизация и реставрация номерного фонда, а также квалифицированные действия руководителей предприятий по улучшению состояния номерного фонда в соответствии с потребностями рынка.

2. Выявлен низкий уровень потребления дополнительных услуг средств размещения при одновременной покупательной способности потенциальных потребителей. По нашему мнению, причиной тому является некомпетентность персонала, слабое знание маркетинговых приемов стимулирования продаж дополнительных услуг, а также неудовлетворенность потребителей уровнем обслуживания, что порождает отсутствие повторных покупок и повторного пользования дополнительными услугами в средствах размещения.

3. Выявлена тенденция потребителей организовывать свое питание самостоятельно за пределами предприятия размещения, за исключением завтрака, который преимущественно включен в стоимость номера. По результатам анализа причинами тому является неразнообразное меню и неудовлетворительная атмосфера предприятий питания при средствах размещения. Причиной тому может служить предположение руководителей предприятий питания при средствах размещения, что они обеспечены постоянным контингентом потребителей и нет необходимости предпринимать дополнительных усилий для стимулирования посещений предприятий питания.

4. Обнаружена низкая оценка уровня приветливости, компетентности персонала различных служб предприятий размещения, быстроты обслуживания ими гостей. Респонденты выражали недовольство уровнем и качеством обслуживания.

Рекомендации по развитию средств размещения:

1) существует объективная необходимость в обучении и повышении квалификации персонала средств размещения края, проведении семинаров и тренингов, подготовке учебными заведениями клиентоориентированных, профессиональных кадров.

Опрос специалистов в гостиничной сфере показал необходимость внедрения образовательных программ по направлениям «Менеджмент персонала», «Маркетинг и реклама», «Стратегический менеджмент», «Инвестиционный менеджмент», «Оптимизация расходов», «Конфликтология», «Управленческий учет и бюджетирование» и др.;

2) предложение отелей с использованием оригинальной тематики, в том числе экологической направленности, позиционирования для различных целевых групп с учетом туристских целей;

3) расширение спектра дополнительных услуг преимущественно в ССР;

4) услуг общественного питания, анимационных услуг;

5) сглаживание влияния фактора сезонности за счет развития инфраструктуры предприятий размещения и повышения качества маркетинга услуг;

6) внедрение новых методов продаж, в том числе электронных;

7) активное использование глобальных компьютерных систем бронирования;



- 8) GDS с учетом роста индивидуальных путешествий;
- 9) автоматизация систем управления отелем, в том числе введение электронных методов регистрации туриста и оплаты услуг (пластиковые карты через ККМ безналичной оплаты или сайт предприятия);
- 10) развитие форм государственно-частного партнерства, в том числе с использованием механизма на основе концессионного соглашения.

Согласно предложенной нами модели концессии создается концессионер – гостиничная (туристская) корпорация. При объединении юридических и физических лиц с целью концессии чаще всего используется договор простого товарищества, но при этом могут использоваться акционерный договор, контрактное управление, договор коммерческой концессии.

---

1. Мелто, Т. Экономико-географические факторы развития конгрессно-выставочной деятельности в Приморском крае / Т. Мелто // Известия государственного педагогического университета им. А.И. Герцена. – 2011. – № 138. – С. 114–124.

2. Государственная программа «Развитие туризма в Приморском крае» на 2013–2017 годы [Электронный ресурс]. Официальный сайт администрации Приморского края. Режим доступа: <http://primorsky.ru/>

3. Гомилевская, Г.А. Международный и отечественный опыт развития конгрессно-выставочной деятельности: возможности для Приморского края [Электронный ресурс] / Г.А. Гомилевская, И.Ю. Кушнарва // Региональный информационно-аналитический электронный журнал Far East Tourist. Режим доступа: <http://ismd.vvsu.ru/tgrb/>

УДК 77.04:7.038.55

## **СИНТЕЗ НИТЕВЫХ СТРУКТУР И ХУДОЖЕСТВЕННОЙ ФОТОГРАФИИ В СОВРЕМЕННОЙ ИНСТАЛЛЯЦИИ**

**М.А. Березина, магистрант 1 курса**

*Владивостокский государственный университет экономики и сервиса,  
г. Владивосток*

### **Инсталляция как вид современного визуального искусства**

Инсталляция – форма искусства, появившаяся в XX в. и получившая сегодня большую популярность. Под инсталляцией (от англ. installation – установка) понимается пространственная художественная композиция, которая создана из различных элементов – бытовых предметов, промышленных изделий и материалов, природных объектов, текстовой или визуальной информации. С появлением различных технологий – видео, а затем и компьютера – возникли и разные виды инсталляций, которые сейчас мирно соседствуют с другими искусствами, например живописью или скульптурой, не уступая им. Художественное пространство заполняется рядом предметов, которым часто придается символическое значение. Гармоничное сочетание вещей, их положения с помещением являет собой искусство. Основателями искусства инсталляций были дадаист Марсель Дюшан, а также сюрреалисты. К известным мастерам инсталляции относятся Йозеф Бойс, Эдвард Кинхольц, Роберт Раушенберг, Джозеф Кошут, Илья Кабаков и другие. Создавая необычные сочетания обычных вещей, художник придает им новый символический смысл [6].

Выделяется три основных типа инсталляций. Первый тип инсталляций характеризуется доминирующим сюжетно-повествовательным началом. Примером могут служить инсталляции И. Кабакова и отдельные В. Комара и А. Меламида. Второй тип можно обозначить как объектно-предметный. Это всевозможного рода имитации научных лабораторий, реальных и псевдо-реальных бытовых и музейных интерьеров. Третий тип – визуально-визионерский, делающий акцент на созерцание некоего изображения или сооружения [6].

Как форма искусства инсталляция обладает особыми свойствами: она создает эффект присутствия и взаимодействует со зрителем на разных уровнях восприятия, затрагивая одновременно несколько органов чувств – зрение, слух, осязание. Инсталляция может быть распределенной в пространстве – в этом случае зритель оказывается как бы внутри произведения, а может быть статичной «фигурой», собранной из разнородных материалов (часто промышленного происхождения). Современное искусство инсталляции дает необычайные возможности для новых идей и их воплощения.

## Искусство художественной фотографии

Художественная фотография это возможность диалога между зрителем и фотографом, а также желание сохранить красоту быстротечной жизни. Фотограф, как художник, может вложить свое отношение к фотографируемому объекту, вызвать чувства зрителя, показать прекрасный пейзаж или портрет с незнакомой стороны. Если зритель сопереживает, испытывает эмоции от фото, значит художник, фотограф донес свою идею до него. Можно даже создать искусственную сцену, снимать объекты так, будто физические законы мира не действуют в мире фотографа [11].

Наряду с новейшими достижениями фототехники и компьютерной графики, в этом искусстве продолжают использоваться архаические устройства, материалы и методы обработки (камера обскура, монокулярные объективы, крупнозернистые фотоматериалы, подкрашивание и т.д.). Фотография может иметь весьма отдаленное отношение к натуре, либо передавать ее с документальной точностью. Наиболее востребованные жанры фотоискусства – портретный, пейзажный и репортажный [9]. Художественная фотография фиксирует сцены, специально избранные либо созданные для фотографирования с целью выражения определенного художественного замысла.

## Инсталляции из нитевых структур

Инсталляция получила в последнее время активное развитие. Главная ее цель – создание особого художественно-смыслового пространства, построенного на сочетании материальных объектов и выявления в них новые смысловые значения и чувственные качества, скрытые от обыденного восприятия. Так, одним из новейших направлений в искусстве инсталляций является создание пространственных композиций из нитевых структур.

Современный художник и дизайнер Гэбриэль Дэйв (Gabriel Dawe), родом из США (Даллас), создаёт необычные инсталляции с использованием плотных нитей, натягивая их на специальные приспособления так, что в итоге получается нечто, на первый взгляд похожее на основу для полотна на гигантском ткацком станке. Он чередует нити по цветам таким образом, что инсталляции приобретают градиентную заливку. Гэбриэль назвал свою технологию «Плетение» («Plexus») и организовал в текущем году серию мини-выставок «Плотность света» («The Density of Light») в США (штатах Даллас и Луизиана) и некоторых странах мира (Дания, Великобритания), в рамках которой разместил эти инсталляции в различных музеях, художественных галереях и институтах культуры и искусства (рис. 1, 2) [8].



Рис. 1. Инсталляция Gabriel Dawe «Plexus», общий вид



Рис. 2. Инсталляция Gabriel Dawe «Plexus», крепление элементов

Томас Сарацено (Tomas Saraceno), дизайнер из Аргентины, представил на 53-ей Венецианской бьеннале свой вариант инсталляции из нитей под названием «Galaxies Forming along Filaments, Like Droplets along the Strands of a Spider's Web» (рис. 3) [8].



Рис. 3. Инсталляция от Tomas Saraceno

Представленные работы зарубежных авторов выполнены из ниток, однако несколько не так, как мы привыкли использовать этот материал. Они не шьют, не вяжут и не вышивают, а «плетут паутины» и «расставляют сети». Выглядит это довольно интересно и необычно. Гибкая и пластичная структура нити способна создавать новые, неожиданные художественные эффекты.

#### **Новый подход к созданию инсталляции из нитевых структур и художественной фотографии**

Автором была разработана и представлена компьютерная модель синтетической инсталляции. Идея состоит в том, что арт-объект, созданный из нитевых структур, соединен с произведением художественной фотографии. Представленная модель предполагает выполнение структуры из белых нитей, на которые

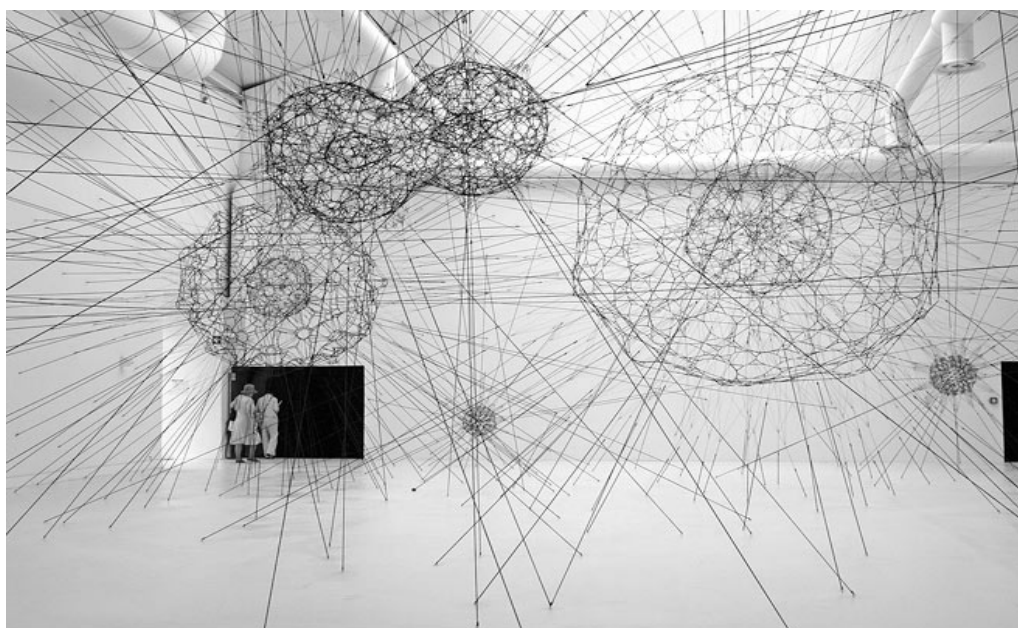
нанесена цветная фотопечать. Использован портретный жанр художественной фотографии из авторских фоторабот серии «Fruit emotions» (рис. 4).



Рис. 4. Авторская разработка инсталляции с использованием нитевых структур и художественной фотографии (в графическом редакторе)

Данная инсталляция представляет собой пространственную композицию, которая взаимодействует со зрителем на разных уровнях восприятия, затрагивая одновременно несколько органов чувств: зрение и осязание. Разработанную инсталляцию можно отнести к визуально-визионерскому типу, делающий акцент на созерцание изображения или сооружения. С дальнего расстояния отчетливо просматривается фотография (фотопортрет), тогда как взгляд вблизи делает ее размытой, что позволяет активно включать изображение.

Инсталляции, выполненные по предложенной модели, могут не только нести чисто эстетическую, художественную нагрузку, но и выполнять информационную или рекламную функцию. Мы видим возможность создания в дальнейшем инсталляций с использованием нитевых структур и художественной фотографии различных жанров – не только портрета, но и пейзажа, и др. Это позволит расширить палитру визуальных эффектов и смысловых контекстов.

### Заключение

Востребованность и многообразие форм современных инсталляций являются источником творческих новаций. Проведенное исследование по созданию нового вида инсталляции, соединяющей в себе нитевые структуры и произведения художественной фотографии, показывает перспективность данного направления. Актуальность работы обусловлена значительным интересом, который проявляет современное общество к искусству инсталляций, как одному из видов визуальных искусств. Постоянно появляются новые формы и виды инсталляций. К ним, в частности, относятся инсталляционные композиции из нитевых структур с применением фотографии. В дальнейшем планируется расширение сюжетно-тематического разнообразия инсталляций данного вида.

1. Арнхейм, Р. Искусство и визуальное восприятие / Р. Арнхейм; сокр. пер. с англ. В.Н. Самохина; под общ. ред. и вст. ст. В.П. Шестакова. – М.: Прогресс, 1974. – 392 с.

2. Дыко, Л.П. Основы композиции в фотографии / Л.П. Дыко. – 2-е изд., перераб. и доп. – М.: Высш. шк., 1989. – 175 с.

3. Мейлах, Б.С. Психология художественного творчества: предмет и пути исследования / Б.С. Мейлах // Психология процессов художественного творчества. – Л., 1980.

4. Тейлор, Б. ART TODAY. Актуальное искусство / Б. Тейлор. – М., 2006.

5. Шиллер, Ф. Письма об эстетическом воспитании человечества: соч.: в 7 т. Т. 7. / Ф. Шиллер. – М., 2005.

6. Искусство инсталляции. [Электронный ресурс] / Installation art. – Режим доступа: <http://art.ioso.ru/wiki/index.php/Инсталляция>

7. Культура и искусство. [Электронный ресурс] / Culture and art. – Режим доступа: <http://www.cultandart.ru/design/>
8. Самые необычные инсталляции из ниток. [Электронный ресурс] / The most unusual installations from threads. – Режим доступа: <http://www.kulturologia.ru/blogs/151110/13461/>
9. История фотографии. [Электронный ресурс] / History of photography. – Режим доступа: <http://letopisi.ru/index.php/Фотография>
10. Architecture, design, art, technology. [Электронный ресурс] / Designboom. – Режим доступа: <http://www.designboom.com/architecture/modelina-bounces-bright-lines-across-run-colors-sneaker-store-11-18-2013/>
11. Творчество. Художественная фотография. [Электронный ресурс] / Fotory. – Режим доступа: [http://www.fotory.ru/foto/hudozhestvennaya\\_fotografiya/](http://www.fotory.ru/foto/hudozhestvennaya_fotografiya/)
12. Степанов, А.В. Объемно-пространственная композиция: учеб. для вузов / А.В. Степанов, В.И. Мальгин, Г.И. Иванова и др. – М.: Изд-во «Архитектура-С», 2007. – 256 с.: ил.

УДК 728.1(571.63)

## **МОЖЕТ ЛИ АРХИТЕКТОР СДЕЛАТЬ ЖИЛЬЕ ДОСТУПНЫМ И СОВРЕМЕННЫМ ПО ДИЗАЙНУ?**

**И.А. Грабовенко, молодой ученый, ассистент**

*Дальневосточный федеральный университет,  
г. Владивосток*

Сегодня в нашей стране президентом обозначен курс на строительство доступного жилья в огромных масштабах, и это неслучайно, на самом деле большинство жилого фонда в России устарело, а строятся в основном жилые дома для людей с достатком выше среднего. По данным социологических опросов, около 61% российских семей стоит перед жилищным вопросом, с одной стороны, они не имеют средств для приобретения жилья, с другой, предложение на рынке недвижимости не может обеспечить запрос семей с невысоким достатком [1]. Другой стороной этого вопроса является область архитектуры и строительства, как и было сказано выше, в основном предлагаются элит-решения, что в области индивидуального домостроения, что – в многоэтажном сегменте. Немаловажный вопрос здесь же – в каких условиях семья будет чувствовать себя комфортнее: в своем доме, возможно, части дома (дуплексе или таунхаусе) или все-таки в квартире.

Проблема обеспечения доступным жильем стоит для всей России и в ней можно выделить несколько факторов, которые оказывают влияние на состояние дел в области – это государство, бизнес (строительная и производственная область) и проектировщики. Бизнес пока не готов снижать стоимость из-за высоких издержек, неразвитости базы и ее неготовности к большим объемам. Государство же в свою очередь движется в направлении предоставления семьям льгот и выделения участков для индивидуального строительства.

В качестве примера можно рассмотреть Приморский край, здесь был сделан акцент на индивидуальное домостроение, как более комфортного для проживания и развития здоровой семьи. Уже сейчас идет активная работа по выработке механизмов выделения бесплатных участков для индивидуального строительства для молодых семей, разработан закон и начинается его реализация. Согласно маркетинговому исследованию рынка жилой недвижимости в Приморском крае около 96 тыс. семей имеют потребность в возведении индивидуального жилого дома, это около 12% от всего населения края, хотя по-прежнему и сохраняется предпочтение многоэтажным жилым комплексам в силу дороговизны индивидуального домостроения [3]. Кроме того, хотелось бы обратить внимание на качество жилой среды, интересные объемно-пространственные решения, которые обычно свойственны только индивидуальным дорогим проектам. Как же решить эти вопросы? И кто может повлиять на их решение?

Конечно, большими возможностями обладает государство и бизнес, но это их сфера, на которую повлиять почти невозможно. А что может сделать проектировщик-архитектор в такой ситуации? В его арсенале лишь пространство и технологии, но и это немало! Около года назад была сделана попытка исследовать эту область более детально, изучены быстровозводимые дома в разных странах, технологии и решения, в том числе и в России. В нашей стране пока это направление очень слабо развито, кроме того, среди населения нет понимания того, что дом может стоить недорого или даже дешевле квартиры, а на самом деле дом вместе с участком может стоить примерно как квартира, при этом иметь большую площадь, здесь все зависит от применяемых технологий и прибылей [2].

Предпосылками к исследованию послужила разработка и патентование модульной системы для возведения зданий [4] и желание развить и реализовать проект. Изначально проект модульной системы был ориентирован на проектирование и возведение общественных зданий, но позже была предпринята попытка сделать на базе системы индивидуальный жилой дом. В результате получился двухэтажный дом необычной формы с интересными объемно-пространственными решениями, была разработана планировка, фасады, площадь дома составила около 90 кв.м. Размеры были выбраны неслучайно, согласно маркетинговым исследованиям в Приморском крае, большая часть желающих возвести свой дом предпочитает 2-этажный дом с площадью от 50 до 100 кв.м, чуть менее до 150 кв.м [3]. Далее появилось еще несколько вариантов размеров домов от 90 до 150 кв.м. Но это была лишь идея, пусть и интересная.



Следующим этапом разработки проекта послужила работа с подрядчиками, владельцами домов, проектировщиками, которые посвятили области домостроения всю профессиональную деятельность. Появились технологические решения, проект был доработан, просчитан. Что же получилось? Дом серийного производства с необычным дизайном и объемно-пространственными решениями и рядом преимуществ, среди которых комплексность решения (дом «под ключ»), возможности блокирования домов и невысокая стоимость, которая была получена в результате тесного сотрудничества проектировщика, подрядчика и внедрения заводских решений. Сейчас проект готовится к воплощению в реальность, скоро ожидается строительство первых домов, тогда можно будет в полной мере проверить на практике заложенные решения, но уже сегодня понятно, что стоимость такого дома вместе с участком 7–10 соток примерно будет равна средней стоимости 2-комнатной квартиры, например, во Владивостоке, а если говорить о бесплатно выделяемых участках в Приморском крае, то и значительно дешевле, а по дизайну, комфорту жизни не может идти ни в какое сравнение с квартирой.

1. Национальная программа «Доступное жилье» // Вам ипотека.ру: информационный портал. URL: <http://www.vam-ipoteka.ru/dostupnoe-zhile> (дата обращения: 24.03.2014).

2. Звездов, А.И. О доступном жилье в России / А.И. Звездов // Научно-исследовательский институт бетона и железобетона: [Электронный ресурс]. – Режим доступа: <http://www.niizhb.ru/statzvezdov5.htm> (дата обращения: 24.03.2014).

3. О результатах маркетингового исследования рынка недвижимости в Приморском крае – индивидуальное жилищное строительство // Официальный сайт Администрации Приморского края: [Электронный ресурс]. – URL <http://primorsky.ru/authorities/executive-agencies/departments/town-planning/iizuchenie-residential-real-estate-market-in-the-primorsky-territory/>

4. Тарханова, Е. Интервью с молодым архитектором-дизайнером Грабовенко Ильей. Владивосток, Россия / Е. Тарханова // Архивности: сетевой журнал. 2012 [Электронный ресурс]. – URL: <http://www.arhinovosti.ru/2012/04/27/intervyu-s-molodym-arkhitektorom-dizajjnerom-grabovenko-ileji-vladivostok-rossiya/>

УДК 712.3(571.63-25)

## **ПЕРСПЕКТИВЫ РАЗВИТИЯ И СРЕДОВОГО ДИЗАЙНА РЕКРЕАЦИОННЫХ ПРОСТРАНСТВ Г. ВЛАДИВОСТОКА**

**И.А. Грабовенко, молодой ученый, ассистент**

*Дальневосточный федеральный университет,  
г. Владивосток*

В статье рассматриваются варианты перспектив развития и средового дизайна рекреационных пространств г. Владивостока, предлагается видение решения.

Город сегодня – перенасыщенное, с ограниченными возможностями развития пространство, которое нуждается в реконструкции. Назовем лишь несколько аспектов, актуальных с точки зрения простого горожанина: низкий художественный уровень массовой застройки, ее безликость и монотонность; заброшенность и «опустыривание» участков городской территории; недостаточность мест для рекреации и общения и от этого известная отчужденность людей от места своего проживания. Что можно противопоставить этому?

Сегодня, в XXI веке все более четко формируется идея, чтобы городская среда в полном объеме выполняла свою социальную и культурную миссию, необходимо создание общественных рекреационных пространств, которые могли бы снять эмоционально тревожное ощущение потерянности в родном городе, удовлетворить рекреационные потребности жителей и украсить город [1].

Возможно, решение названных проблем кроется в реализации комплексной единой программы дизайна среды города? Ответом явилась разработанная совместно с администрацией г. Владивостока концепция взаимосвязанных пространств.

Конечно, создание эстетически полноценной жилой среды невозможно без внимательного отношения к градостроительному и архитектурному наследию. Но не только это. Говоря о характеристике предлагаемых решений, мы затрагиваем такой многогранный вопрос как гуманизация жилой среды. Где учитывается экологическая чистота, культурно-историческая и градостроительная ценность контекста, повышение туристической привлекательности и связь с природой. Более того, гуманизация жилой среды, есть возвращение жилой застройке индивидуальных черт и архитектурного своеобразия. И здесь речь идет об адресном проектировании [2].

Сегодня границы Владивостокского городского округа уже определены и закреплены Генеральным планом развития. Темпы строительства постоянно возрастают, поэтому создать новую среду обитания города можно только в старых границах и на «старых» территориях.

Перед авторами ставилась задача предложить, «примерить» Владивостокскому городскому округу концепцию взаимосвязанных общественных рекреационных пространств, включающих сеть велосипедных и пешеходных маршрутов. Более того, во имя сбережения ценностей унаследованной культуры, необходимо было деликатно войти в каждую проектно-осваиваемую ситуацию, реализуя культурно-экологический и традиционалистский подход, который поможет сформировать у «пользователя» единую систему образов, впечатлений, ракурсов восприятия в единый синтетический образ Владивостока и его окрестностей.

Были заново осмыслены открытые, брошенные превращенные в пустыри пространства города. Рассмотрена возможность устройства городских экомаршрутов, имеющих помимо познавательной цели, природоохранную и воспитательную задачи. Предложены места для проведения наиболее массового, динамичного и доступного населению – кратковременного отдыха и его современного направления «городских видов отдыха».

Для этого вся территория округа была условно разбита на большие части: Центр, Пригороды, Острова. Части разделены на участки и далее на фрагменты. За условные обозначения были взяты основные типы открытых городских пространств, который горожанин воспринимает как устойчивый и понятный образ, отвечающий функции общественного и рекреационного пространства. Таковыми оказались площадь, пешеходный транзит, сквер, парк, пляж. Деление это схематично, но в каждом конкретном частном случае названные типы могут получать своё адресное наполнение. Таким образом, площадь может выступать городской набережной, районной или микрорайонной площадью, многофункциональной или узко специализированной площадкой;



сквер – мемориальным сквером, районным, микрорайонным или дворовым сквером, или рекреационным пространством на территории пригородных и городских лесов.

Парковые территории, согласно анализу, получали уточнение мемориального, городского, нагорного, тематического, ботанического, военно-исторического парка, парка с охраняемым природным ландшафтом либо лесопарка. Пешеходный транзит в дальнейшем преобразуется в городской бульвар, районные аллеи, экологические тропы и городские экомаршруты туристического, научно-познавательного, учебного содержания и специализированные экотропы, предназначенные для маломобильных групп населения, а также туристические дороги.

По итогам этой совместной работы был создан альбом-каталог Владивостокского городского округа, включающий фрагментированные карты городской среды с графическим исполнением разработанной концепции, а также текстом, разворачивающим идею решения каждого пространства уголка города. Дополнительно приведена краеведческая справка, раскрывающая историю места.

Конечно, многие указанные в книге пространства должны еще стать «своими». Немаловажным здесь является и вовлеченность жителей в процесс формирования индивидуальной среды обитания городов. Чтобы появились новые «любимые места» мало благоустроить, оснастить объектами городского дизайна, уличной мебелью и оборудованием, элементами ландшафтной архитектуры и дизайна. Важнее найти характер и эмоциональное наполнение каждого уголка. Тогда в результате создастся совместный, целостный образ городской среды – этот символ своеобразия города или его района – складывающейся из архитектурных объектов, природных примет города, его стиля и темпа жизни, меры и завершенности убранства, благоустроенности его улиц и площадей.

Работа над концепцией еще не завершена. Материал вполне может быть использован в учебно-методических целях подготовки студентам дизайнерам, художникам архитекторам в освоении проектных навыков в прикладном аспекте. Необходимо еще предложить концепцию, сценарий и программу разворачивания каждого пространства. Настоящая книга призвана стать, своего рода лабораторией, для апробирования и обкатки идей средового проектирования не просто абстрактно-красивых, но увязанных с утвержденным генеральным планом развития ВГО, где каждый участок проектирования точно привязан к существующей ситуации. Авторы на каждое пространство указывали очередность реализации. Студентам в этом можно увидеть, как далеко отстоит реализация от дня сегодняшнего и насколько их предложение может включать футуристичную составляющую.

Современный город начала XXI века воспринимается, как самый сложный живой организм, часто не покорный своим создателям, предлагает совершенно неожиданные пространства, требующие осмысления, очеловечивания. Цель работы – создать площадку для всестороннего обсуждения читателями предложенной концепции. Это своего рода приглашение городскому сообществу включиться в процесс формирования гуманной городской среды совместно с профессионалами: художниками, дизайнерами, архитекторами.

---

1. Минервин, Г.Б. Дизайн архитектурной среды: учеб. для вузов / Г.Б. Минервин, А.П. Ермолаев, В.Т. Шимко, А.В. Ефимов, Н.И. Щепетков, А.А. Гаврилина, Н.К. Кудряшов – М.: Архитегура-С, 2007.

2. Экореконструкция: новые принципы развития города //Территория и планирование. – 2005. – №4(6). – С. 3.

УДК 745:677.63

## **СИНТЕЗ ИСКУССТВА И ТЕХНОЛОГИИ В СОВРЕМЕННОМ ДИЗАЙНЕ НА ПРИМЕРЕ ДИЗАЙНА ВАЛЯЛЬНО-ВОЙЛОЧНЫХ ИЗДЕЛИЙ**

**М.В. Жогова, стажер-исследователь**

*Владивостокский государственный университет экономики и сервиса,  
г. Владивосток*

Дизайн, как любая разновидность проектной деятельности, тесно связан с технологиями, однако пользуется всеми привилегиями искусства. Продукты дизайна оценивают как художественные произведения, но именно связь с промышленностью заставляет его развиваться. Можно написать картину, следуя канонам эпохи возрождения, и вызвать восхищение современников, но нельзя из года в год копировать удачный дизайн упаковки или платья, в надежде, что он будет актуален в течение десяти и более лет. И тут дело не в том, что компаниям необходимо обеспечить постоянный объем продаж, а в том, что представления потребителя об удобстве, красоте, практичности постоянно меняются, вслед за развитием технологий. Дизайн подразумевает прогресс.



Прогресс может быть отражен в возникновении новых технологий и, соответственно, материалов, полученных с помощью инновационных методов создания полотна, его формования, окраски и т.д. Появление новых функциональных возможностей материала позволяет дизайнерам отказываться от ограничивающих рамок, создавать современные практичные вещи, максимально отвечающие потребностям самых разных клиентов, от частных лиц до государственных структур. Пожаростойкие ткани, антивзрывные обои, волокна, воспринимающие и воспроизводящие звук, и другие, так называемые high-tech, материалы способны до неузнаваемости изменить пространство вокруг человека, сделать его более комфортным и безопасным.

Изменения же, касающиеся стилевых направлений, цветовой гаммы и других эстетических характеристик объектов дизайна, в том числе дизайна одежды, в большей степени основываются на политических, экономических, социальных процессах в обществе. Так великая депрессия 30-х годов дала возможность Коко Шанель ввести в моду лаконичность и минимализм. Мировой финансовый кризис 2008 года способствовал тому, что на подиумах активно начала появляться одежда в духе восьмидесятых годов, характеризующаяся, в том числе, малым расходом материалов, при этом уличная мода сделала ставку на вещи «из бабушкиного сундука».

Развитие технологий, социальные процессы, и множество других факторов постоянно влияют и друг на друга, и на развитие дизайна, в частности дизайна одежды, смещая акценты то на функциональность, то на эстетические свойства. Конечно, в отличие от промышленного дизайна или архитектуры, дизайн одежды, в виде исключения, может быть нефункциональным. При определенных условиях «проектного задания» модельер может создать вещь, являющуюся скорее арт-объектом, чем одеждой для повседневной носки. Однако в такие моменты дизайн становится в большей степени искусством, чем разнообразностью проектной деятельности. И оценивать его нужно как искусство.

Восприятие же результата проектной деятельности как предмета искусства не позволяет увидеть взаимосвязь между его свойствами и запросами потребителя, а соответственно, сделать выводы относительно дальнейшего производства данного типа товара. Подобная оценка предполагает задействование таких категорий, как «красиво-некрасиво», «броско-скромно», но не дает представления о том, необходим ли данный предмет потенциальному потребителю. А именно это позволяет оценить качество дизайн-проекта и способствует дальнейшему развитию дизайна как области проектной деятельности.

Отношение к дизайнерам как к художникам, творцам, породило совершенно неправильное понимание сути профессии не только у «публики», оценивающей их работы, но и у самих представителей данной специальности. Внутреннее понимание цели своей работы как «сделать красиво» сбивает дизайнера с толку, мешает адекватно воспринимать и оценивать такие факторы, как потребности и образ жизни потребителя, функциональная взаимосвязь отдельных элементов объекта дизайна и т.д. Профессия модельера не является исключением из правила. Напротив, средства массовой информации, тиражирующие прилагательные «креативный», «модный», заставляют воспринимать продукцию дизайн-групп (вне зависимости от того, занимаются они разработкой интерьера или веб-дизайном) исключительно как арт-объекты, не имеющие ничего общего с реальной жизнью.

Напротив, уделяя внимание лишь функциональности и следуя стандартам, опирающимся на необходимость экономии (материалов, времени, затрачиваемого на выполнение одной операции и т.д.), проектировщик рискует создать продукцию, не имеющую потребителя. Современные фабрики, создающие недорогую одежду, объективно оценивая разнообразие рынка, стараются найти «золотую середину» между следованием модным тенденциям и экономическими требованиями, предъявляемыми как к выпускаемой линии одежды в целом, так и к каждой модели в отдельности.

Беря за основу рациональный подход к решению профессиональных задач и давая себе возможность побыть «творцом» в деталях, дизайнер становится универсальным инструментом для создания предметов потребления любого назначения и ценовой категории. По словам дизайнера А.Ярусова: «Азарт творчества – в соблюдении хрупкой пропорции между чутьем и контролем: умом раскладываешь феномен на составные части, а потом, созидая целое, как раз реализуешь интуицию: пробуешь совершить своего рода трансгрессивный переход». Только так технологические новшества будут максимально эффективно работать на «идею» дизайнера, а «идея» – в полной мере соответствовать запросам потенциального потребителя.

Эта взаимосвязь особенно хорошо заметна в объектах, созданных дизайнерами «с нуля», без использования готовых материалов. Подобные проекты требуют от дизайнера, как технологической подготовки, так и навыков создания цельного художественного образа. Таким образом, проектировщик, последовательно (либо параллельно) является и технологом, создающим материал с заданными свойствами, и художником, эти требования предъявляющим. Наглядным примером подобного процесса является создание бесшовного изделия из войлока, так как в данном случае материал и объемно-пространственная форма создаются параллельно и оказывают взаимное влияние.

Так, например, предварительные исследования в области создания бесшовных изделий из войлока показали, что на возможности формообразования значительное влияние оказывает направление ориента-

ции волокон в слоях волокнистого холста (или детали из волокнистого холста), используемого в данном случае как промежуточный материал для получения готового изделия.

Следует отметить, что традиционным способ укладки является чередование слоев с продольной и поперечной ориентацией волокон. Однако результаты практических работ показывают, что существует возможность повысить формообразующую способность волокнистого холста, если использовать наряду с традиционной укладкой и слои, в которых волокна ориентированы под определенным углом. Пример подобной раскладки представлен на рис. 1. Схема ориентации волокон в волокнистом холсте демонстрирует один из приемов, выявленных в результате практических работ, и позволяющих добиться прилегающего силуэта даже при наличии активной рельефной фактуры материала.



Рис. 1. а) войлочное платье, автор Жогова М.В.; б) схема ориентации волокон

Таким образом, традиции оказывают влияние на современную моду, наравне с развитием технологий и социальными процессами в обществе. Появление новых функциональных свойств материала позволяет дизайнерам целенаправленно упрощать технологический процесс и создавать новые декоративные эффекты. Обращение к традициям, переосмысление опыта прошлых поколений, их адаптирование и трансформация под современный образ жизни предоставляют множество возможностей для решения дизайнерских задач. Соединение новейших разработок и традиционных методов производства и обработки материалов, технологического подхода и навыков формирования художественного образа позволяет создавать как эффектные арт-объекты в области дизайна одежды, так и разрабатывать качественную и современную одежду для массового производства. Наглядным примером подобного процесса является изготовление бесшовных изделий из войлока, в которых материал и объемно-пространственная форма создаются параллельно и оказывают взаимное влияние

УДК 159.9:796

## **САМОРЕГУЛЯЦИЯ ПСИХИЧЕСКИХ СОСТОЯНИЙ В СПОРТЕ ВЫСШИХ ДОСТИЖЕНИЙ**

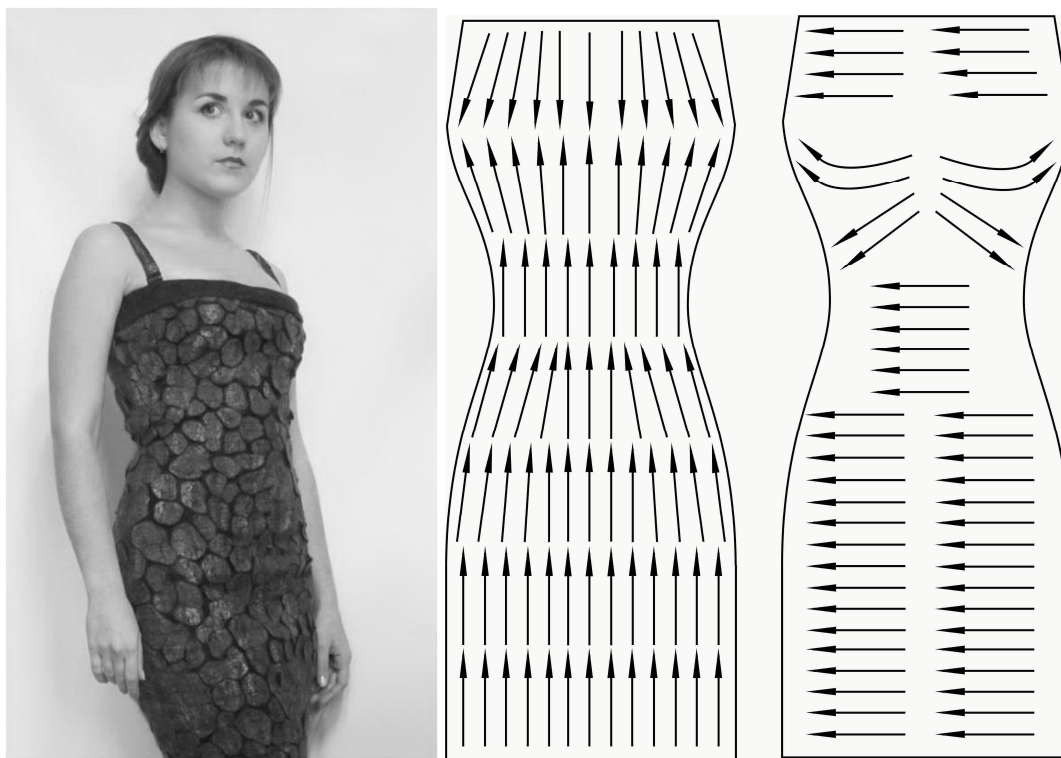
**Е.Е. Лебедь-Великанова, аспирант**

*Полесский государственный университет,  
г. Пинск, Республика Беларусь*

Несмотря на то, что основным средством воспитания психологических качеств спортсмена по-прежнему остается практика преодоления трудностей, специфических для конкретного вида спортивной

деятельности, а различные методы психической саморегуляции являются вспомогательными (хотя и достаточно эффективными приемами), и ученые, и практики едины в одном – современный спорт стал лабораторией для психотехнологий.

В спортивной психологии формирование состояния психической готовности спортсмена к соревнованию рассматривается как основная задача психологической подготовки, направленной на обеспечение высокой результативности и надежности выступления спортсменов.

Спортивная саморегуляция проявляется в способности спортсмена произвольно регулировать сдвиги в эмоциональной, двигательной и внутренней функциональной сферах, в характере самоконтроля соревновательного поведения.

Анализ литературных источников по проблемам психологической подготовки спортсменов разных стран, мемуарной литературы и собственный экспериментальный и практический опыт позволяют представить систему психической регуляции, состоящую из 4 блоков. Они включают психические объекты для воздействия и формирования тремя видами психической регуляции: аутогенная, гетерогенная, экзогенная.

Настоящее исследование заключается в изучении особенностей саморегуляции в спорте высших достижений в аспекте комплексного исследования индивидуальной системы осознанной саморегуляции спортсменов, стратегий преодоления стрессовых ситуаций и конкретных способов, приемов саморегуляции (путей реализации этих стратегий).

В исследовании приняли участие 64 спортсмена (34 любителя и 30 высококвалифицированных спортсменов). Критерием разделения выборки на профессионалов и любителей является цель (достижение максимально возможных спортивных результатов на всевозможных спортивных состязаниях, которое не только имеет личное значение, но и становится общественным достоянием), длительность занятия спортом (в течение многих лет) и наличие высоких спортивных разрядов и титулов (2 разряд, 1 разряд, кандидат в мастера спорта, мастер спорта). В качестве методов исследования выступили опросник ССП-98 Моросановой, методика «Средства саморегуляции» (авторская разработка)[1].

Полученные в результате исследования данные указывают на следующие особенности системы саморегуляции спортсменов высокого класса. Спортсмены-высокого класса отличаются более высоким уровнем саморегуляции по сравнению с любителями. Это означает, что они более самостоятельны, гибко и адекватно реагируют на изменение условий, выдвижение и достижение цели у них в большей степени осознанно. При высокой мотивации достижения они способны формировать такой стиль саморегуляции, который позволяет компенсировать влияние личностных особенностей, препятствующих достижению цели. Они в большей степени по сравнению со спортсменами-любителями способны выделять значимые условия достижения целей.

Для спортсменов высокого класса характерны развитость и адекватность самооценки, сформированность и устойчивость субъективных критериев оценки успешности результатов. Так, высококвалифицированные спортсмены в большей степени способны принимать на себя ответственность за результат соревнования, активизировать свои волевые усилия для совладания со стрессовой ситуацией, просчитывать варианты решения проблемы и выносить положительный опыт из любой ситуации, личностно развиваться [1].

Выбранные стратегии совладания спортсмены высокого класса, вероятно, реализуют посредством следующих приемов, средств саморегуляции: концентрация внимания, сосредоточение на каком-либо виде деятельности, актуализация положительных эмоций, соблюдение определенного режима, прослушивание музыки, идеомоторная тренировка, молитва – средств саморегуляции, которые спортсмены-профессионалы используют для регуляции неблагоприятного предстартового состояния в отличие от любителей. Среди всех исследуемых средств саморегуляции наиболее часто высококвалифицированными спортсменами используются актуализация положительных эмоций, релаксация, пассивный отдых, молитва. Обсуждение соревнования в команде или с тренером как средство саморегуляции часто используется любителями, чем профессиональными спортсменами.

Результаты исследования позволяют нам описать следующие особенности саморегуляции психических состояний в спорте высших достижений.

Стилевыми особенностями системы саморегуляции произвольной активности высококвалифицированных спортсменов являются развитая способность выделять значимые условия достижения цели, способность быстро и гибко адаптироваться к изменяющимся условиям, адекватно оценивать результат и его соответствие цели, а также высокий общий уровень саморегуляции.

В соответствии с этим профессиональные спортсмены используют конструктивные стратегии совладания, предполагающие признание своей роли в решении проблем и принятие ответственности, планирование решения проблемы, позитивный настрой и положительную переоценку ситуации, включая религиозное измерение, что в свою очередь может воплощаться в применении таких средств саморегуляции

неблагоприятных состояний, как актуализация положительных эмоций (причем данный способ профессионалы используют наиболее часто), концентрация внимания, соблюдение определенного режима, прослушивание музыки, идеомоторная тренировка и молитва (данный способ высококвалифицированные спортсмены также используют наиболее часто).

---

1. Мережникова, И.М. Особенности саморегуляции психических состояний в спорте высших достижений. Будущее психологии: материалы Всерос. студ. конф. (16 апреля 2008г.) / И.М. Мережникова, Е.В. Шевкова // под ред. Е.В.Левченко, А.Ю. Бергфельд; Перм. гос. ун-т.– Пермь, 2008. – Вып. 1. – 148 с.

УДК [81'271.2:796-051]:378.1

## **ФОРМИРОВАНИЕ ВЕРБАЛЬНЫХ УМЕНИЙ ОБЩЕНИЯ У БУДУЩИХ УЧИТЕЛЕЙ ФИЗИЧЕСКОЙ КУЛЬТУРЫ**

**Е.Е. Лебедь-Великанова**, аспирант

*Полесский государственный университет,  
г. Пинск, Республика Беларусь*

**Введение.** Современные социальные условия и социальные потребности выявляют необходимость формирования речевой культуры каждого члена общества. Важность этого вопроса становится острее в рамках профессиональной деятельности тех специалистов, которые пользуются речью как главным инструментом, как основным орудием труда. К таким лингвоинтенсивным специальностям относится профессия учителя (тренера, педагога) [2].

В педагогической деятельности речь преподавателя, учителя рассматривается не только как основное средство решения задач обучения, воспитания и развития учащихся, но и как образец, сознательно или бессознательно усваиваемый учениками, а значит, неизбежно копирующийся и распространяющийся.

Поэтому к речи преподавателя предъявляются как общекультурные, так и профессионально-педагогические требования. Учитель несёт социальную ответственность и за содержание, и за качество речи, и за её последствия. Вот почему современная педагогическая практика требует от учителя активных речевых действий, умений говорить правильно, убедительно и красиво.

На данный факт указывают многие авторы: И.А. Зязюн (1989), А.К. Михальская (1998), И.И. Рыданова (1998), А.А. Мурашов (1999), Д.Н. Александров (1999), М.Р. Львов (2002) и др.

Значение профессионально-речевой подготовки преподавателя физической культуры отмечают в своих работах М.И. Станкин (1978), О.Б. Завьялова (2000), А.И. Чучалина (2001), Г.В. Петрова (2003), В.Е. Гордиенко (2003) и др.

В деятельности преподавателя физической культуры (в отличие от преподавателей других учебных дисциплин) иное соотношение вербальных и невербальных средств речевого поведения. Это связано с такими особенностями учебно-тренировочной деятельности, как дефицит времени, отведённого на вербальное объяснение, связь слова с речедвигательной координацией, акустические особенности учебно-тренировочных помещений. Данные особенности требуют специфической профессионально-речевой подготовки специалиста в области физической культуры и спорта [1].

В современной педагогической науке аспекты профессионально-речевой подготовки рассматриваются в различных направлениях: лингвометодики (Т.А. Ладыженская, 1986; М.Р. Львов, 2002), теории речевой деятельности (А.А. Леонтьев, 1997; Б.Ц. Бадмаев, 1999), культуры речи (Б.Н. Головин, 1988; Л.А. Введенская, Л.Г. Павлова, 2000), речевого общения (В.А. Кан-Калик, 1988; В.С. Грехнев, 1990; А.П. Ершова, 1998; О.М. Казарцева, 1999), речевой коммуникации (И.Н. Горелов, 1980; О.Я. Гойхман, Т.М. Надеина, 2001; М.А. Василик, 2003), риторики (А.А. Мурашов, 1997; Ю.В. Рождественский, 1997; А.К. Михальская, 2001).

Выбранное нами направление исследования соответствует так называемому лингвоэтологическому подходу, к основателям которого относятся такие зарубежные исследователи как Дж. Сирл (1979), Х. Грайс (1975) и др.

В отечественной науке лингвоэтологическое направление развивают А.К. Михальская (1998), И.И. Рыданова (1998), О.М. Казарцева (1999) и др. Данный подход рассматривает профессионально-речевое поведение преподавателя как систему речевых поступков, в структуру которых входят субъект, объект, цель, содержание, используемые средства – вербальные и невербальные, а также как форму проявления речевого общения, которая помимо предметного информирования включает передачу экспрессивной информации, обеспечивающей регуляцию взаимоотношений с учащимися (И.И. Рыданова, 1998, О.М. Казарцева, 1999) [3].

**Цель исследования** – разработать и обосновать методику формирования умений профессионально-речевого поведения студентов «Полесского государственного университета» на основе грамматики речевого поведения преподавателя физической культуры.

**Задачи исследования:** 1. Осуществить анализ состояния проблемы формирования умений профессионально-речевого поведения в профессионально-педагогической подготовке. 2. Выделить структурные компоненты профессионально-речевого поведения преподавателя физической культуры. 3. Разработать методику формирования умений профессионально-речевого поведения студентов физкультурных вузов.

Методологической базой исследования послужили философские, психолингвистические, лингвистические исследования речи (Л.С. Выготский, 1956; Н.И. Жинкин, 1959; А.А. Леонтьев, 1969; С.Л. Рубинштейн, 1989; Л.В. Сахарный, 1989; Т.А. Ладыженская, 1986; Р.М.Фрумкина, 2001 и др.). Общетеоретической основой исследования явились идеи классической и педагогической риторики (Ю.В. Рождественский, 1989; К. Михальская, 1998; А.А. Мурашов, 1999 и др.); психолого-педагогические положения дидактики высшей школы (Н.В. Самоукина, 1999; А.А. Сидоров, М.В. Прохорова, В.Д. Синюхин, 2000 и др.); формирования речевого мастерства и речевой культуры (З.В. Савкова, 1989; В.В. Соколова, 1995; И.И. Рыданова, 1998).

**Методы исследования:** теоретический анализ и обобщение данных научно-методической литературы, анкетирование, тестирование, педагогическое наблюдение, экспертная оценка, педагогический эксперимент, методы математической статистики. Анализ научно-методической литературы и проведённое теоретическое исследование позволили констатировать, что основным условием профессионально-речевой подготовки будущих преподавателей является целенаправленное формирование и развитие речевого общения. Профессионально-речевое общение представляет собой единство двух его сторон – речевой деятельности и речевого поведения. При этом речевое поведение является формой проявления речевого общения, а речевая деятельность – его содержанием. Отличие данных понятий состоит в том, что речевая деятельность учителя направлена на предметное информирование, а речевое поведение включает и передачу экспрессивной информации и поэтому связано с использованием вербальных и невербальных средств. Анализ и обобщение соотношения речевой деятельности и речевого поведения в рамках речевого общения позволил нам составить следующую модель [3].

В деятельности преподавателя физической культуры имеют место все аспекты речевого общения. Однако особенности речи преподавателя физической культуры (лаконичность, чёткость, однозначность, доступность, активное использование невербальных средств) показали, что в его педагогической деятельности большее значение (по сравнению с учителями других учебных предметов) имеет речевое поведение, которое реализуется в умениях и навыках использования вербальных и невербальных средств. Поэтому главным направлением в профессионально-речевой подготовке студентов физкультурных вузов является педагогическая лингвоэтология, которая рассматривает речевое поведение, включающее субъект, объект, цель, содержание речевого общения, используемые средства – вербальные и невербальные.

---

1. Ашмарин, Б.А. Теория и методика педагогических исследований в физическом воспитании / Б.А. Ашмарин. – М.: Ф и С, 1978. – 223 с.

2. Бадмаев, Б.Ц. Психология обучения речевому мастерству / Б.Ц. Бадмаев, А.А. Малышев. – М.: Гуманит. изд. центр ВЛАДОС, 1999. – 224 с.

3. Басов, М. Я. Личность и профессия / М.Я. Басов. – М.-Л., 1926. – 146 с.

УДК 821.58–1:81'255.2

## **О ПЕРЕВОДАХ Л.Е. ЧЕРКАССКОГО СТИХОВ СЕ БИНСИНЬ НА РУССКИЙ ЯЗЫК**

**Лю Чжицян, аспирант 2 курс**

*Дальневосточный федеральный университет  
г. Владивосток*

Одной из самых известных в России публикаций китайской поэзии 1920–30 гг. является «Дождливая аллея» (1969). Автором вступительной статьи и переводов представленных в книге стихотворений стал выдающийся российский синолог и переводчик Леонид Евсеевич Черкасский (1925–2003). Л.Е. Черкасский – автор семи книг литературно-исторической прозы и многих статей по проблемам истории и теории китайской литературы, взаимосвязей национальных литератур, теории и практики художественного перевода. Он является составителем и редактором произведений восточных поэтов, издаваемых в России. В этих изданиях были представлены произведения наиболее известных китайских поэтов, от Ху-

ан Цзуньсяня (黄遵宪), Цю Цзинь (秋瑾) и Су Маньшу (苏曼殊), писавших на старом литературном языке, до создателей подлинно новой поэзии на современном языке: Вэнь Идо (闻一多), Го Можо (郭沫若), Цюй Цюбо (瞿秋白), Ай Цин (艾青) и др.

В сборнике «Дождливая аллея» представлены китайские поэты, которые относятся к периоду известного в Китае литературного объединения, называемого «Движение 4 мая». Именно Черкасский выступил первооткрывателем этой китайской поэзии для русского читателя. В 1960–1980 гг. он оставался, в сущности, единственным переводчиком новой поэзии КНР.

В сборнике «Дождливая аллея» представлены всего 17 поэтов. Из них наиболее известны Сюй Чжимо (徐志摩), Дай Ваншу (戴望舒), Лю Баннун (刘半农), Чжу Сян (朱湘) и др. В данной работе мы выделили Се Бинсинь (谢冰心) (1900–1999), сыгравшую значимую роль в установлении международных связей китайской литературы.

Се Бинсинь пользуется очень большой известностью в Китае. Одной из первых в Китае она стала писать в жанре т.н. «коротких стихов» (*сяо ши*). Изучением её творчества занимались многие китайские исследователи: Сюн Хуэй (熊辉), Дэн Вэйван (邓卫望), Ли Цзюань (李娟), Ляо Фэн (廖锋), Чжу Саохуэй (朱晓慧), Чжу Миньцин (祝敏青) и мн.др. Однако в России Се Бинсинь была практически неизвестна. Именно Черкасский открыл её русской аудитории. Прежде всего, он представил поэтессу в предваряющем собственно переводы своём комментарии, который он сам определил как «доброе слово о прямотушии и человечности её поэзии» [1. С. 79]. Интересно, что Черкасский обратил внимание на «говорящее» имя Се Бинсинь, подчеркнув романтический склад её души: «Слова “Бинсинь нюйши” в переводе означают “Госпожа с ледяным сердцем”» [Там же. С. 78]. Кроме того, Черкасский акцентировал читательское внимание на особом месте Се Бинсинь в китайской поэзии, заявив о том, что она «стала голосом... блуждающей в потемках молодёжи» [Там же], которая проклинала «общество и его институты» [Там же]. Черкасский выделил главные темы в её творчестве: безоблачное детство, материнская любовь, море и искусство. «Се Бинсинь верит в великую силу материнской любви, способной разрешить все трудности и сомнения». Она «стремится ко всякой любви и забыла о классовом антагонизме и общественном неравенстве», – пишет Черкасский [Там же. С. 79].

Но самое главное – он представил переводы фрагментов из знаменитых поэтических циклов Се Бинсинь. В первую очередь это собрание поэтических миниатюр «Звёзды» (1923), в котором выделяется своеобразно решённая тема детства. Поэтесса говорит в целом о человечестве, людях, которых она воспринимает детьми вселенной. Черкасский чутко понимает авторскую идею поэтессы в переводе её поэтической миниатюры:

*Все мы,  
Дети природы,  
Лежим в колыбели вселенной.* [Там же. С. 80]

Интересно, что Черкасский включает в сборник «Дождливая аллея» миниатюру Се Бинсинь, в которой тема детства перекликается с темой поэзии:

*Ребенок –  
Поэт великий:  
В его незаконченной фразе  
Законченные стихи.* [Там же. С. 82]

Из поэтического цикла «Вешние воды» (1923) Черкасский выбирает миниатюры, в которых на первом плане оказывается тема одиночества, которая приобретает у Се Бинсинь характер глубокого философского раздумья о судьбах мира. Сама вселенная одинока здесь:

*Одинокая в небе звезда.  
Но во тьме безграничной  
Она словно символ  
Одиночества мира.* [Там же. С. 84]

Черкасский находит выразительные поэтические метафоры, передающие пессимистическое предчувствие поэтессой ожидаемого трагического конца мира:

*Одинокий парус на краю заката,  
Сам того не зная, на природы свитке  
Стал штрихом последним.* [Там же. С. 82]

Поэзия Се Бинсинь в переводах Черкасского – только один пример грандиозной работы, проделанной переводчиком-просветителем, открывшим России свободную от идеологических штампов новую китайскую поэзию начала XX века, исполненную тончайшего лиризма.

---

1. Черкасский, Л.Е. Дождливая аллея. Сборник стихов. Китайская лирика 20–30-х годов / Л.Е. Черкасский. – М.: Наука, 1969.

## ВОЗМОЖНОСТЬ ИСПОЛЬЗОВАНИЯ ФОРТОВ ВЛАДИВОСТОКСКОЙ КРЕПОСТИ КАК ПЛОЩАДОК ДЛЯ ИНСТАЛЛЯЦИЙ

**Е.А. Михеева**, магистрант 1 курс

*Владивостокский государственный университет экономики и сервиса  
г. Владивосток*

Основание военного поста Владивосток произошло в 1860 г. В 1878 г. главный военный инженер Восточно-Сибирского Военного округа полковник П.Ф. Унтербергер, удачно выбрав позиции береговых батарей – места локализации будущих фортов, начал преобразовывать пост в крепость. Официальный статус крепости был принят в 1889 г.

В ходе русско-японской войны судьба крепости Владивосток была предрешена падением Порт-Артура. Война показала необходимость укрепления пограничных рубежей России. Для строительства Владивостокской крепости было отпущено 98 миллиардов рублей золотом. За каждым строящимся фортом был закреплён военный инженер-строитель. Общее же руководство возведением оборонительной линии осуществлял талантливый военный инженер А.П. Шошин. Активный период строительства крепости продолжался с 1910 по 1914 г. Были возведены форты, опорные пункты, потерны, капониры, противоминные галереи и брустверы – уникальные объекты военной архитектуры (рис. 1, 2). Огромное внимание уделялось не только военно-техническим показателям, но и эстетическому виду сооружений [11].

Возведенные на рубеже XIX–XX столетий, укрепления Владивостока соответствовали всем достижениям фортификационной науки своего времени; среди сооружений Владивостокской крепости не найти стен с башнями. Владивостокским инженерам-фортификаторам приходилось применять эти достижения к весьма своеобразному рельефу местности.



Рис. 1. Батарея № 355 на десять 11-дюймовых мортир обр. 1877 года. Находится на острове Русском, в юго-западном углу побережья бухты Рында [10]



Рис. 2. Карта фортификационных сооружений [1]

Полуостров Муравьева-Амурского пересечен несколькими хребтами, которые представляли в свое время прекрасные естественные оборонительные рубежи. С одной стороны Водораздельный хребет Богатая Грива между рекой Лянчихе и Черной речкой и рекой Шамора – с другой. Там располагалась линия окопов, известная под названием «позиция встречи». Главная линия обороны постройки 1910–1917 гг.; горы Суворова (257,4 м) и Муравьева-Амурского (Холодильник) (258 м) располагалась по ряду высот южной стороны долины реки Седанка. Укрепления проекта 1899 г. размещены на примыкающих к ним высотах как по северному, так и по южному борту долины Первой Речки. Высоты, непосредственно примыкающие к центру Владивостока и бухте Золотой Рог, среди которых самое важное значение имеет г. Орлиное гнездо (193 м), где располагались первые деревоземляные укрепления сухопутной обороны Владивостока. К сожалению, эти укрепления до настоящего времени не сохранились [11].

В 1995 году Указом Президента 103 объекта Владивостокской крепости были объявлены памятниками истории и культуры федерального значения [11].

Архитектурная значимость военных укреплений XIX–XX веков лишь недавно начала осознаваться, тем не менее, роль фортификаций Владивостока как мирового наследия велика. На протяжении около 100 лет морская крепость Владивосток была практически неизвестна и как военно-исторический объект, и тем более как объект архитектуры. Отдельные публикации о Владивостокской крепости стали появляться в 80-е годы XX в. В 2001 г. вышла в свет монография «Крепость Владивосток», представляющая собой богатейший источник военно-исторических данных о крепости [2]. В отечественных исследованиях фортификационных сооружений XIX–XX веков основное внимание уделялось их истории и военно-инженерным характеристикам. Однако архитектурные аспекты этих сооружений заслуживают особого рассмотрения [9].

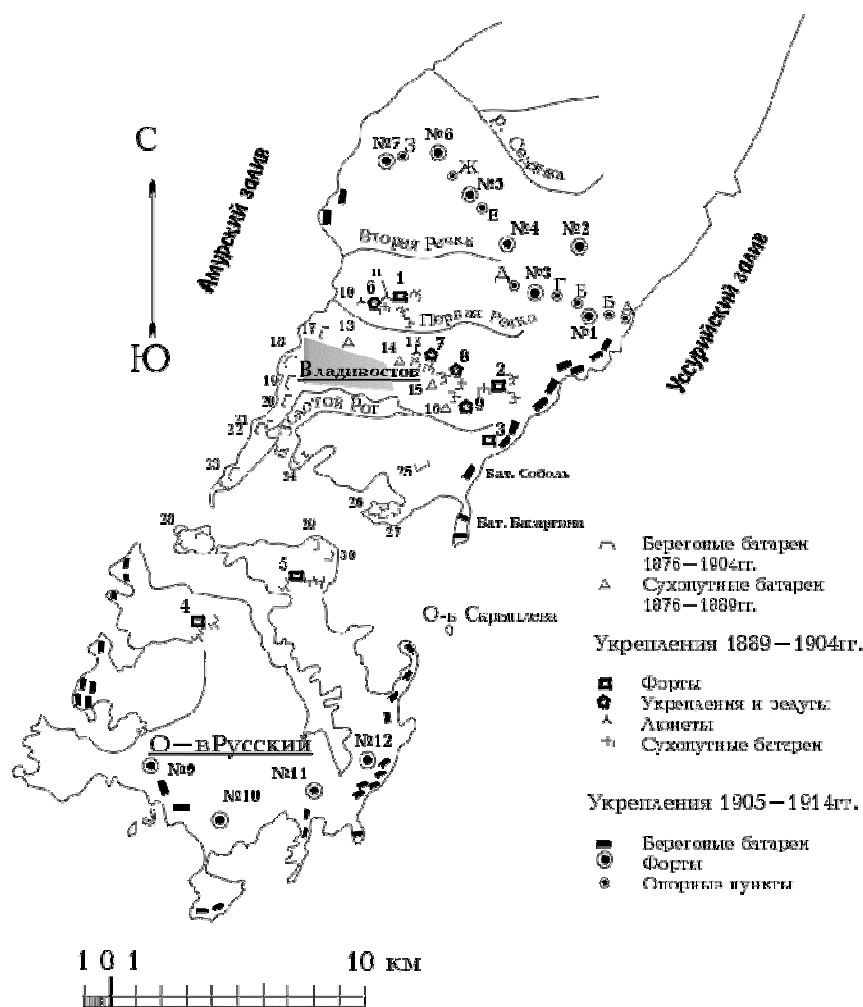
На данный момент большинство объектов Владивостокской крепости находятся в заброшенном состоянии. По словам одного из членов Клуба диггеров Владивостока, «...состояние фортов оставляет желать лучшего. В связи с саммитом АТЭС были разрушены большинство военных дорог и построены новые, что облегчает путь к старым постройкам. Теперь попасть в некоторые форты стало намного легче, и это дает о себе знать. Люди незаинтересованные частенько оставляют за собой мусор, занимаются ванда-



лизмом. Раньше посетители шли туда намеренно, с целью посмотреть на старые военные сооружения, сейчас же туда заходят просто те, кто мимо проезжал. Сил диггер-клуба не хватает для поддержки Владивостокской крепости, да и ясно, что все работают на добровольном начале, спонсоров и средств на качественный уход нет» [6].

Но с саммитом АТЭС также связаны и некоторые позитивные стороны. Единственный музей острова «Ворошиловская батарея», состоящий из двух башен с тремя орудиями каждая, неожиданно стал самым посещаемым музеем Владивостока после открытия моста на о. Русский (рис. 3). На некоторых объектах Владивостокской крепости, расположенных в восточной части острова, были проведены реставрационные работы, инициированные филиалом Агентства по управлению и использованию памятников истории и культуры в ДФО.



Рис. 3. 305-мм береговая башенная батарея, единственная в мире [7]

Также интересен музей «Владивостокская крепость», открытый в 1996 г. на Безымянной батарее (рис. 4, 5). Экспозиции музея рассказывают как об истории фортификации и артиллерии, так и о прошлом самого Владивостока и Приморского края в целом. Проводятся мероприятия общегородского и краевого значения. Вместе с тем, что музей является просветительным центром по истории фортификации во Владивостоке, он также большое внимание уделяет работе по организации выставок и выставок-распродаж самодельных художников Владивостока и Приморского края.



Рис. 4. Военные орудия «Владивостокской крепости» [5]



Рис. 5. Вид с «Владивостокской крепости» [4]

Форты с их уникальным архитектурным обликом могут представлять интерес как площадки для инсталляций на военно-патриотическую тематику. Инсталляция как технический принцип экспозиции позволяет создавать целостные тематические художественно-композиционные структуры, которые активно распространяются в пространстве подобно развитой сценической конструкции. Она становится ключевым средством, активизирующим социальную функцию искусства.

Инсталляции будут выполняться в различных видах и формах: строительство оборонительных сооружений, представлять постановку на определенное событие из истории фортификации Владивостока, а также служить временным памятником, выполненным концептуально или же с проработкой конкретных

деталей. В смысловую нагрузку инсталляционного объекта предполагается вводить сообщение об объектах и их истории. В инсталляционную композицию будут включаться световые, звуковые и видеоэлементы, объекты выполняться из гибких и структурных материалов.

Сложные инсталляции, требующие большого количества различных материалов и аппаратуры, нуждаются в осмотре и уходе операторов. Установка подобных инсталляций будет производиться в летний сезон и в черте города, также период их функционирования будет не длителен. С точки зрения компонентов более упрощенные варианты, в которых не задействована техника, будут свободны в плане сезонов, месторасположения и длительности постановки.

Таким образом, способствовать возрождению и приумножению историко-культурной и архитектурно-художественной ценности фортификационных сооружений может проект использования их как площадок для создания сменных мобильных инсталляций по военно-патриотической тематике, рассказывающих или напоминающих зрителю об историческом прошлом Приморья. Приемы и средства современного искусства будут способствовать активизации общественного интереса к этому уникальному культурно-историческому памятнику

Следующим этапом в исследовании станут 3D-разработки инсталляционных моделей-композиций для конкретных архитектурных и пространственных ситуаций с целью дальнейшей их реализации на объектах Владивостокской крепости.

1. Владивостокская крепость [Электронный ресурс]. – Режим доступа: <http://forums.drom.ru/primorye-rest/t1151917344.html>
2. Аюшин, Н.Б. Владивостокская крепость: Историческая литература / Н.Б. Аюшин, В.И. Калинин, С.А. Воробьев, Н.В. Гаврилкин. – Владивосток: Дальнаука, 2006 – 336 с.: 62 цв. фото, ч/б схемы и карты.
3. Гуляев, С. Владивосток. Форты крепости [Электронный ресурс]. – Режим доступа: [http://www.skitalets.ru/trips/2009/vladivostok\\_gulyaev/](http://www.skitalets.ru/trips/2009/vladivostok_gulyaev/)
4. Военно-исторический музей «Владивостокская крепость» [Электронный ресурс]. – Режим доступа: <http://www.exursionsearch.com/showplace/161>
5. ДВ-РОСС. К музею «Владивостокская крепость» поведут парадные ступеньки. [www.kp.ru](http://www.kp.ru). [Электронный ресурс]. – Режим доступа: <http://trud-ost.ru/?p=135113>
6. Дейта. На фортах Владивостока царит великая разруха [Электронный ресурс]. – Режим доступа: [http://deita.ru/society/primorskij-kraj\\_04.07.2012\\_815914\\_na-fortakh-vladivostoka-tsarit-velikaja-razrukha.html?printr](http://deita.ru/society/primorskij-kraj_04.07.2012_815914_na-fortakh-vladivostoka-tsarit-velikaja-razrukha.html?printr)
7. Паруков, Л. Остров Русский, Ворошиловская батарея [Электронный ресурс]. – Режим доступа: <http://leonidparukov.blogspot.ru/2013/07/blog-post.html>
8. Портал культурного наследия России. Военно-исторический фортификационный музей «Владивостокская крепость» [Электронный ресурс]. – Режим доступа: <http://culture.ru/atlas/object/1475>
9. Касьянов, Н.В. Формирование системы и архитектура оборонительных сооружений Владивостока: Владивостокская крепость. Научная библиотека диссертаций и авторефератов [Электронный ресурс] / Н.В. Касьянов. – Режим доступа: <http://www.dissercat.com/content/formirovanie-sistemy-i-arkhitektura-oboronitelnykh-sooruzhenii-vladivostoka-vladivostokskaya>
10. Цусимские форумы. Форум. Фортификационный отдел. Владивостокская крепость [Электронный ресурс]. – Режим доступа: <http://tsushima.su/forums/viewtopic.php?pid=738615>
11. Fortress. История развития [Электронный ресурс]. – Режим доступа: <http://www.fortress.bosfor.ru/russian/stages.shtml>.

УДК 811.161.1:81'36

**СЕМАНТИКА ПРИЗНАКА В СЛОЖНЫХ ПРЕДЛОЖЕНИЯХ  
С СОЮЗНЫМ СЛОВОМ «КОТОРЫЙ» И ПРОСТЫХ  
С ПРИЧАСТНЫМИ ОБОРОТАМИ (С ОПОРНЫМИ СЛОВАМИ, НАЗЫВАЮЩИМИ  
УЧРЕЖДЕНИЕ, РУКОВОДИТЕЛЯ УЧРЕЖДЕНИЯ, РУКОВОДИТЕЛЯ ГРУППЫ  
ЛЮДЕЙ, ГРУППУ ЛЮДЕЙ И МЕРОПРИЯТИЕ)**

**Мэн Мэн, аспирант 2 курса**

*Дальневосточный федеральный университет,  
г. Владивосток*

При выражении определительных отношений функционируют синонимичные конструкции – сложные предложения с союзным словом «который» и простые предложения с причастными оборотами. В

большинстве учебных пособий подчёркивается, что сложные предложения с определительными отношениями и простые предложения с причастными оборотами могут заменять друг друга. В Книге о грамматике автор указывает, что «причастный оборот соотносится с придаточной частью определительного сложноподчинённого предложения. Предложение с причастными оборотом всегда может быть заменено сложным определительным предложением» [1. С. 143]. Наше основное внимание направлено на то, как функционируют такие конструкции в современных средствах массовой информации. В статье мы обращаемся к одному из типов структур с определительными существительными, называющими учреждение, руководителя учреждения, руководителя группы людей, группу людей и мероприятие. В качестве материала исследования послужили данные национального корпуса русского языка. Своё описание мы строим, учитывая типы лексики опорного слова и характер признака, заключённый в придаточных предложениях и причастных оборотах.

Выделяется шесть разновидностей.

1. *Определительная структура с компонентами, называющими учреждение и руководителя учреждения.*

1.1. В качестве опорного слова выступает название учреждения /организации, в определении названо имя руководителя учреждения / организации.

В качестве опорного слова выступает лексика типа: «комитет», «штаб», «отдел», «совет», «департамент», «Национальный фронт», «ведомство».

В определении используется лексема «возглавлять» – «возглавить» [статья во главе чего-н., взять на себя руководство чем-н.]. Указание на руководителя учреждения составляет содержание признака данного учреждения. Сложных предложений с данной моделью больше, чем простых предложений. Например,

а) Ожидается, что будет принято решение о создании делового совета для предпринимателей, который с российской стороны возглавит глава Банка развития Владимир Дмитриев. [Инга Воробьева. Владимир Путин привезет помощь Пикалево и «зеленые» технологии // РБК Daily, 2011.04.26];

б) В 1989–1991 годах Абалкин работал заместителем председателя **Совета** министров СССР, возглавляемого Николаем Рыжковым. [Максим БРУСНЕВ. Ушел из жизни архитектор рыночных реформ Абалкин // Комсомольская правда, 2011.05.03].

1.2. Соотношение названия учреждения и руководителя учреждения может быть представлено в иной последовательности. В качестве опорного слова выступает имя руководителя учреждения, в определении названо наименование учреждения.

В сложных предложениях в составе опорного слова выступает либо собственное имя человека, либо наименование должности человека + собственное имя, а в простых предложениях выступает только собственное имя человека.

В определении используется лексема «руководить», «возглавлять» и «управлять». Отношение к самому учреждению составляет содержание признака данного руководителя учреждения. Простых предложений с данной моделью больше, чем сложных предложений.

Примеры сложных предложений:

1) в 2009 году, пишет Moldnews, уже появлялась информация о разногласиях между Владимиром Филатом и Александром Тэнасе, который был отправлен руководить избирательной кампанией в районах страны, дабы не составлять конкуренцию главе формирования. [Евгений Маркин. Экс-министр юстиции РМ покинул ряды либерал-демократов в связи с разногласиями с председателем партии – премьер-министром страны // Новый регион 2, 2011.04.11];

2) КСТАТИ Известный российский галерист Марат Гельман, который возглавил в Твери Центр современного искусства «Тверца» оставил на своей страничке в Твиттере запись о планах на будущее в духе времени: «Привезем в Тверь выставку «Большой Кавказ», где будут представлены армянские и азербайджанские художники». [Олег ЗИНЧЕНКО, ПЕТРОВА Алина. Год назад в Твери уже размахивали турецкими флагами // Комсомольская правда, 2011.04.26]

Примеры простых предложений:

1) КОММЕНТАРИЙ СПЕЦИАЛИСТА – Мы с удовольствием примем участие в обсуждениях рабочих групп по вопросам комплексного малоэтажного строительства, – прокомментировал Николай Коротков, управляющий Удмуртским отделением ОАО «Сбербанк России». [Юлия КАМЕНСКАЯ. «Малоэтажки» в Ижевске: купить или повременить? // Комсомольская правда, 2011.05.12]

«Управлять» = руководить, направлять деятельность, действия кого-чего-н.

2) Новым управляющим директором назначен Михаил Вошинский, до этого более четырех лет руководивший агентством Vizeum (входит в Aegis Media). [Екатерина Севрюкова. Управляющий директор AegisMedia Андрей Брайович перешел в «Телекоминвест» // РБК Daily, 2011.04.29]

«Руководить» = управлять, заведовать. Здесь руководитель учреждения характеризуется по отношению к самому учреждению.

2. *Определительная структура с компонентами, называющими учреждение и его членов (состав). В качестве опорного слова выступает название учреждения, в определении названы члены (состав) учреждения.*

Такое соотношение выражается только в сложных предложениях. При выражении данного признака используется лексика «войти», «формироваться». Например:

1. Кроме того, в Новосибирске появится общественный комитет, в который войдут рыбаки, представители федеральных структур и пользователи рыбопромысловых участков. [Александр АГАФОНОВ, Татьяна АКимова. Пошел на рыбалку – бери кошелек // Комсомольская правда, 2011.04.08]

«Войти» = включиться, стать членом чего-н.

2. Это консультативно-совещательный орган, который формируется из руководителей предприятий города, представителей предпринимательских организаций, ученых, представителей городского совета. [Елена Соломина. В Одессе создан экономический совет при городском голове // Новый регион 2, 2011.04.15]

«Формироваться» = создаваться, организовываться; составляться. Здесь учреждение характеризуется через указание на его состав.

3. *Определительная структура с компонентами, называющими группу людей и её руководителя.*

3.1. В качестве опорного слова выступает имя руководителя группы людей, в определении названо наименование группы людей.

В сложных предложениях в составе опорного слова выступает лексика, называющая либо должность, либо должность+ собственное имя, а в простых предложениях выступает только собственное имя человека. Признаковая характеристика состоит в указании на группу людей, коллектив, для которых определяемый субъект является руководителем.

При выражении данного признака используется лексема «руководить» и «возглавлять». Сложных предложений с данной моделью больше, чем простых предложений.

Примеры сложных предложений:

Новым главным тренером «Салавата» стал **Сергей Михалев, который** ранее уже **возглавлял** башкирскую команду. [Ярослав КОРОБАТОВ. Ковальчук принес России победу над Канадой // Комсомольская правда, 2011.05.12]

Мы созвонились с **педагогом, который** в то время **руководил** кружком. [Анастасия КАЖАРИНА, Татьяна ПОДЪЯБЛОНСКАЯ. Мама воронежской подруги Берлускони: «Он заботился о моей дочери, как отец» // Комсомольская правда, 2011.04.08]

Пример простого предложения:

Она будет обнародована чуть позже,—заявил **Илья Курапов, возглавляющий** следственную группу по этому делу. [Инна КРИВЕЦ, Антон ПИКУС. И.о. главы администрации Энгельсского района Андрей Ручкин приказывал «закопать» на выборах одного из кандидатов // Комсомольская правда, 2011.05.04]

3.2. В качестве опорного слова выступает наименование группы людей, в определении названо имя руководителя группы людей. Данная разновидность представляет обратное соотношение.

Такое соотношение выражается только в сложных предложениях. При выражении данного признака используется лексема «возглавлять». Например:

Обычно музыканты играют на ходу, а в конце улицы делают остановку у барельефа «Уральскому диксиленду» — это старейший джазовый **коллектив** нашего города, **который возглавляет** трубач Игорь Бурко. [Ирина ГОЛЛАЙ. В Челябинске поклонники джаза лишились святыни // Комсомольская правда, 2011.05.12]

4. *Определительная структура с компонентами, называющими группу людей и её состав. В качестве опорного слова выступает наименование группы людей, в определении назван состав группы.*

Такой признак выражается только в простых предложениях. При выражении данного признака используется лексема «состоять». Например:

Музыкальное обеспечение парада **возложено** на сводный военный **оркестр, состоящий** из 1,5 тысячи музыкантов. [Александр КАТЕРУША. Ветеран-штурмовик Дмитрий Бородин: «Я не был на Красной Площади с 1970 года!» // Комсомольская правда, 2011.05.03]

«Состоять» = иметь кого-что-н. в своём составе. Здесь группа характеризуется через указание на её состав.

На днях депутат Абдырахман Маматалиев представил на суд публики образцы национального флага, предложенные целой **группой** авторов, **состоящей** из этнографов, историков, писателей и исследователей. [Ирина ЗАБНЕВА. Нардепы уверены: все беды в стране от «неправильных» флага, герба и гимна // Комсомольская правда, 2011.05.03]

5. *Определительная структура с компонентами, называющими мероприятие и его участников. В качестве опорного слова выступает наименование мероприятия, в определении названы участники мероприятия.*

Такое соотношение выражается только в сложных предложениях. При выражении данного признака используются предикаты со значением перемещения. В этом случае союзное слово занимает позицию обстоятельства места и употребляется в предложно-падежной форме (на который). Например:

Один из самых ярких проектов, которые реализуются на сцене театра кукол(или просто «куколки», как нежно называют его горожане), – открытый **фестиваль-конкурс** театров кукол «Золотой Конек», на **который съезжаются** коллективы со всей России. [Ольга Крыльцова. На «Студенческую весну» в Тюмень приедут Илья Резник, Александр Песков, Геннадий Тростянецкий // Комсомольская правда, 2011.05.13]

Именно эта организация собрала на прошлой неделе еще один **круглый стол**, на **который пришли** не только рыбаки и представители власти, но и пользователи рыбопромысловых участков в Новосибирске. [Александр АГАФОНОВ, Татьяна АКИМОВА. Пошел на рыбалку – бери кошелек // Комсомольская правда, 2011.04.08]

Вместе с Коращей они дадут что-то вроде **мастер-класса**, на **который журналисты допущены не будут**. [Денис КОРСАКОВ. Хавьер Бардем открыт для предложений Михалкова // Комсомольская правда, 2011.05.13]

*6. Определительная структура с компонентами, называющими мероприятие и его организатора. В качестве опорного слова выступает наименование мероприятия, в определении названо наименование организатора мероприятия.*

Характеристика мероприятия через указание его организатора выражается только в сложных предложениях. При выражении данного признака используется пассивная конструкция «будет проведён». Например:

С 25 по 29 мая 2011 года в Киеве пройдет Единый киевский международный **автосалон**, **который будет проведен** совместно Ассоциацией автопроизводителей Украины («Укравтопром») и Всеукраинской ассоциацией автомобильных импортеров и дилеров (ВААИД). [Антонина Журавская. На Украине пройдет «Единый киевский международный автосалон» // Новый регион 2, 2011.04.12]

«Провести» = выполнить, осуществить, произвести (какие-н. действия, работу).

Сложных предложений с союзным словом «который» больше, чем простых предложений с причастными оборотами в два раза. Простые предложения занимают менее двух процентов общих проанализированных 2610 фактов. Данные структуры не относятся к числу высокочастотных.

Итак, сходства в употреблении сложных предложений и простых предложений с причастными оборотами касаются следующих разновидностей определительных структур:

- 1) наименование учреждения + имя руководителя учреждения;
- 2) имя руководителя учреждения + наименование учреждения;
- 3) имя руководителя группы людей + группа людей.

Различия в употреблении сложных предложений и простых предложений с причастными оборотами касаются следующих разновидностей определительных структур:

1. Только в сложных предложениях представлено соотношение:

- 1) наименование группы людей + имя руководителя группы людей;
- 2) наименование учреждения + состав учреждения;
- 3) наименование мероприятия + организатор мероприятия;
- 4) наименование мероприятия + участники мероприятия;

2. Только в простых предложениях выражается соотношение: наименование группы людей, коллектива + состав группы.

Рассмотренные особенности функционирования определительных структур позволяют сделать вывод о том, какая из двух синонимичных предпочитается для выражения определительных отношений.

---

1. Книга о грамматике: Русский язык как иностранный: учеб. пособие / под ред. А.В. Величко. – 2-е изд., испр. и доп. – М.: Изд-во Моск. ун-та, 2004. – С. 137–153, С. 177–184.

2. Национальный корпус русского языка [Электронный ресурс] – СПб., 2005. – Режим доступа: <http://www.ruscorpora.ru>.

## ДУАЛИЗМ ВОСПРИЯТИЯ БИЗНЕСА И ОБРАЗОВАТЕЛЬНОЙ СРЕДЫ ПРИ ФОРМИРОВАНИИ ТРЕБОВАНИЙ К ПРОФЕССИОНАЛЬНЫМ КОМПЕТЕНЦИЯМ МОЛОДЫХ КАДРОВ ДЛЯ СФЕРЫ ТУРИЗМА И ГОСТЕПРИИМСТВА

**Г.А. Никифорова**, магистрант 1 курса

*Владивостокский государственный университет экономики и сервиса,  
г. Владивосток*

Развитие индустрии туризма требует создания хорошо отлаженной инфраструктуры. Данная инфраструктура должна включать в себя различные организации и объекты, которые занимаются туристским сервисом, приемом туристов и их обслуживанием. Важным элементом обеспечивающей структуры развития индустрии туризма является система подготовки квалифицированных кадров для отрасли. Эта сфера вспомогательной деятельности для индустрии туризма имеет целый ряд специфических институциональных характеристик, которые нуждаются в совершенствовании.

Считается, что развивающаяся система профессиональной подготовки специалистов для сферы туризма сопряжена с рядом проблем, обусловленных недостаточной сформированностью ценностных ориентиров туристской профессии, формирование которых происходит в процессе профессиональной подготовки в учебном заведении. Сложившаяся ситуация обуславливает необходимость формирования позитивных профессиональных ценностных ориентиров у будущих специалистов туристской индустрии для их успешной самореализации в обществе.

Целью данного исследования является намерение выявить соответствие требований бизнеса и образовательной среды к профессиональным компетенциям молодых кадров для сферы туризма и гостеприимства и предложить варианты решения проблемы подготовки кадров.

В основу исследования легли следующие мероприятия:

- анализ нормативной базы требований к профессиональным компетенциям выпускника ФГОС ВПО «Туризм», «Гостиничное дело»;
- мониторинг выпускников кафедры туризма и гостинично-ресторанного бизнеса;
- бизнес-конференция «Подготовка профессиональных кадров в сфере туризма: Взаимодействие бизнеса и образовательной среды».

Начальная стадия исследования основана на последнем мероприятии. Бизнес-конференция прошла в формате стратегической сессии. Результаты представлены в табл. 1.

*Таблица 1*

### Результаты стратегической сессии

ФГОС 100400 «Туризм»	БИЗНЕС
1	2
владение теоретическими основами проектирования, готов к применению основных методов проектирования в туризме	Готовый специалист, прошедший подготовку по специальности «Туризм» и желающий работать в туризме
способность обрабатывать и интерпретировать с использованием базовых знаний математики и информатики данные, необходимые для осуществления проектной деятельности в туризме	Наличие базовых навыков: туристические понятия, туристическая документация, правила работы с клиентом
способность самостоятельно находить и использовать различные источники информации по проекту туристского продукта	Понимание стратегии компании, в которой они работают
готовность к реализации проектов в туристской индустрии	Честность, дисциплинированность, добросовестность, выносливость, стрессоустойчивость
готовность к разработке туристского продукта на основе современных технологий	Креативность

1	2
способность к реализации туристского продукта с использованием информационных и коммуникативных технологий	Клиентоориентированность
способность к работе в трудовых коллективах предприятий туристской индустрии	Знание навыков гостеприимства
способность организовывать работу исполнителей, принимать управленческие решения в организации туристской деятельности, в том числе с учетом социальной политики государства	Знание специальной терминологии
умение рассчитать и оценить затраты по организации деятельности предприятия туристской индустрии	Наличие хорошего уровня знаний: иностранный язык, информационные технологии, законодательство, маркетинг, логистика, анимация
способность использовать нормативные документы по качеству, стандартизации и сертификации в туристской индустрии	Умение работать с большим объемом информации: обработка, анализ, результат, постоянное своих знаний и умений

Таким образом, анализ концепций профессиональной подготовки будущих специалистов для сферы туризма и сложившаяся практика профессиональной подготовки в высшей школе позволяют выявить несоответствие сформированных профессиональных ценностей по окончании вуза характеру развития рынка труда.

Все это позволило выявить существенные противоречия между:

- острой потребностью населения в получении высококвалифицированных туристских услуг и неспособностью предприятий туристской индустрии удовлетворить эти потребности из-за неподготовленности работников к профессиональной деятельности в условиях рыночных отношений;
- социальным заказом рынка труда, и недостаточной разработанностью механизмов подготовки конкурентоспособных специалистов для сферы туризма, ориентированных на профессиональные ценности;
- необходимостью взаимодействия теории и практики в профессионально-практической подготовке специалистов туристской индустрии и отсутствием модели формирования профессиональных ценностей у будущих специалистов туристской индустрии в условиях инновационной практической подготовки.

Повышение качества туристских услуг неразрывно связано с профессиональной подготовкой. Повышение качества образования является стратегическим направлением развития современной цивилизации. В то же время Россия явно отстает от цивилизованного мира в использовании такого мощного источника роста национальной экономики. Вот почему вопросы профессионального образования и подготовки кадров занимают одно из главных мест в общей стратегии развития туризма в РФ. Образование в туристской отрасли становится важнейшим и непременным условием успешной деятельности в ней.

Одним из путей модернизации системы образования на современном этапе является компетентный подход к профессиональной подготовке специалистов. Большинство отечественных исследователей профессиональные компетенции рассматриваются в двух аспектах: как цель образования, профессиональной подготовки, и как промежуточный результат, характеризующий состояние специалиста, осуществляющего свою профессиональную деятельность. Опираясь на научные исследования и государственные образовательные стандарты высшего профессионального образования по туристским специальностям, можно выделить компетенции, которыми должен обладать специалист туристской индустрии.

Понимание профессиональных компетенций и инновации в туристском образовании, направленные на формирование профессиональных компетенций у будущих специалистов туристской индустрии, позволили выявить основные профессиональные функции и виды деятельности в туристской сфере: операторский и агентский виды деятельности; гостиничные услуги; ресторанный бизнес (услуги общественного питания); экскурсионная деятельность; иные услуги в сфере индустрии туризма. В соответствии с этим, для организации эффективного туристского бизнеса важное значение имеют знания о культурных центрах, представляющих познавательный интерес для туристов, о быте, традициях, обычаях, этнокультуре различных народов, об особенностях природы и хозяйства различных стран и народов мира.

Следовательно, только специалист с основательной теоретической подготовкой может прогнозировать и научно обосновать районы туристского спроса, успешно предоставлять агентские услуги, модели-



ровать туристские маршруты, осуществлять экскурсионную деятельность. Поэтому наиболее благоприятной средой для реализации образовательных инноваций в процессе формирования профессиональных компетенций специалиста туристической индустрии являются географические дисциплины, где студенты выступают как активные деятели и получают знания о культурных центрах и туристских ресурсах различных регионов мира.

На рисунке 1 представлен системный подход к процессу формирования профессиональных ценностей у будущих специалистов туристической индустрии, который позволяет рассматривать его как целостную систему.



Рис.1. Системный подход к процессу формирования профессиональных ценностей у будущих специалистов туристической индустрии

Основными компонентами этой системы являются:

- мотивационный компонент, который характеризует наличие у будущего специалиста таких мотивов, как интерес к профессии и склонность заниматься ею; самораскрытие и самовыражение, обусловленные потребностями личности; самосознание личности в условиях профессиональной деятельности (убежденность в собственной пригодности, в обладании достаточным творческим потенциалом и т.п.). Данный компонент призван формировать у будущего специалиста мотивации к профессиональной деятельности, понимание смысла этой деятельности и своего места в ней;
- ценностный компонент, который направлен на формирование у студента профессиональных ценностей и идеалов, гражданской позиции и нравственно-эстетического кругозора. Основным критерием когнитивного компонента будущего специалиста является способность самостоятельно принимать решения в своей профессиональной деятельности, умение общаться и работать в коллективе, а также быть способным к самопознанию и самооценке, выражающееся в умении адекватно оценивать свои возможности в процессе трудовой деятельности;
- практический компонент, реализация которого позволяет будущему специалисту оптимально использовать профессиональные знания, работать с современными средствами производства; сознательно ставить и добиваться решения профессиональных задач. Рассматриваемый компонент требует со стороны будущего специалиста выработки, определенной поведенческой модели, применения социальной и профессиональной норм, выработки профессиональных навыков и привычек.

Все охарактеризованные компоненты формирования профессиональных навыков у будущих специалистов туристической индустрии тесно связаны между собой. Процесс формирования профессиональных ценностей получает свое наполнение на основе диагностики проявления сформированности в профессиональных ценностях в учебно-познавательной деятельности студентов.

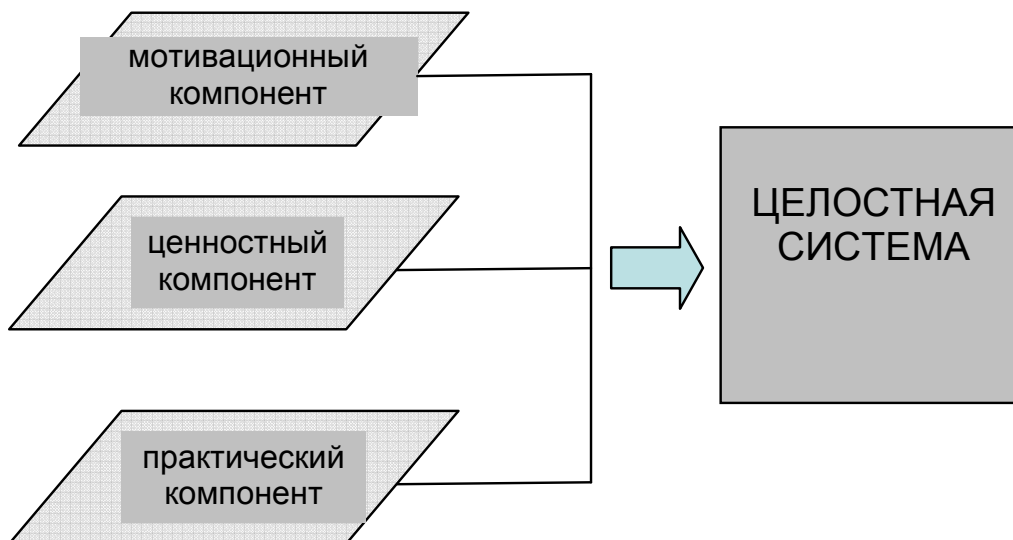
Следовательно, эффективность образовательной модели подготовки будущего специалиста туристической индустрии в ходе профессиональной подготовки в вузе обеспечивается реализацией комплекса ряда институциональных условий: поэтапное формирование профессиональных компетенций через систему знаний, умений и навыков в ходе выездных практических занятий, на основе корректировки учебных графиков; целенаправленное стимулирование активности студентов на основе корректировки программ учебных курсов в соответствии с региональными особенностями и возможностями формирования практических компетенций; взаимодействие преподавателя и студентов в процессе их подготовки к самостоятельной



профессиональной деятельности на основе доминирования активности студента при организации и проведении выездных практических занятий.

Естественно, что данные условия должны служить отправной точкой в системе обучения и подготовки кадров, составляя основу для образовательных стандартов. Это подтверждает опыт стран Европейского Союза, показывающий, как отрасль сама несет ответственность за качество подготовки своих кадров.

Таким образом, важнейшей характерной чертой российской системы подготовки кадров для туризма должно стать соответствие содержания образования требованиям будущей профессиональной деятельности выпускников, которое обеспечивается, в частности, через внедрение профессиональных стандартов, удовлетворяющих мировым требованиям качества услуг в сфере туризма и гостеприимства.

---

1. Thomas O., Hermes B., Loos P. Reference model-based event management // International Journal of Event Management Research. – 2010. – №1. – Volume 4.

2. Об образовании в Российской Федерации: федеральный закон от 29.12.2012 № 273-ФЗ (ред. от 25.11.2013) (с изм. и доп., вступ. в силу с 01.01.2014) // Собрание законодательства РФ. – 2005. – № 53. – Ст. 7598.

4. Зайцева, Ж.Н. Открытое образование: предпосылки, проблемы и тенденции развития / Ж.Н. Зайцева, Ю.Б. Рубин, В.И. Солдаткин, ЛГ. Титарев с соавт. – М.: Изд-во МЭСИ, 2010. – С. 56–58.

5. Гомилевская, Г.А. Разработка модульной системы дополнительного образования на базе кафедры туризма и гостинично-ресторанного бизнеса ВГУЭС // Международное образование в интересах индустрии туризма: новые возможности для расширения российско-китайского сотрудничества. 15–17 октября 2012 г.: сб. статей и тезисов [Электронный ресурс] / под ред. проф. А.Б. Косолапова. – Владивосток: Издательский дом Дальневост. федерал. ун-та, 2012. – Режим доступа: <http://nauka.dvfu.ru/nirs/doc/>.

УДК 687.12.02

## **АНАЛИЗ МЕТОДОВ ТРАНСФОРМАЦИИ, ИСПОЛЬЗУЕМЫХ ПРИ ПРОЕКТИРОВАНИИ ОДЕЖДЫ ДЛЯ ЖЕНЩИН, ОЖИДАЮЩИХ РЕБЕНКА**

**А.А. Песцова, аспирант 2 курса**

*Владивостокский государственный университет экономики и сервиса,  
г. Владивосток*

Морфологическая трансформация (МТ) – это средство придания изделию функциональной многозначности. Принцип МТ строится на взаимоотношении функции и морфологии (строения). За счет придания морфологии трансформативных свойств зачастую удается устранить возникающие противоречия между потребностью обеспечения каких-то функций и свойств и возможностями объекта разработки в данной проектной ситуации [1].

При получении новых трансформ функций изделия может: изменяться или замещаться другой функцией, развиваться, добавляться или убавляться, совмещаться с другой функцией.

Таким образом, трансформируемая одежда представляет собой подвижную материальную структуру (конструкторскую и эстетическую), позволяющую ей превращаться в различные виды изделий или существенно изменять свойства данных изделий [2].

Особенно актуально применение приемов трансформации при проектировании одежды для беременных женщин, что обусловлено изначальной многофункциональностью, а, следовательно, сложностью данного объекта проектирования и необходимостью обеспечения размерного соответствия конструкции такой одежды и изменяющихся формы и размеров тела будущей мамы.

Сам процесс трансформации определяется динамикой, движением превращения или небольшого изменения. Трансформация может осуществляться двумя путями [3]:

- превращением одной формы в другую;
- трансформацией деталей внутри одной формы.

Анализ специальной литературы дает представление о многообразии видов, приемов и принципов трансформации, используемых в проектировании одежды. При проектировании одежды для беременных женщин в основном применяется вид трансформации «растяжение – сжатие». Трансформация осуществляется по принципу саморегулирования, адаптируя изделие к изменениям формы и размеров тела беременной женщины.

Результаты исследования ассортимента и конструктивно-технологических решений с использованием патентной информации свидетельствуют о значительном интересе исследователей к возможностям

изменения внешнего вида и функций одежды для женщин, ожидающих ребенка, посредством МТ. Ниже приведено описание и выполнен анализ приемов трансформации, используемых в некоторых наиболее типичных разработках в этой области проектирования.

Так известна трансформируемая одежда для будущих мам [4], представляющая собой плечевое изделие с возможностью регулирования объема и изменения формы за счет использования такого приема трансформации как «отделение – присоединение». Изделие содержит перед и спинку. Перед выполнен из разъемно-соединенных верхней и нижней частей. Нижняя часть переда имеет вертикальные разрезы, по краю которых расположены разъемные застежки-молнии, ответные части которых расположены на боковых срезах клиньев-вставок. Верхняя часть переда выполнена двухслойной. Верхний слой переда выполнен отлетным, а нижний снабжен по нижнему краю липкой лентой «VELCRO», ответная часть которой расположена по верхнему краю нижней части переда с изнаночной стороны. Предлагаемое техническое решение, по мнению авторов, позволяет расширить функциональные возможности одежды, сделав ее пригодной для носки, как в предродовой, так и в послеродовой период (рис. 1).



Рис. 1. Трансформируемая одежда для будущих мам

Следующая полезная модель из проанализированных разработок относится к сфере производства верхней одежды, предназначенной для родителей, которые носят детей на себе по улице, а также для будущих мам (беременных женщин) [5]. Она представляет собой конструкцию верхней одежды с вертикально ориентированной вставкой, которая пристегивается к одежде спереди между продольной застежкой одежды (рис. 2).

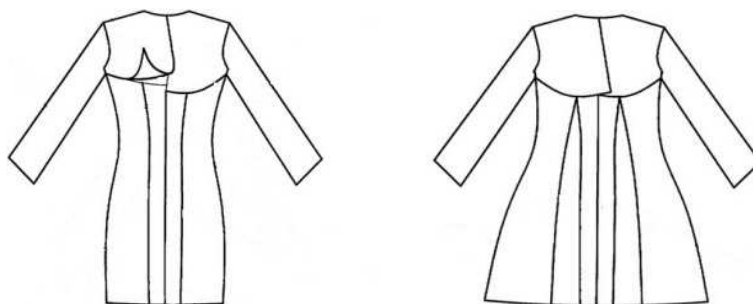

Рис. 2. Верхняя одежда со вставкой

В данном изделии трансформация осуществляется за счет приема «замещение», сущность которого заключается в замене одних деталей или элементов одежды другими деталями или элементами при сохранении базовых элементов, при этом не все модули находятся в рабочем состоянии (используются) одновременно. В приеме трансформации «замещение» используется теория комбинаторики, а также применяется принцип разнопрочности (использование запасных деталей) [1]. Использование данного приема в предлагаемом изделии основывается на возможности присоединения к основному изделию (рис. 2,а) разных по конфигурации и конструкции вставок, выполняющих различные функции. Присоединение встав-

ки, увеличивающей объем изделия в области живота (рис. 2,б), дает возможность носить его на последних месяцах беременности, когда прирост размеров тела женщины на этом участке не позволяет надевать обычную верхнюю одежду. В послеродовом периоде данная вставка замещается, при желании, на вставку для ношения грудного ребенка, конструкция которой позволяет комфортно разместить его между основным изделием и вставкой (рис. 2,в).

Известно также многофункциональное женское платье [6], включающее спинку, перед, неразъемно соединенные с ними рукава, центральную застежку и расположенные симметрично относительно нее две вертикальные застежки-молнии, при расстегивании которых высвобождается дополнительный объем. Изделие отличается тем, что длина центральной застежки-молнии имеет длину не менее, чем до талии, а вертикальные застежки-молнии имеют по два замка и располагаются от плечевого шва до низа изделия с наличием внутри них встречных складок. Рукава состоят из верхней части длиной не менее высоты оката рукава и разъемно соединенной с ее нижним краем при помощи застежек-молний нижней части в форме прямоугольника со сторонами не менее  $70 \times 40$  см, по длинным сторонам которого расположены застежки-молнии, причем соответствующие части застежек-молний нижней части рукавов имеют возможность соединения друг с другом по коротким и длинным сторонам (рис. 3).

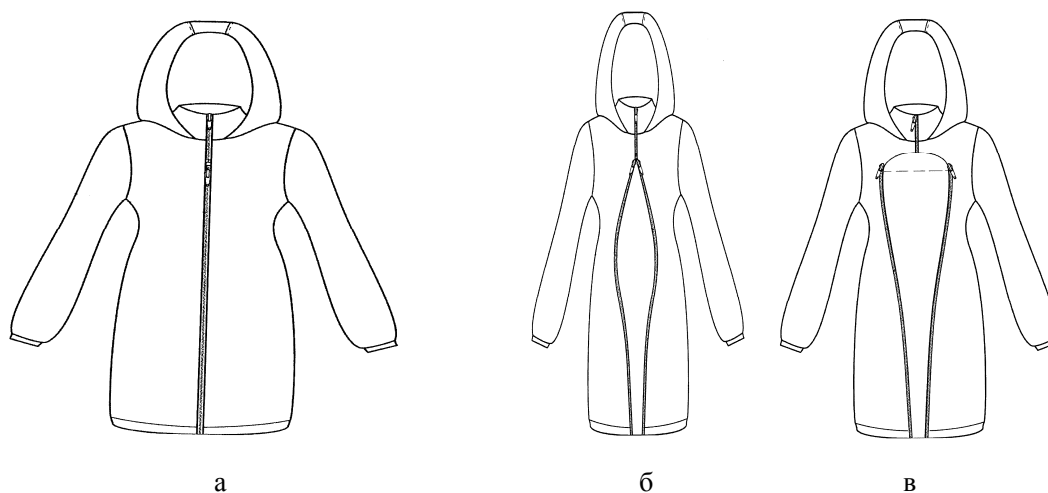

Рис. 3. Многофункциональное женское платье

В данной модели применяется такой прием трансформации, как «исчезновение – появление». Данный прием состоит в том, что трансформация осуществляется за счет уменьшения (увеличения) объекта из объемного в плоский, незначительный по величине, и наоборот. При этом используются особенности геометрических и физических свойств текстильных материалов, а именно малая толщина, несминаемость, а также эластичные свойства, позволяющие без значительных деформаций внутренней структуры ткани или материала значительно изменить объем изделия путем компактного укладывания и/или сворачивания отдельных деталей или частей [1]. Реализация рассматриваемого приема в предлагаемом изделии осуществляется за счет наличия встречных складок, закрывающихся на застежку-молнию, обеспечивающих возможность увеличения объема изделия в области растущего живота беременной женщины. Этот прием трансформации является основным для данного изделия исходя из его прямого назначения. Кроме того, в платье используется еще один прием трансформации – «отделение – присоединение», который обеспечивает изменение длины и формы рукава.

Одежда для беременных, описанная в патенте РФ на полезную модель № 41959 [7], относится к специальной одежде для беременных женщин, к которой предъявляются специфические требования в виде увеличения объема в области талии и бедер (рис. 4). Техническим результатом разработки является повышение удобства пользования за счет расширения возможностей для регулирования объема одежды. Для этого в изделии, которое выполнено в виде брюк или юбки, имеется средство для увеличения объема талии, включающее вшитые в боковые швы эластичные вставки и приспособление для соединения боковых швов (например, застежка-молния или текстильная застежка «VELCRO», вшитые в боковые швы). Фиксирование нужного объема осуществляется за счет расположенной между передней и задней частями съемной детали типа хлястика из различных эластичных материалов, с обработанными по всей длине петлями для взаимодействия с фиксаторами, роль которых играют пуговицы или крючки.

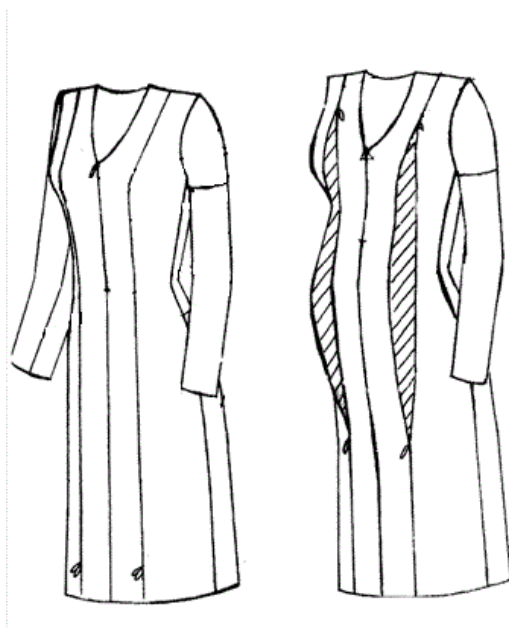

Рис. 4. Средство для увеличения объема талии в одежде для беременных женщин

На данном примере можно наблюдать принцип трансформации «регулирование – фиксация». Сущность процесса трансформации заключается в изменении объема, формы или других характеристик изделия или конструктивного элемента. При этом закономерность трансформации конструктивных форм может достигаться с помощью специальных приспособлений (молний, кулис, регуляторов и др.) за счет использования способности тканей и материалов сминаться (неориентированное смятие), драпироваться и так далее [1].

Таким образом, результаты проведенного анализа позволяют сделать вывод о том, что использование приемов МТ при создании современной одежды для беременных женщин является крайне актуальным и, несомненно, перспективным направлением совершенствования процесса ее проектирования. Однако анализ трансформируемой одежды для беременных женщин позволил выявить ряд научных проблем в этой области. В существующих изделиях данного назначения трансформация осуществляется, в основном, для регулирования объема в соответствии с физиологическими изменениями тела женщины в период беременности, но не в полной мере учитывает такие важные аспекты проектирования подобной одежды как:

- пролонгирование (продление) срока эксплуатации изделий;
- создание рационального гардероба, обеспечивающего основные потребности беременной женщины в одежде различного назначения;
- обеспечение эстетических свойств изделий.

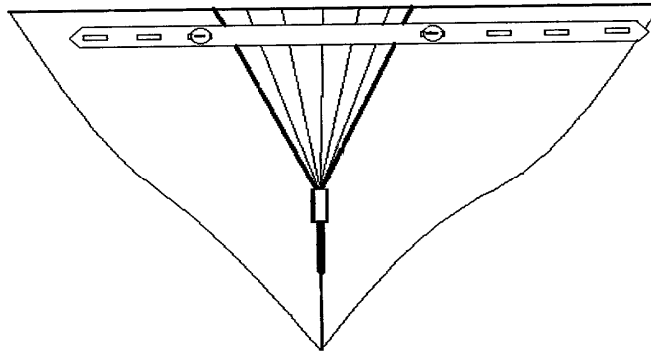
Все это свидетельствует о необходимости дальнейших глубоких и широкомасштабных исследований в области проектирования одежды для женщин, ожидающих ребенка.

1. Шамухитдинова, Л.Ш. Методические указания к выполнению лабораторных работ по дисциплине «Методы моделирования форм одежды». [Электронный ресурс] / Л.Ш. Шамухитдинова, У.Т. Муминова. – Режим доступа: <http://uz.denemetr.com/docs/768/index-285846-1.html> (дата обращения 15.04.2014).

2. Сильчева, Л.В. Современные подходы к проектированию трансформируемой одежды. [Электронный ресурс] / Л.В. Сильчева. – Режим доступа: [http://old.rguts.ru/electronic\\_journal/number48/contents](http://old.rguts.ru/electronic_journal/number48/contents) (дата обращения 25.03.2014).

3. Гусейнов, Г.М. Композиция костюма / Г.М. Гусейнов, В.В. Ермилова, Д.Ю. Ермилова [и др.]. – М.: Издательский центр: «Академия», 2003. – 432 с.: ил.

4. Патент 2377941 Российская Федерация, МПК А41D1/20. Трансформируемая одежда для будущих мам] / Л.Ш. Гирфанова, С.Ф. Кашаева, Д.С. Шайхутдинова; заявитель и патентообладатель Государственное образовательное учреждение высшего профессионального образования «Уфимская государственная академия экономики и сервиса» (ГОУВПО «УГАЭС»). – № 2008127694/12, заявл. 07.07.2008, опубл. 10.01.2010.

5. Патент 131575 Российская Федерация, МПК А41D1/00. Верхняя одежда со вставкой (варианты) / А.Г. Шуст; заявитель и патентообладатель Общество с ограниченной ответственностью «Современная мама». – № 2012155095/12, заявл. 19.12.2012, опубл. 27.08.2013.

6. Патент 134010 Российская Федерация, МПК А41D15/00. Многофункциональное женское платье / Г.Г. Харьковская, А.О. Пшеничная; заявитель и патентообладатель федеральное государственное бюджетное образовательное учреждение высшего профессионального образования «амурский государственный университет». – № 2013128304/12, заявл. 20.06.2013, опубл. 10.11.2013.

7. Патент 41959 Российская Федерация, МПК А41D1/20. Одежда для беременных / А.Н. Тесля, О.В. Тесля; заявитель и патентообладатель Общество с ограниченной ответственностью «ОЛАНТ». – № 2004102473/20, заявл. 03.02.2004, опубл. 20.11.2004.

## ФУНКЦИИ НЕФОРМАЛЬНЫХ СОЦИАЛЬНЫХ СЕТЕЙ В КОНТЕКСТЕ ОРГАНИЗАЦИИ

П.Н. Петров, аспирант 3 курса

*Владивостокский государственный университет экономики и сервиса,  
г. Владивосток*

Социальная сеть – социальная структура, состоящая из группы узлов, которыми являются социальные акторы (люди или организации), и связей между ними (социальных взаимодействий) по поводу обмена ресурсами. Таким образом, в рамках социальной сети социальные акторы группируются на основе сходства занимаемых позиций, связей и по типу ресурсов, циркулирующих между данными позициями. Социальная сеть выступает элементом общей социальной среды, посредством нее человек включается в общество, приобретает социальный опыт, осваивает социальные нормы, правила, вырабатывает свои ценности и установки. Социальная сеть тем самым связывает две системы: человек и общество. Само понятие «социальная сеть» включает некий круг знакомых человека и социальных связей между этими людьми. Социальные сети формируются по интересам, потребностям, ресурсам и сферам влияния, социальным статусам и позициям.

Социальные сети подразделяются также формальные и неформальные, вертикальные и горизонтальные. Неформальные социальные сети строятся на неформальных отношениях, в формальных социальных сетях четко определяются права и обязанности каждого в рамках сетевого объединения.

В каждой формальной организации существует сложное переплетение неформальных связей и сетей. Эти неформальные социальные сети часто оказывают сильное влияние на качество деятельности и организационную эффективность. Неформальная социальная сеть – это спонтанно складывающаяся система социальных связей, норм, действий. Она представляет собой либо неформализованные служебные отношения, которые несут функциональное (производственное) содержание и существуют параллельно с формальной организацией, либо социально-психологическую организацию в виде стихийно возникающей общности людей, основанной на личном выборе связей и товарищеских отношениях.

Вероятные причины вступления в неформальные социальные сети:

- потребность в получении информации;
- отношения взаимопомощи (как в профессиональном, так и в личном плане);
- симпатии к членам сети;
- потребность во власти;
- защита личных интересов.

Исследователями наиболее часто выделяются следующие функции неформальных социальных сетей организации:

– адаптирующая и дезадаптирующая – социальная сеть снабжает человека принятой не только в сети, но и в организации системой норм, ценностей и оценок, и по мере освоения работник становится частью единого целого. С другой стороны, слабые социальные сети могут этого и не делать, тогда сотрудник будет чувствовать себя «чужим» не только в сети, но и в организации в целом;

– коммуникативная и декоммуникативная – неформальное общение в сети является дополнительным каналом получения ценной и важной информации для работника, касающейся как ситуации в организации, так и вне ее. За счет разработки эффективных коммуникаций усиливается вовлеченность каждого сотрудника в деятельность организации. Люди и организации со схожими интересами сразу находят общие темы для общения. Подчиненные с большим желанием обратятся за помощью к коллегам, чем к непосредственному руководителю, даже если трудности возникли при решении производственных задач;

– мотивирующая и демотивирующая – адекватность социальной сети представлениям индивида о бизнесе, работе, устройстве организации, уровне оплаты труда. Социальная сеть оказывает на работника мотивирующее воздействие, наполняет смыслом работу в организации, объединяет сотрудников. Демотивирующее влияние сети означает отсутствие лояльности со стороны индивида или сети к организации в целом и связано с разными представлениями о естественных базовых предположениях, ценностях и практиках деятельности у данного индивида и других сотрудников компании, возникают конфликты внутри коллективов, отсутствует чувство сопричастности;

– регулирующая и дерегулирующая – сильная социальная сеть выступает в качестве регулятора поведения. Содержащиеся в ней неформальные, неписанные правила указывают на то, как люди должны себя вести в процессе работы;

– стабилизирующая – способна приводить коллектив и организацию в целом к нормальному, естественному состоянию в экстремальных кризисных условиях;

– функция коллективной и организационной идентификации – у человека имеется потребность в идентификации себя с организацией, в принадлежности к той или иной сети. Посредством вовлечения в социальные сети у сотрудников исчезает чувство одиночества, ненужности, изолированности и отчужденности, появляется возможность провести время в приятном для себя окружении, формируется чувство принадлежности к группе и организации.

– защитная – социальные сети в определенной мере решают проблемы адаптации к внешней среде, реализуя свою защитную функцию. Объединение в социальные сети происходит достаточно часто при возникновении какой-либо угрозы, опасности, для совместной защиты личных и групповых интересов.

Неформальная социальная сеть может оказаться для работника средой самоутверждения и самопознания, обмена с другими сотрудниками знаниями и опытом. Это сложная система, количество, приоритетность функций которой зависит от типа, целей, этапа развития организации. В то же время, в работах, посвященных социальным сетям, как правило, выделяют множество функций, но игнорируют наличие у данных функций не только положительных, но и отрицательных сторон, негативно влияющих на характер отношений внутри организации.

В число проблем, связанных с неформальными социальными сетями, входят: снижение эффективности деятельности организации, распространение ложной информации и тенденция сопротивляться переменам.

---

1. Кравченко, А.И. Социология управления: фундаментальный курс : учеб. пособие / А.И.Кравченко, И.О.Тюрина. – М.: Академический Проект, 2004. – 1136 с.

2. Кишкель, Е.Н. Социология и психология управления: учеб. пособие / Е.Н. Кишкель. – М.: Высш. шк., 2005. – 296 с.

3. Пишулин, Н.П. Социальное управление: теория и практика: учеб. пособие / Н.П. Кишкель. – М.: Академкнига, 2003. – 549 с.

4. Удальцова, М.В. Социология и психология управления: учеб. пособие для студентов вузов / М.В.Удальцова, Л.К.Аверченко. – Ростов н/Д.: Феникс; Новосибирск: Сибирское соглашение, 2001. – 318 с.

5. Губанов, Д.А. Социальные сети: модели информационного влияния, управления и противоборства / Д.А. Новиков, А.Г. Чхартишвили. – М.: Издательство физико-математической литературы, 2010. – 228 с.

УДК 747:004.92

## **3D-ФОРМЫ В ДИЗАЙНЕ ИНТЕРЬЕРА**

**В.А. Плеханова, магистрант 1 курс**

*Владивостокский государственный университет экономики и сервиса,  
г. Владивосток*

### **Появление и развитие 3D-проектных технологий**

Зарождение 3D-технологий проектирования можно связать с появлением компьютерной графики и графических программ, позволяющих создавать 3D-изображения. Компьютерная графика появилась во второй половине XX века, когда в 1963 году американский ученый в области информатики Айвен Сазерленд создал первый интерактивный графический пакет «Sketchpad» [1]. В начале 70-х годов XX века появились первые персональные компьютеры, которые являлись графическими устройствами и стимулировали разработку программ автоматизированного проектирования [2].

В 90-е годы появился редактор трехмерной графики 3ds Max [3]. Он приобрел большую популярность у архитекторов и дизайнеров. Процесс визуализации в программе осуществляется путем превращения трехмерной виртуальной модели в изображение и носит название рендеринга, который можно рассматривать как виртуальную 3D-технология [4]. Различные графические программы трехмерного моделирования позволяют представить смоделированные объекты нагляднее, чем эскизы, чертежи, или макеты.

### **Инновационные методы создания различных объемных форм**

За последние годы были разработаны ультрасовременные способы реализации трехмерных проектных изображений, в том числе 3D и ультрафиолетовая печать (УФ – печать). Выбор способа зависит от вида и назначения 3D-форм. Они могут быть реальными и «виртуальными». Реальные 3D-формы представляют собой трехмерные, физические объекты, «виртуальные» – плоские, но создающие иллюзию объема.



Для создания реальных объектов используют 3D-принтеры, которые представляют собой устройства послойного выращивания физических объектов на основе цифровой 3D-модели. Процесс печати заключается в том, что рабочий элемент принтера – экструдер, создает объект, выдавливая материал слой за слоем. Для формирования слоев применяются две технологии: лазерная и струйная.

Первый 3D-принтер появился в 1986 году. Его создал американский изобретатель Ч. Халл – основатель компании «3D Systems» [5]. Технология послойного выращивания физических трёхмерных объектов из фотополимеризующейся композиции, разработанная Ч. Халлом, получила название «стереолитографии». Существуют и другие технологии формирования объёмных моделей: селективное лазерное спекание, ламинирование, послойное уплотнение, послойная заливка экструдруемым расплавом и др. Материал для 3D-печати может быть различным. Например: поликапролактон, АБС-пластик, поликарбонат, полилактид, углеволокно, металлические порошки, гипсовый композит, цементные растворы и глиняные смеси, продукты питания.

3D-печать нашла широкое применение в различных сферах человеческой деятельности: архитектуре – для создания макетов зданий различной сложности; дизайне – для создания мебели и предметов интерьера; искусстве – для изготовления арт-объектов, украшений, сувениров; моде – печать одежды и обуви; медицине – для создания протезов, органов и тканей; промышленности – изготовление экспериментальной техники. Широта области применения 3D-печати определяет многообразие 3D-форм.

Приведем ряд примеров использования различных объектов, созданных с помощью 3D-принтера. Канадский дизайнер Самуэль Бернье создал абажур для лампы (рис. 1) [6]. Малазийский модельер Мелинда Луи и бельгийское агентство Materialise создали на 3D-принтере «крылатые» туфли (рис. 2) [7]. Американская художница Шейн Хоуп, вдохновленная последними молекулярными исследованиями, в апреле 2013 года представила свой проект в нью-йоркской Галерее Винкельмана (рис. 3) [7]. Британская команда Caterham, участвующая в чемпионате Формулы-1, использует 3D-печать для изготовления деталей гоночных автомобилей (рис. 4) [8].



Рис. 1. Абажур



Рис. 2. «Крылатые» туфли

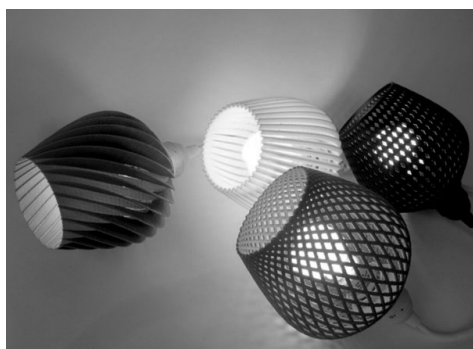

Рис. 3. Проект Шейн Хоуп



Рис. 4. Гоночный автомобиль

«Виртуальные» 3D-формы создаются с помощью УФ-печати на стереопленке. УФ или ультрафиолетовая печать позволяет посредством специальных красок, полимеризующихся под действием ультрафиолетового излучения, нанести широкоформатное изображение на различные поверхности. Эффект объёмного изображения достигается с помощью специальной подложки в структуре стереопленки, которая

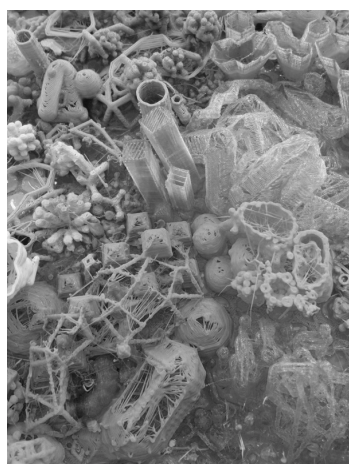
создает иллюзию объема и многоплановости пространства. Стереопленка широко применяется в рекламе и дизайне интерьера.

Инновационные 3D-формы могут быть результатом совместного применения 3D и традиционных технологий. Таковыми являются 3D-панели – рельефный отделочный материал для стен, потолка и мебели. Процесс создания панелей включает в себя графический и технологический этапы. Сначала разрабатывается трехмерная модель в графическом редакторе, затем идет обработка материала на современных станках с ЧПУ. Завершающим этапом является отделка плиты различными покрытиями: краской, эмалью, лаком, пленкой, шпоном. Основой для изготовления панелей являются: МДФ плита, фанера, гипс, бетон.

### 3D-формы в дизайне интерьера

В современных интерьерах, в качестве инновационных объектов используются 3D-панели, 3D-полы и 3D-арт-объекты. В зависимости от типа интерьера применяются либо одиночные 3D-формы, либо объединенные в комплекс. Они могут играть доминирующую или второстепенную роль [9].

3D-панели могут использоваться для оформления больших плоскостей в интерьере, либо в качестве различных декоративных элементов – панно. Рельефные панели используются как в качестве акцента, так и в сочетании с другими деталями интерьера. На рис. 5 [10] рельефное панно усиливает доминантную роль зоны отдыха в интерьере спальни. На рис. 6 [10] стена в зале ожидания общественного интерьера, отделанная 3D-панелями, играет второстепенную роль.



Рис. 5. Спальня



Рис. 6. Зал ожидания

Для создания 3D-полов применяется стереопленка с изображением, которая создает иллюзию трехмерности пространства. Изображение может покрывать всю площадь пола или ее часть. Усиление эффекта объемности изображения можно достичь с помощью его динамического содержания (рис. 7) [11]. Такие 3D-полы целесообразно использовать на больших пространствах общественных помещений. Для жилого интерьера больше подходят изображения с узорами и текстурой, объемность которых передается фактурой изображаемого материала (рис. 8) [12]. Например, узор турецкого ковра или текстура паркета.



Рис. 7. 3D-пол в интерьере кафе



Рис. 8. 3D-пол с узором в квартире

3D-полы являются новой технологией в дизайне интерьера, в связи с этим напольные изображения оказываются не соотнесенными с размерами человека и пространства (рис. 9 [13], 10 [12]).

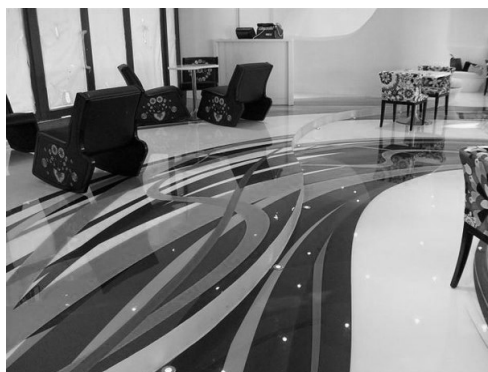



Рис. 9. 3D-пол в общественном интерьере Рис. 10. 3D-пол в жилом интерьере

3D-полы могут быть более экономичной альтернативой полам из натурального камня или паркета, изготовленного по индивидуальному заказу. Такие полы могут выступить в роли важной составляющей изысканных и современных интерьеров, выполненных в классическом стиле. Кроме того, полы из натуральных материалов требуют особого ухода, в то время как 3D-полы долговечны и износостойчивы.

Арт-объекты, созданные по технологии 3D-печати, могут играть роль выразительных элементов художественного оформления пространства (рис. 11 [14]). При использовании арт-объектов, в зависимости от решаемой задачи, необходимо учитывать их соразмерность с окружающей средой. 3D-объекты, напечатанные на 3D-принтере, кроме своего прямого назначения могут служить настоящим произведением искусства. Например, стул замысловатой формы от датского дизайнера Брэма Гинена (рис. 12 [15]).



Рис. 11. Ваза



Рис. 12. Стул

Можно создать интерьер, в котором будут применяться все вышеперечисленные формы: 3D-панели, 3D-полы, 3D-арт-объекты. Такое сочетание наиболее подойдет для стилей лофт или фьюжн. В больших пространствах лофта 3D-панели будут смотреться наиболее выигрышно. Для интерьера в стиле фьюжн удачным будет оригинально подобранное цветовое решение рельефных панелей. В современных стилях интерьера 3D-арт-объекты будут служить ярким акцентом, а 3D-полы создадут уникальную атмосферу и подчеркнут индивидуальность помещения.

### Заключение

3D-технологии используются в различных сферах человеческой деятельности: дизайне, искусстве, производстве, строительстве, медицине, быту. За период чуть более полувека разработаны способы получения множества 3D-форм самого различного назначения. При проектировании современных интерьеров появилась возможность визуализации трехмерного пространства, а в дизайне самого интерьера – дополнительных средств выразительности. В статье изложены возможные композиционно-художественные приемы при использовании 3D-объектов в интерьерах, их сочетания и взаимодействия. Автор выражает надежду на то, что данная статья послужит вкладом в популяризацию перспективных 3D-технологий в

области дизайна и явится основой для разработки типологии пространств жилых и общественных интерьеров, в которых возможно использование различных 3D-форм.

1. Лебеденко, Е. Sketchpad Айвена Сазерленда и сила случая / Е. Лебеденко [Электронный ресурс] / Компьютерра-Онлайн. – 1997–2014. Режим доступа: <http://old.computerra.ru/vision/719981/>
2. История компьютерной графики. [Электронный ресурс] / esate.ru. – 2009–2010. Режим доступа: <http://esate.ru/page/istoriya-komputernoj-grafiki>
3. Продукт для 3D-моделирования и анимации. [Электронный ресурс] / Autodesk, Ink. – 2014. – Режим доступа: <http://www.autodesk.ru/>
4. Кротова, А.Ю. 3ds Max 2009 для начинающих / А.Ю. Кротова. – СПб.: БХВ-Петербург, 2009. – 352 с.: ил.
5. Личман, И. Иллюстрированный обзор области 3D-печати и 3D-сканирования / И. Личман [Электронный ресурс] / isicad. – Электрон. журн. – 2013. Режим доступа: [http://isicad.ru/ru/articles.php?article\\_num=16611](http://isicad.ru/ru/articles.php?article_num=16611)
6. Contemporary and Luxurious 3D-Printed Lampshades: Dentelle by Samuel Bernier. [Электронный ресурс] / interiordesignphotos.co.uk. – 2013. – Режим доступа: <http://www.interiordesignphotos.co.uk/2013/01/22/38029-modern-and-elegant-3d-printed-lampshades-dentelle-by-samuel-bernier/>
7. 3D принтеры: дизайн-технология настоящего и ближайшего будущего. [Электронный ресурс] / Международная Школа Дизайна. livejournal.com. – 2013. – Режим доступа: <http://designschool-95.livejournal.com/92598.html>
8. Пушкин С. 3D-печать нашла последователей на гонках F1 / С. Пушкин [Электронный ресурс] / 3D-принтеры сегодня. – 2014. – Режим доступа: <http://3dtoday.ru/article/3d-printers/use/engineering/3370/>
9. Степанов А.В. и др. Объемно-пространственная композиция: учеб. для вузов/А.В.Степанов, В.И. Мальгин, Г.И. Иванова и др. – М.: Издательство «Архитектура-С», 2007. – 256 с.: ил.
10. Рельефные стеновые 3D панели. [Электронный ресурс] / СТИМ. – 2005-2014. – Режим доступа: <http://stim-spb.ru/dekorativnie-paneli.html>
11. Commercial Flooring. [Электронный ресурс] / elite crete systems. – 2014. – Режим доступа: <http://elitecrete.com/commercial-flooring/nggallery/page/2>
12. Полимерные наливные полы. [Электронный ресурс] / ТЕМАПОЛ. – 2010-2014. – Режим доступа: <http://temapol.ru/dekorativnyie-polyi/vse-raboty>
13. Фотогалерея наливных полов. [Электронный ресурс] / Наливные 3D полы. – 2012. – Режим доступа: <http://3d-poli.com/foto-galereya.html>
14. 7 материалов, используемых в 3D-печати. [Электронный ресурс] / 3Dbay.ru. – 2013. – Режим доступа: <http://3dbay.ru/2013/04/14/7-материалов-используемых-в-3d-печати-3dbay-ru/>
15. Projects. [Электронный ресурс] / Studio Bram Geenen. – 2014. – Режим доступа: <http://www.studiogeenen.com/>

УДК 338.48-44(571.63-25):332.145

## **КУЛЬТУРНО-ИСТОРИЧЕСКИЙ ПОТЕНЦИАЛ Г. ВЛАДИВОСТОКА КАК ФАКТОР МОТИВАЦИИ ТУРИСТОВ АЗИАТСКО-ТИХООКЕАНСКОГО РЕГИОНА**

**Е.О. Рудинская**, магистрант 1 курса

*Владивостокский государственный университет экономики и сервиса,  
г. Владивосток*

Целью данной работы является выявление основных аспектов культурно-исторического потенциала, влияющих на формирование туристской аттрактивности г. Владивосток на рынке Азиатско-Тихоокеанского региона.

Уникальность геополитического положения Приморья, и в частности города Владивостока, как контактной зоны в Азиатско-Тихоокеанском регионе с Китаем, Кореей и Японией, повлияла на особенность заселения, хозяйственного освоения и межкультурного взаимодействия народов на территории Приморского края, которое предопределило и развитие туристской индустрии в Приморье [1]. Владивосток – единственный город Российской Федерации, входящий в Организацию по развитию туризма в городах Азиатско-Тихоокеанского региона. Для реализации поставленных в Программе развития туризма Приморского края задач по увеличению въездного турпотока необходимо знать мотивацию потенциальных по-

требителей. Существуют национальные особенности культурно-исторической привлекательности города Владивостока, главную роль в формировании которых, сыграла история освоения.

Корейцы начали переселяться из провинций Северной Кореи в Приамурье и Приморскую область с 1860 года. К 1917 году в Приморье проживало уже около 100 тысяч корейцев [2]. Приморский край, в отношении близости к Корее, имеет особенное положение в сфере развития туризма с Республикой Корея, нежели другие регионы в европейской части Российской Федерации. Это обусловлено, прежде всего, географической близостью, которая расширяет потенциал международного туризма. Во-вторых, это – историческое сближение между Кореей и Приморским краем. В Приморском крае достаточно мест, усиливающих патриотические чувства туристов из Республики Корея. На базе села Михайловка Приморского края была заложена корейская деревня «Дружба», которая стала местом сосредоточения корейской диаспоры. В городе Уссурийск сохранились здания, где раньше были первые корейские школы и дома культуры. Государственной программой Приморского края «Развитие туризма в Приморском крае» на 2013–2017 годы» предусмотрено создание туристско-рекреационного кластера «Михайловка-Уссурийск». В последние годы наблюдается заметная активизация российско-южнокорейских связей [3].

Для японцев Владивосток, в первую очередь – это самая близкая Европа. Японцев, при посещении Владивостока, интересуют места, которые тесно связаны с развитием российско-японских отношений на рубеже XIX–XX веков. Наибольший интерес представляют следующие объекты показа: здание Восточного банка, здание консульства, фигура Будды, японский скверик возле Восточного института, стела на месте храма Урадзю Хонгандзи, сквер городов-побратимов, где с помощью монументального искусства увековечены отношения с городами Японии [4]. Большое значение для японцев имеет почтительное отношение к своим предкам. Во Владивостоке есть место, где японские туристы могут уделить свое внимание этому – это памятник и захоронения нижних чинов крейсера «Варяг» на Морском кладбище. Китайских туристов тоже больше всего в столице Приморья интересуют исторические места, связанные с историей освоения Приморья, например, квартал «Миллионка» в центре Владивостока, где в дореволюционные годы проживали тысячи китайских рабочих, предпринимателей и мафиозных боссов [4].

Анализ современного состояния сферы туризма в Приморском крае показывает, что в последние годы эта сфера в целом развивается стабильно и динамично. По данным Пограничного Управления по Приморскому краю, ситуация по въездному туризму из Китайской Народной Республики выглядит следующим образом (рис. 1).



Рис. 1. Динамика въездного туристского потока в Приморский край из Китайской Народной Республики в 2006–2013 гг.

На данном рисунке хорошо прослеживается динамика прироста туристского потока в период с 2009 по 2013 гг. Численность въездного туристского потока из КНР в этот период выросла почти на 34 %, что и объясняет положительное развитие туристской деятельности в Приморском крае [5]. Согласно данным Отделения Национальной Организации Туризма Республики Корея, динамика по въездному туризму в Приморский край хорошо прослеживается на рис. 2.

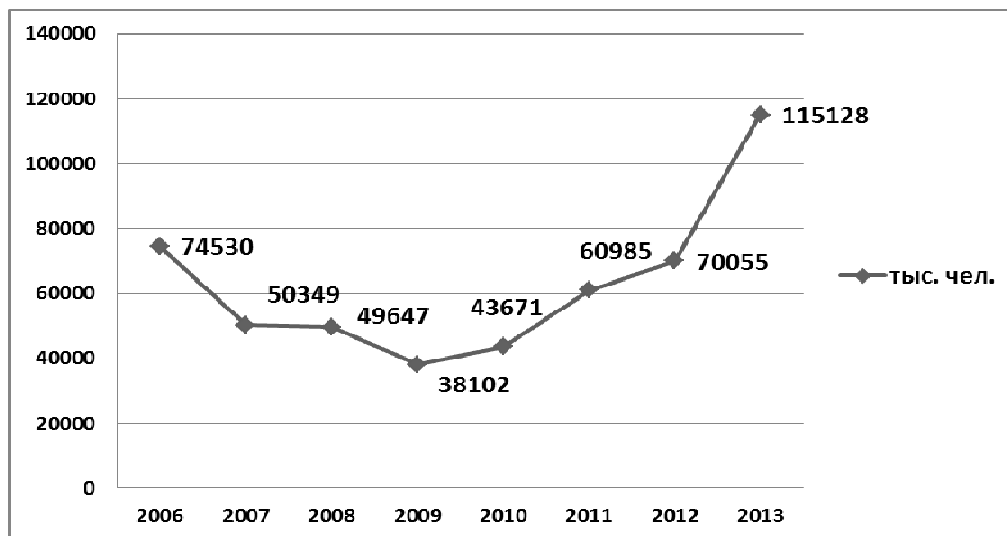

Рис. 2. Динамика въездного туристского потока в Приморский край из Республики Корея в 2006–2013 гг.

Что касается страны Восходящего солнца, то Япония является одним из стратегических партнеров Приморского края в сфере туризма, благодаря территориальной близости и стремлению сторон развивать всестороннее международное сотрудничество.

По данным Пограничного Управления по Приморскому краю, ситуация по въездному туризму из Японии выглядит следующим образом (рис. 3).

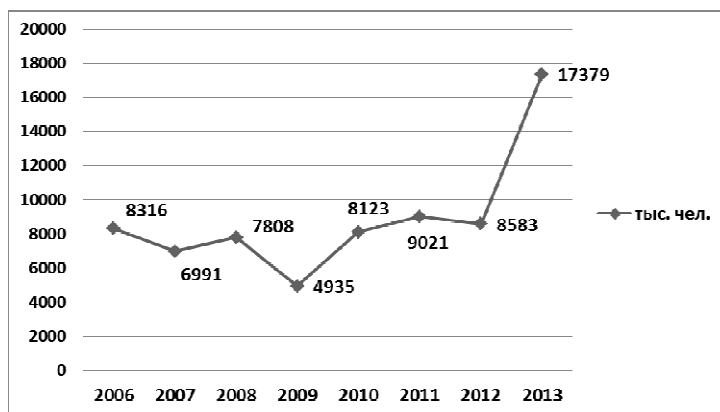

Рис. 3. Динамика въездного туристского потока в Приморский край из Японии в 2006–2013 гг.

Из общего въездного туристского потока в Приморском крае за 2013 год, который составляет 158 999 человек, туристы из Китайской Народной Республики занимают практически весь объем въездного туристского потока и составляют 72% от общего объема, затем следует Республика Корея с долей 11% и Япония – 9% [5].

Для того, чтобы иметь полное представление о въездном туризме в г. Владивосток, нужно знать какое предложение существует на данный момент на рынке услуг. Было проведено маркетинговое исследование сайтов туристских фирм города Владивостока. Из 157 туристских предприятий города было выбрано 50 крупных фирм и проведен мониторинг их услуг (рис. 4).

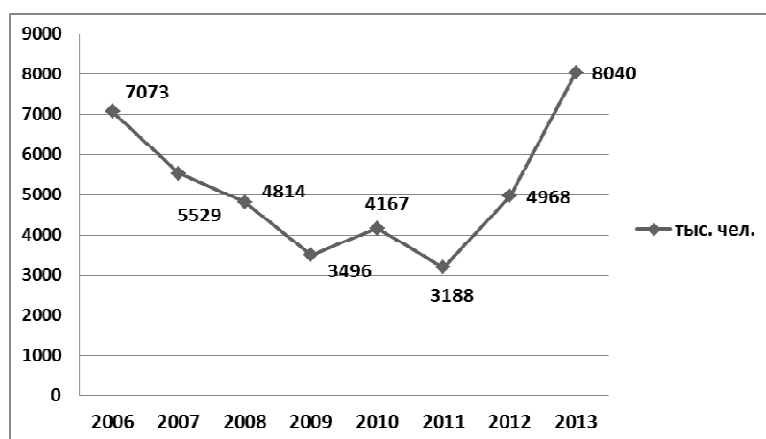

Рис. 4. Анализ услуг туристских компаний г. Владивосток

Маркетинговые исследования позволили выделить фирмы-лидеры по приему иностранных групп и туристскому предложению для них. Было выяснено, что все туристские фирмы ориентированы на азиатских туристов, поэтому и экскурсионный продукт содержит именно те объекты показа, которые связаны с историей стран АТР во Владивостоке (табл. 1).

Таблица 1

**Туристские предложения для иностранных групп в г. Владивосток**

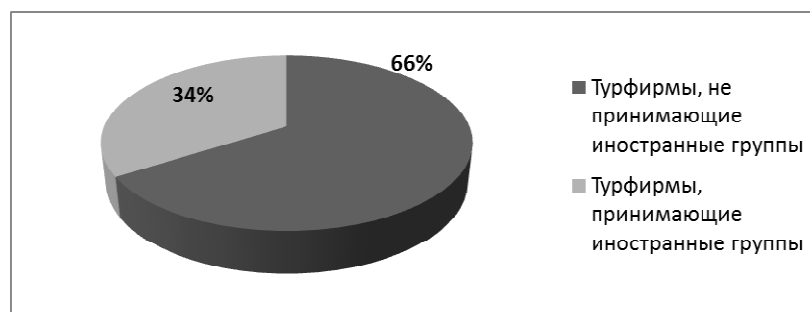
Туристская фирма	Экскурсия
Фрегат-аэро	Загадки и реальность Миллионки (пешеходная экскурсия)
	Японские страницы истории Владивостока (пешеходная экскурсия)
Турцентр Беркут	Забытая русско-японская война
	Остров Русский + музей "Ворошиловская батарея"
Пять звезд	Китайский квартал «Миллионка»
	Владивосток – Форт №7
	Остров Русский+ «Ворошиловская батарея»,

Большое влияние на развития туризма в Приморском крае влияет проводимая с 1997 года Тихоокеанская международная туристическая выставка (PITE). Одной из главных задач данного мероприятия является продемонстрировать туристскую привлекательность своего региона. В основном, все предложения ориентированы на жителей стран Азиатско-Тихоокеанского региона.

Имеющийся в Приморском крае культурно-исторический потенциал и уровень развития туристской инфраструктуры создают условия для расширения взаимодействия между Россией и странами АТР, что позволяет увеличиваться въездному туристскому потоку в Приморье из Японии, Китая и Кореи.

1. Бурилова, В.С. Культурно-исторические факторы и современные тенденции развития взаимоотношений между Республикой Корея и Приморьем в сфере туризма / В.С.Бурилова, А.Н. Яковлев // Известия Сочинского государственного университета. – 2013. – № 4-2 (28) – С. 237–242.

2. Джарылгасинова, Р.Ш. Историческая топонимия корейских поселений на российском Дальнем Востоке (вторая половина XIX – начало XX в.) / Р.Ш. Джарылгасинова [Электронный ресурс] / Коре сарам: записки о корейцах. – 2014. – Режим доступа: <http://koryo-saram.ru/>

3. Государственная программа Приморского края «Развитие туризма в Приморском крае» на 2013-2017 годы (от 07.12.2012 № 396-па) // Российская газета. – 2012. – С. 34

4. Владивосток такой Владивосток! Глазами иностранцев. Официальный сайт Примпогода [Электронный ресурс]. Режим доступа: <http://primpogoda.ru/>

5. Статистические данные Пограничного Управления по Приморскому краю. Статистический сборник. – 2014. – С. 25.

УДК 338.48(571.63)

**АНАЛИЗ СУЩЕСТВУЮЩИХ МЕТОДИК ОЦЕНКИ ВКЛАДА ТУРИЗМА  
В РЕГИОНАЛЬНУЮ ЭКОНОМИКУ ПРИМОРСКОГО КРАЯ**

**Ю.Ю. Сергиенко**, аспирант, младший научный сотрудник НМЦ ИСТД

*Владивостокский государственный университет экономики и сервиса,  
г. Владивосток*

Актуальность темы исследования обусловлена необходимостью совершенствования системы оценки результатов деятельности туристской сферы как основного инструмента управления развитием туристской отрасли.

Цель исследования – совершенствование методических основ оценки влияния туризма на социально-экономическое развитие региона.

Объект исследования – туристско-рекреационная система субъекта Российской Федерации.

Предмет исследования – экономические отношения, возникающие в процессе туристской деятельности и определяющие развитие региональной экономической системы.

Методологическую основу исследования составляют: социологические опросы, количественный и качественный анализ, статистические методы обработки данных и метод экономических сравнений.

В настоящее время в России уделяется большое внимание разработке методики оценки вклада туризма и индустрии гостеприимства. В настоящее время разработаны и внедрены методики оценки вклада туризма в следующих субъектах федерации: Карелия, Нижний Новгород, Хабаровский край. Чаще всего в основе методики оценки вклада используется мультипликативный эффект (multiplier affect), суть которого заключается в определении отношения дохода от туристской деятельности к туристским расходам. В целом эффект мультипликатора означает, что средства, вложенные в туристскую деятельность, опосредованно влияют на отраслевую и территориальную структуру хозяйства. Таким образом, туристские расходы являются не только результатом потребления услуг и товаров предприятий индустрии туризма, но сами предприятия также потребляют услуги и товары других предприятий различных отраслей, необходимые для производства.

На основе рекомендаций Статистической комиссии ООН в большинстве стран мультипликативный эффект туризма оценивается при помощи спутниковых счетов, которые представляют собой набор статистических показателей [3,4]:

- занятость, обусловленная туризмом (создание дополнительных рабочих мест);
- инвестиции в основные средства (валовое накопление);
- доходы бюджета, стимулирование дополнительных доходов государства и т.д.;
- туристское коллективное потребление (нерыночные услуги правительства);
- совокупный туристский спрос.

Из этих показателей только первый имеет достаточное методологическое подкрепление, методология расчета остальных находится в стадии формирования. Помимо этого следует отметить, что, с одной стороны, спутниковые счета согласованы с другими показателями, а, с другой, могут допускать отклонения от стандартной методики сбора данных.

Работой над построением спутниковых счетов туризма уже несколько лет занимаются многие национальные статистические службы и профессиональные институты, связанные с туризмом, а также ООН, Всемирная туристская организация (ЮНВТО), Организация экономического сотрудничества и развития (ОЭСР), Евростат и другие организации. Ими разработаны и опубликованы рекомендации на основе специальной программы STSA – Statistics and Tourism Satellite Account Programme [11], в которой достигнута связь между такими документами, как «Международные рекомендации по статистике туризма, 2008 год» [13, пункты 1.36 и 1.37] и «Вспомогательный счет туризма: рекомендуемая методологическая основа, 2008 год» [12], и исходной информацией, использовавшейся при их подготовке, что создает фундамент для разработки и использования усовершенствованных национальных систем статистики туризма.

Лидерами в разработке спутниковых счетов туризма являются Канада и Норвегия, которые смогли разработать и внедрить такие счета в практику статистической деятельности, причем Канада представила первые результаты на Международной конференции по статистике туризма в Оттаве в 1991 году.

В основе концепции «спутниковых счетов» в Канаде было предложено особое «туристско-ориентированное» приложение – спутниковый счет туризма (ССТ). Роль ССТ по мнению его разработчиков состояла в том, чтобы «удовлетворить перечисленные потребности в статистике туризма, а так же стать катализатором дальнейшего развития всей инфраструктуры статистики туризма [1].

Первоначально структура ССТ Канады состояла из нескольких информационных слоев.

Первый слой дает представление о туристской деятельности в сопоставимых стоимостных показателях, а также характеризует относительную важность элементов туризма в совокупном объеме туристской деятельности и в экономике в целом и, таким образом, обеспечивать стабильность всей системы счетов.

Слой 2 включает Описательный модуль, объединяющий данные, которые характеризуют (описывают) специфические туристские виды деятельности с помощью как стоимостных, так и натуральных показателей.

3-й слой, Капитальный модуль, содержит подробную информацию о видах деятельности, связанных с инвестициями в материальные активы в туризме.

4-й слой – это аналитический модуль.

В ряде стран мира по рекомендации UNWTO сейчас ведется разработка спутниковых счетов туризма. Рекомендовано разрабатывать следующие спутниковые счета туризма:

- 1) счет производства в туризме;
- 2) спрос на туристский продукт;
- 3) производство добавленной стоимости в туризме;
- 4) занятость в туризме;

- 5) характеристика посетителей;
- 6) инвестиции в туризме;
- 7) основной капитал в туризме и др.

Показатели спутниковых счетов позволяют рассчитать мультипликативный эффект развития индустрии туризма.

В российской практике оценки влияния туризма на экономику региона используется подход на основе совокупного дохода от туризма с помощью оценки прямого и косвенного воздействия, где прямое воздействие – это объем расходов туристов, необходимых для их полного обеспечения товарами и услугами; косвенное воздействие – генерированная экономическая активность, полученная на последующих этапах расходования средств. При этом под совокупным доходом от туризма можно понимать совокупность ежегодных прямых и косвенных, денежных и неденежных выгод, получаемых регионом от туристской деятельности, выраженные в стоимостном виде [1].

Опираясь на структуру совокупного дохода от туризма в регионе, методика его оценки включает расчеты по двум направлениям: оценка прямого воздействия туризма, а также оценка косвенного воздействия туризма на региональную экономику.

Что касается прямого воздействия туризма, то в его рамках производится оценка прибыли, получаемой туристскими фирмами и организациями за отчетный период, а также доли налоговых поступлений от туризма в бюджеты всех уровней. Таким образом, здесь под прямым экономическим эффектом от туризма понимается объем средств, вырученных от туризма на первом круге обращения средств в региональной экономике, вошедших в состав валового регионального продукта.

Косвенное воздействие туризма требует проведения оценки мультипликативного эффекта от туризма и его воздействия на другие секторы региональной экономики. Это позволяет рассчитать совокупный доход от туризма с учетом мультипликативного эффекта, и она основывается на результатах, полученных при оценке прямого экономического эффекта от туризма. Поэтому эти два направления тесно взаимосвязаны и представляют собой единую методику определения совокупного дохода от туризма в регионе.

Данная методика характеризуется также универсальностью, поскольку она применима для любого региона, а также для межрегиональных сопоставлений уровня развития туризма.

Общий мультипликативный эффект от туризма в регионе определяется по формуле 1 [14]:

$$U(x) = Mt + M1x\left(\frac{1}{1-R}\right) = Mr + \frac{YxQt(Vt - Ztu)}{X} x \frac{1}{1-R},$$

где  $M$  – совокупный доход (прямой и косвенный, с учётом мультипликативного эффекта) от туризма в стране (регионе);

$Mt$  – объём средств, вырученных от туризма на первом круге обращения средств, вошедших в ВВП (ВРП) (прямой экономический доход от туризма);

$M1$  – часть выручки от туризма, оказывающая влияние на ВВП (ВРП) (объём ВВП (ВРП), вызванный заказами туризма);

$Vt$  – объём услуг (выручка) туризма (в стоимостном выражении);

$Ztu$  – объём затрат на приобретение товаров и услуг, предназначенных для обслуживания туристов, у других предприятий (себестоимость продукта);

$Y$  – валовой внутренний (региональный) продукт;

$X$  – валовой общественный продукт;

$R$  – коэффициент, отражающий степень замкнутости национальной (региональной) экономики и отражающий связь двух последовательных кругов обращения средств, вырученных от туризма;

$Qt$  – доля затрат туризма, остающаяся в национальной (региональной) экономике.

Приведённая выше формула позволяет оценить мультипликативный эффект от туризма по налогам и занятости населения.

Выручка от туризма в регионе определяется как объём средств, полученных от туризма на первом круге обращения, вошедший в валовой региональный продукт (то есть прямой экономический эффект от туризма). Под объёмом средств, полученных от туризма на первом круге обращения, вошедших в валовой региональный продукт, понимается сумма средств, оставляемых всеми туристами на территории региона.

Ключевыми показателями для определения выручки от туризма являются количество туристов, приезжающих на территорию, и величина туристских расходов.

Методика оценки численных показателей туристских потоков исходит из следующих этапов [1]:

1) установить виды туризма, наиболее часто встречающиеся в регионе. Для удобства можно группировать виды туризма: познавательный, рекреационный, гостевой. Такая группировка позволяет более точно учесть потоки туристов, затраты на их пребывание и дополнительные интересы и наклонности посетителей региона;

2) распределить туристов на группы:

Группа А: подгруппа «организованные туристы», подгруппа «неорганизованные туристы»;

Группа Б: подгруппа «российские туристы», подгруппа «иностранцы туристы»;

3) определить основные транспортные артерии и достопримечательности территории. По основным объектам показа необходимо по результатам учета или наблюдений определить число посещений туристами;

4) организовать статистическую отчетность по основным показателям, характеризующим туристский комплекс региона;

5) проводить социологические опросы для получения недостающих данных.

Изложенные выше методические подходы по определению мультипликативного эффекта и совокупного дохода от туризма применимы для условий и стандартов статистической отчетности и информации на всей территории Российской Федерации. Подавляющее большинство расчетных данных можно найти в официальной государственной статистике как для национальной экономики в целом, так и для отдельных регионов.

В целях повышения объективности и обеспечения сопоставимости данных о внутренних туристских потоках и получения достоверной информации о вкладе туризма в экономику субъектов Российской Федерации в регионах используется порядок определения объема туристского потока.

Для определения численности въехавших в регион туристов используются следующие методы:

– федеральное государственное статистическое наблюдение по утвержденным Росстатом формам N 1-КСР, N 1-турфирма и др.;

– региональные статистические обследования посредством использования форм статистической отчетности на единовременной или регулярной основе;

– непосредственное измерение турпотока путем организации учета туристов на наиболее посещаемых туристских объектах данного региона (памятниках истории и культуры, в музеях, на природных объектах и др.);

– административные источники (например, регистрация в органах внутренних дел и в Федеральной миграционной службе);

– измерение изменений показателей, характеризующих жизнедеятельность постоянного населения региона, в высокий туристский сезон: объема потребления хлеба, вывоза мусора и др.

В ряде случаев перечисленные методы комбинируются.

Данная методика основана на использовании существующих форм федеральной государственной статистической отчетности и результатов обследований, организуемых на региональном уровне [10]. Расчеты осуществляются органами исполнительной власти в сфере туризма субъектов Российской Федерации с квартальной и годовой периодичностью.

Для расчета туристского потока в субъекте Российской Федерации по итогам года используется методика на основе данных размещения туристов в коллективных средствах размещения (КСР) (табл. 1).

Таблица 1

Объем туристского потока по итогам года

	Наименование показателей	Значение показателей
1	2	3
1	Количество коллективных средств размещения (КСР)/номеров/мест, всего, ед.	
2	Средний коэффициент загрузки КСР по региону (К), %	
3	Число туристов, размещенных в КСР, всего	
	из них:	
	граждан России	
	иностранцев граждан	
4	Число туристов, размещенных не в КСР, всего	
	из них:	
	граждан России	
	иностранцев граждан	
5	Коэффициент досчета Q (частное от деления строки 4 на строку 3)	



1	2	3
6	Общий объем туристского потока в регионе (в год обследования – сумма строк 3 и 4; в годы между обследованиями – сумма строки 3 и произведения строки 3 на строку 5), всего	
	из них:	
	граждан России (в год обследования – сумма строк 3.1 и 4.1; в годы между обследованиями сумма строки 3.1 и произведения строки 3.1 на строку 5)	
	иностранцев граждан (в год обследования – сумма строк 3.2 и 4.2; в годы между обследованиями – сумма строки 3.2 и произведения строки 3.2 на строку 5)	

Ответственность данных субъектов за непредставление статистических данных устанавливает статья 13.19 Кодекса Российской Федерации об административных правонарушениях (штраф в размере от тридцати до пятидесяти минимальных МРОТ), а также статья 3 Закона Российской Федерации от 13.05.1992 «Об ответственности за нарушение порядка представления государственной статистической отчетности».

Организация обследования зависит от специфики сферы туризма в регионе, однако основывается каждое из них на следующих общих принципах:

- использование существующих форм государственного статистического наблюдения по секторам туристской индустрии. В настоящее время различные показатели сферы туризма содержатся в более чем 50 статистических формах.

- обследование проводится на наиболее посещаемом туристском объекте (объектах) в субъекте Российской Федерации;

- период обследования – высокий туристский сезон;

- необходимо учитывать среднегодовой уровень загрузки имеющихся на территории субъекта Российской Федерации КСР и, в случае его низкого значения, принимать во внимание причины, по которым туристы предпочитают другие способы временного проживания;

- методы обследования должны предусматривать механизм отделения туристов от однодневных посетителей и местных жителей.

Для поквартального расчета туристского потока в регионе используются данные, представленные в табл. 2.

Таблица 2

### Объем туристского потока за квартал текущего года

№ п/п	Наименование показателей	Значение показателей
1	2	3
1	Количество коллективных средств размещения (КСР), представивших квартальный отчет по форме N 1-КСР (краткая), всего, ед.	
2	Средний коэффициент загрузки КСР (К1), сдавших отчет, в отчетном периоде, %	
3	Число туристов, размещенных в КСР, всего (сумма строк 3.3 и 3.4)	
	из них:	
	граждан России (сумма строк 3.3.1 и 3.4.1)	
	иностранцев граждан (сумма строк 3.3.2 и 3.4.2)	
4	Число туристов, размещенных в представивших квартальную отчетность КСР, всего	
	из них:	
	граждан России	
	иностранцев граждан	
5	Число туристов, размещенных в не представивших квартальную отчетность КСР, всего	
	из них:	
	граждан России	

1	2	3
	иностранных граждан	
6	Число туристов, размещенных не в КСР, всего	
	из них:	
	граждан России	
	иностранных граждан	
7	Общий объем туристского потока в регионе (сумма строк 3 и 4), всего	
	из них:	
	граждан России (сумма строк 3.1 и 4.1)	
	иностранных граждан (сумма строк 3.2 и 4.2)	

Для определения вклада сферы туризма в экономику субъекта Российской Федерации в состав обследования включаются специальные вопросы, касающиеся суммы и видов расходов туристов. Кроме того, для определения мультипликативного эффекта от туризма в обследование включаются организации, связанные с обслуживанием туристов: коллективные средства размещения, предприятия общественного питания, средства транспорта, культурные, зрелищные, спортивные организации, природные, исторические и другие объекты.

Таблица 3

#### Вклад туризма в экономику региона Приморского края

	Наименование показателей	Объем, численность	Удельный вес, доля, %
	Оборот сферы туризма, млн. руб.		
	Налоговые поступления в бюджет субъекта Российской Федерации от сферы туризма, млн. руб.		
	Количество занятых в сфере туризма, тыс. чел.		

Обобщая все вышесказанное, можно с уверенностью сказать, что показатели оценки вклада туризма в экономику субъекта Российской Федерации является важнейшим с точки зрения обоснования необходимости направления государственных и частных инвестиций в сфере туризма.

Основная проблема использования ССТ в Приморском крае заключается в недостатке статистической информации. Во-первых, имеющиеся результаты исследований в этой области устарели, а во-вторых, такие исследования не рассматривали туризм в структуре экономики любого региона как самостоятельную отрасль общественного производства. Поэтому на современном этапе использование ССТ опирается в вопросы разработки моделей региональных межотраслевых балансов, где туризм должен быть выделен в качестве самостоятельной отрасли экономики.

Второй способ оценки влияния туризма – применение туристского мультипликатора – подразумевает оценку совокупного дохода региона от туризма.

Данная методика позволяет рассчитать совокупный доход от туризма на основе результатов, полученных при оценке прямого экономического эффекта от туризма, с учетом мультипликативного эффекта.

До сих пор туристская статистика в РФ вызывала у специалистов лишь критику, т.к. методика её подсчета остаётся крайне не совершенной и сильно различается у разных ведомств. Поэтому, следуя примеру многих европейских стран, в России необходимо введение системы сателлитных счетов, которые позволят учитывать не только въездной, внутренний и выездной турпоток, но и их влияние на экономику страны.

На данный момент в Российской Федерации в Общероссийском классификаторе видов экономической деятельности завершается согласование сателлитных счетов. Новая методика после её внедрения позволит не только более корректно подсчитать количество туристов, но и рассчитывать реальный вклад туризма в экономику нашей страны и в экономику конкретных регионов.

1. Балабанов, И.Т. Экономика туризма: учеб. пособие / И.Т.Балабанов. – М.: Финансы и статистика, 2010.

2. Кулагина, Г.Д. Статистика туризма: учеб. пособие / Г.Д. Кулагина, С.В. Попелева, В.С. Сенин. – М.:МЭСИ, 1996
3. Кулагина, Г.Д. Туристская деятельность в спутниковых сетях / Г.Д. Кулагина, А.Х. Татаринцов // Вопросы статистики. – 1999. – №1.
4. Приказ Ростуризма от 18.07.2007 № 69 «Об утверждении Порядка определения внутреннего туристского потока в Российской Федерации и о вкладе туризма в экономику субъектов Российской Федерации»
5. Вспомогательный счет туризма: рекомендуемая методологическая основа, 2008 [Электронный ресурс] / Сайт UN WTO, департамент по экономическим и социальным вопросам.–2013.
6. Царева, Н.В. Оценка вклада в экономику региона / Н.В. Царева // Известия Иркутской государственной экономической академии. – 2008. №5. – Режим доступа: <http://cyberleninka.ru/article/n/otsenka-vklada-turizma-v-ekonomiku-regiona>.

УДК 687.1.02.072

## **РАЗРАБОТКА АВТОРСКОЙ КОЛЛЕКЦИИ МОДЕЛЕЙ ОДЕЖДЫ С ИСПОЛЬЗОВАНИЕМ ПРИНЦИПОВ ФРАКТАЛЬНОЙ ГАРМОНИЗАЦИИ**

**Е.В. Смирнова, магистрант 2 курса  
О.Н. Данилова, доцент**

*Владивостокский государственный университет экономики и сервиса,  
г. Владивосток*

В последние десятилетия популярность теории фракталов достаточно высока, в значительной мере это обуславливается потребностями общества в эффективных алгоритмах кодирования и сжатия информации с целью ее распространения в компьютерных сетях. Возникает необходимость уменьшения объема данных для компактного хранения информации на диске и обеспечения более высокой скорости передачи. Возможности компьютерного моделирования и макетирования позволяют создавать и изучать модели нелинейных процессов с помощью математического аппарата теории фракталов. Отдельной строкой в определении актуальности темы можно выделить компьютерную графику, где наглядное представление фракталов находит широкое применение. Фракталы послужили открытием новой эстетики искусства, науки и математики, а также революцией в социокультурном восприятии мира [1, 2].

Цель исследования – разработка коллекции моделей одежды с использованием фрактальных композиций. Композиции из треугольников различных видов могут соотноситься с древней символикой: триадами богов, триединством или иными тройственными понятиями. Важную роль в этом играет сложившаяся геометрическая символика космоса, в которой все круглые формы соотносятся с небом, квадрат – с землей, а треугольник (огонь, камень на вершине) – символизирует связь земного и небесного миров. Этим отчасти объясняется популярность треугольника как элемента конструкции и убранства храмовых (культурных) сооружений. Треугольник является одним из наиболее мощных и универсальных символов. Равносторонний треугольник – мужской и солнечный знак, представляющий божество, огонь, жизнь, сердце, гору и восхождение, благополучие, гармонию и королевскую власть. Перевернутый треугольник – женский и лунный символ, воду, плодородность, дождь, божественную милость. Равносторонний треугольник символизирует завершение. Треугольник, обращенный вершиной вверх, является солнечным и имеет символику жизни, огня, пламени, жара. Значительную часть всех геометрических символов составляют сочетания двух и более треугольников. Наиболее известные из них – гексаграмма, образованная наложением двух треугольников и пентаграмма, известная также как «тройной треугольник Пифагора». Пересекающиеся треугольники, образующие гексаграмму, символизируют синтез, союз противоположностей.

Пропорциональные соотношения, построенные на гармонизации треугольников и ромбов различных видов, широко используются в дизайне костюма [2. С. 374, 3]. В текстильном дизайне важно изменение фактуры, цветового, стиливого решения, которое было достигнуто наложением ткани друг на друга. В разработанной авторской коллекции «Геометрия стиля» основным элементом послужила тесьма, – она является линейным элементом, который подчеркивает геометрическую форму визуальных акцентов композиции материалов (рис. 1). Приёмы гармонизации композиции костюма с использованием фрактальных композиций – это те средства, благодаря использованию которых костюм становится внешне более сбалансированным, целостным и красивым. Наличие контрастных элементов в коллекции делает образ более ярким и запоминающимся, но вместе с тем неоднозначным, контрастное сочетание различных рисунков ткани вносит ощущение динамики и движения (рис. 1,в).



а



б



в

Рис. 1. Коллекция «Геометрия стиля»

Нюанс – незначительное различие характеристик с элементами подобия. Нюансы в одежде могут проявляться в конструктивных линиях, деталях, цвете, фактурах и, наконец, в соотношении самих форм. При создании нарядов из готовых вещей чаще всего используются сочетания вещей с нюансами в цвете. Цветовые нюансы проявляются в сочетании разных оттенков и полутонов в общей колористической гамме костюма. Костюм, цветовая гамма которого построена на нюансах, обычно выглядит гораздо богаче, сложнее и изысканнее, чем костюм, решённый в одном цвете. Использование нюансов в сочетании вещей даёт большой простор для личного творчества (рис 1, б).

В коллекции использовался зеленый цвет – цвет надежды, близости к природе, свежести, домашнего уюта. Зеленый умиротворяет, успокаивает, поэтому в большинстве случаев он воспринимается позитивно, дает ощущение внутреннего комфорта. Человек, одетый в зеленое, вызывает доверие. Ему хочется излить душу, поведать о тревогах и сомнениях, выплеснуть чувства. Наряду с желтым и оранжевым, зеленый цвет можно назвать жизнеутверждающим. Зеленый цвет выступает в роли яркого акцента композиции из треугольников различных видов: яркие детали в аксессуарах, подчеркивающие геометрическую строгость линий. Этот эффект отчасти объясняется появлением в композиции коллекции треугольников и ромбов контрастного черного цвета.

Разработанная авторская коллекция «Геометрия стиля» представлена на XXI Международном конкурсе молодых дизайнеров «Пигмалион» (25 апреля 2014 г., г. Владивосток, ВГУЭС), получила высокую оценку профессиональным жюри – I место в номинации «Профи» и была рекомендована к показу на Неделе Моды и стиля (Pacific style week, 24–31 мая 2014 г., г. Владивосток).

1. Смирнова, Е.В. Анализ принципа формообразования современного костюма на основе использования средств компьютерной графики / Е.В. Смирнова, О.Н. Данилова // Интеллектуальный потенциал вузов – на развитие дальневосточного региона России и стран АТР: материалы XV междунар. конф. студ, аспирантов и молодых ученых. 24–25 апреля 2013 г., Кн. 1. – Владивосток: Изд-во ВГУЭС, 2013. – С. 345–347.

2. Петушкова, Г.И. Проектирование костюма / Г.И. Петушкова. – М.: Издательский центр «Академия», 2004. – 416 с.

3. Композиция костюма: учеб. пособие для студ. высш. учеб. завед. / Г.М. Гусейнов, В.В. Ермилова, Д.Ю. Ермилова и др. – М.: Издательский центр «Академия», 2003. – С. 432.

4. Виды треугольников [Электронный ресурс]. – Режим доступа: <http://shopedu.ru/>. Дата обращения 01.04.2014.

УДК 159.928.238-053.4

## **ПСИХОЛОГО-ПЕДАГОГИЧЕСКИЕ УСЛОВИЯ РАЗВИТИЯ ПРЕДПОСЫЛОК ХУДОЖЕСТВЕННОЙ ОДАРЕННОСТИ У ДЕТЕЙ ДОШКОЛЬНОГО ВОЗРАСТА В ПРОЦЕССЕ ИХ ИЗОБРАЗИТЕЛЬНОЙ ДЕЯТЕЛЬНОСТИ**

**С.А. Харкина**, магистрант 1 курса

*Школа педагогики Дальневосточного федерального университета,  
г. Владивосток*

В данной статье приведены результаты исследования, проведенного с целью изучения предпосылок художественной одаренности у детей дошкольного возраста и определения психологических и педагогических условий развития общей и художественной одаренности у них.

*Ключевые слова:* развитие, художественная одаренность, психолого-педагогические условия, структура одаренности.

Проблема одаренности в последние годы активно рассматривается в системе общего и дополнительного образования. Неоспоримо, что забота об одаренных детях сегодня – это забота о развитии науки, культуры и социальной жизни завтра.

По мнению А.А. Никитина, художественная одаренность представляет собой наименее изученный вид одаренности «по причине ее исключительной сложности и связи с духовной сферой». Не удивительно, что выявление и прогнозирование художественной одаренности у детей представляет не простую задачу.

Вопрос диагностики и развития художественной одаренности поднимался в трудах многих исследователей, но до сих пор единой теории художественной одаренности не существует.

Многие педагоги и психологи убеждены, что воспитание личности, обладающей богатым творческим потенциалом, способной к саморазвитию и самосовершенствованию, умеющей справляться с возрастающим потоком проблем, начинается в детские годы.

Неоспоримо, что дошкольный возраст является сенситивным периодом для развития художественных способностей. И нужно использовать его с максимальной пользой – для того, чтобы дети «приобрели психологически необходимый человеку опыт творчества в широком смысле слова, зарождения и адекватного воплощения собственного замысла, в какой бы то ни было сфере действительности. И этот опыт творчества как такового в детстве успешнее всего приобретается в художественной деятельности» [3].

Недостаточная разработанность обозначенной проблемы и необходимость определения психолого-педагогических условий развития художественной одаренности у детей в системе общего и дополнительного образования является основной проблемой нашего исследования.

Целью настоящего исследования было рассмотрение теоретических аспектов развития художественной одаренности и выявление психолого-педагогических условий развития художественной одаренности у детей дошкольного возраста в процессе их изобразительной деятельности.

Объект настоящего исследования: художественная одаренность у дошкольников.

Предмет – психолого-педагогические условия развития предпосылок художественной одаренности у детей 5–7 лет в процессе изобразительной деятельности.

Анализ теоретической литературы и наблюдение за детьми в процессе занятий художественным творчеством позволили выделить ряд интересных аспектов.

Значительный вклад в изучении проблемы художественной одаренности с позиции целостно-личностной парадигмы сделан известным российским психологом А.А. Мелик-Пашаевым, руководителем Лабораторией психологических проблем художественного развития Психологического института РАО. Исследователь считает, что художественная одаренность является общеродовым качеством человека. При этом художественная деятельность им рассматривается как отражение отношения человека к действительности, как первичный источник творчества и художественной одаренности. Выражение отношения человека к действительности осуществляется на языке того вида искусства, к которому предрасположена природа его художественного дарования [3,4].

Им и его единомышленниками выделены следующие компоненты художественной одаренности:

– эстетическое отношение человека к действительности как первооснова способностей к художественному творчеству, благодаря эстетическому отношению впечатления жизни превращаются в потенциальное содержание художественных продуктов;

– позиция автора с их точки зрения – это направленность на то, чтобы создать произведение, в котором внутреннее содержание обретет независимую от автора «внешнюю» жизнь;

– художественное воображение – базовый процесс, реализующий эту направленность.

Большинство исследователей художественной одаренности рассматривают воображение как одну из базовых предпосылок развития художественной одаренности. Воображение художника, творца развивает способность делать невидимое содержание – видимым, неслышное облечь в звучания, передать в поэтическом слове то, чего не ухватывает обычная речь. Именно с этой стороны воображение рассматривают как одну из предпосылок развития художественной одаренности [1,5].

Известно, что способность к воображению есть только у человека и становление воображения – это опыт обретения человечности в самом широком значении слова. Воображение в дошкольном возрасте проявляется настолько ярко и интенсивно, что многие психологи рассматривают его как изначально заданную способность, которая с годами теряет свою силу. Вместе с уменьшением способности фантазировать у человека снижаются возможности творческого мышления, гаснет интерес к искусству и науке.

Как подчеркивал Л.С. Выготский, мощный шаг в развитии воображения совершается в связи с усвоением речи. Именно речь дает ребенку возможность представить себе тот или иной предмет, которого он не видел, мыслить о нем и мысленно преобразовывать его. Кроме того, неоспорима связь воображения и эмоций – активная работа фантазии вызывает богатую эмоциональную картину состояния детей, а богатая эмоциональная жизнь стимулирует развитие воображения. Воображение неизменно связано с интересами человека, в свою очередь интерес ко всему расширяет жизненный опыт ребенка, знакомит его с разными деятельностью, активизирует его различные способности. Однако узнать, увидеть, «попробовать все» не под силу ребенку, поэтому на помощь приходит фантазия – она значительно обогащает опыт ребенка, вводит его в воображаемой форме в ситуации и сферы, не встречаемые им в реальной жизни.

На протяжении дошкольного детства происходит постепенное превращение воображения ребенка из деятельности, которая нуждается во внешней опоре, в самостоятельную внутреннюю деятельность, которая позволяет осуществлять элементарное словесное и художественное творчество. Однако фантазия, как и любая форма психического отражения, должна иметь позитивное направление развития, считают практические психологи – она должна способствовать лучшему познанию окружающего мира, самораскрытию и самосовершенствованию личности [1,2].

Особенности воображения дошкольника, описанные в литературе, подтвердились и нашим исследованием. Нами было изучено воображение у 15-ти детей 5–7 лет. С помощью методики «Пиктограмма» мы отметили, что большинство детей относятся к креативному «художественному» типу, что на наш взгляд, подтверждает идею о том, что художественная одаренность является «общеродовым» человеческим качеством и активно проявляется у дошкольников.

При выполнении заданий методики «Линия горизонта» большинство исследуемых дошкольников стремились создать выразительный, эмоциональный образ. Их работы показали средний уровень развития художественных способностей – попытка создания выразительного образа есть, но часто она реализуется не до конца или слабо. Лишь у 3-х человек мы наблюдали работы, показывающие высокий уровень развития художественного воображения, в работы детей были привнесены элементы смысловой выразительности, отчетливо выделялась художественная образность.

Результаты, полученные с помощью методики «Исследование индивидуальных особенностей воображения», показали, что большинство исследуемых детей имеют 2-й уровень развития воображения (средние показатели). Также были определены несколько детей с показателями определенной сложности воображения 3-го уровня, отличающиеся высокой гибкостью и оригинальностью воображения. Примечательно, что эти дети кроме занятий художественным творчеством в детском саду занимаются дополнительно в изостудии.

Таким образом, у большинства дошкольников мы наблюдали средние показатели развития воображения, показывающие преимущественно эмоциональный, низко дифференцированный и мало осмысленный его характер.

Итак, анализ литературы, наблюдение за детьми во время творческих занятий, анализ и интерпретация их работ и результатов исследования позволяют говорить, что воображение – важная предпосылка художественной одаренности и в дошкольный период важно укреплять и развивать этот психический процесс познания мира. Этому могут способствовать следующие психолого-педагогические условия:

- вовлечение ребенка в диалог в процессе любой деятельности. Известно, что образное слово выявляет и закрепляет богатство ассоциативных связей, порождает творчество, развивает художественно-образное мышление и воображение;

- вовлечение в процесс художественно-образного познания через игру, что помогает ребенку на основе полученных впечатлений создавать свою новую реальность;

- активное вовлечение ребенка в процесс восприятия и творчества, создание возможности почувствовать себя внутри образа – дать возможность переживанию, проживанию всего богатства ощущений. Важно, чтобы чувства ребенка опирались на живые ощущения – зрительные, слуховые, тактильно-двигательные, вкусовые, обонятельные;

- создание условий самостоятельного нахождения образных средств, адекватных поставленной задаче занятия, исключая работу по образцам, использование формальных схем и т.д.;

- использование на занятиях разнообразного по художественному содержанию материала, визуального, литературного и музыкального сопровождений, что способствует возникновению новых ассоциаций и образов в творческом опыте ребенка;

- сопровождение ребенка взрослым, способное дать конструктивную обратную связь, обозначить успехи ребенка, помочь осознать и обозначать эмоциональные переживания в процессе изобразительной деятельности и т.п.

Таким образом, объединение элементов изобразительного искусства, музыки, художественного слова, театрально-игровой деятельности для раскрытия определенной темы и погружения в материал является мощным стимулом для развития воображения как основы художественной одаренности у дошкольника.

---

1. Адаскина, А.А. Специфика художественного воображения / А.А. Адаскина // Электронное издание «Труды МЭЛИ: электронный журнал».

2. Диагностика детской одаренности / сост. Л.А. Дементьева. – Курган, 2009.

3. Мелик-Пашаев, А.А. Ребенок-художник? (Возрастные предпосылки художественной одаренности) / А.А. Мелик-Пашаев [Электронный ресурс] // Педагогика Искусства. 2012. №2.– Режим доступа: <http://www.art-education.ru/AE-magazine/>

4. Мелик-Пашаев, А. Психология одаренности: художественная одаренность / А. Мелик-Пашаев, З. Новлянская, А. Адаскина, Н. Чубук. – М., 2005.

5. Торшилова, Е.М. Развитие эстетических способностей детей 3–7 лет / Е.М. Торшилова, Т.В. Морозова. – Екатеринбург: Деловая книга, 2001.

## РЕАЛИЗАЦИЯ КУРСА ПО ВЫБОРУ «ЭНЕРГЕТИЧЕСКАЯ БЕЗОПАСНОСТЬ» В СИСТЕМЕ ПОДГОТОВКИ БАКАЛАВРОВ ПО НАПРАВЛЕНИЮ 20.03.01 – ТЕХНОСФЕРНАЯ БЕЗОПАСНОСТЬ, ПРОФИЛЬ: БЕЗОПАСНОСТЬ ТЕХНОЛОГИЧЕСКИХ ПРОЦЕССОВ И ПРОИЗВОДСТВА

**Н.Ф. Двойнова**, канд. с.-х. наук, доцент кафедры безопасности жизнедеятельности

*Сахалинский государственный университет,  
г. Южно-Сахалинск*

Основу жизни человека составляет окружающая природная среда, а основу современной цивилизации – ископаемые природные ресурсы и вырабатываемая из них энергия. Очевидно, что без энергетики у человечества нет будущего. Но с другой стороны, энергетика оказывает мощное отрицательное воздействие на окружающую среду, ухудшая условия жизни и здоровье людей.

Можно сказать, что на данный момент не выработано единое понимание самого понятия энергетической безопасности государства (ЭБГ), а в ряде случаев значения, которые страны вкладывают в это понятие, прямо противоположны друг другу [1, 3]. Но в контексте понимания этого понятия как глобального, энергетическая безопасность означает не только предотвращение конфликтов за энергетические ресурсы между поставщиками и потребителями, внутри группы стран-поставщиков и внутри группы стран-потребителей, но и расширение доступа к энергетическим ресурсам. Невозможность развития экономики без энергетики означает также невозможность преодоления проблем, которые давно признаны мировым сообществом как глобальные: бедность, эпидемии, низкий уровень образования, угрозы экологии и др. Из этого следует вывод, что энергетическая безопасность является составной частью глобальной системы безопасности [2].

Теоретическое исследование проблемы энергетической безопасности послужило основанием для разработки программы курса «Энергетическая безопасность». Программа курса включала лекционные и практические занятия, которые были положены в основу экспериментального обучения. Экспериментальное исследование проводилось нами в 2012 – 2013 гг. со студентами 226 группы Технологического института направления подготовки «Техносферная безопасность» в количестве 16 человек под руководством к. с/х. н., доцента кафедры БЖиГО Двойновой Н.Ф. Данное количество студентов одновременно являлись контрольной группой (до введения курса «Энергетическая безопасность» в обучение), и экспериментальной группой (после изучения разработанного курса).

Цель экспериментального исследования – подтвердить эффективность использования программы курса «Энергетическая безопасность» в теоретико-практической подготовке студентов направления подготовки «Техносферная безопасность».

В соответствии с поставленной целью была определена структура исследования, отражающая его основные этапы и направления, используемые в них различные виды педагогического эксперимента, а также соответствующие им методы сбора и анализа полученных экспериментальных данных.

Экспериментальное исследование проводилось в три этапа. Основой первого этапа стал констатирующий эксперимент, цель которого – выявление исходного уровня знаний у студентов по проблеме – экологическая безопасность энергетических объектов в современном обществе.

Констатирующий эксперимент включал следующие направления:

1. Анализ учебных программ направления подготовки «Техносферная безопасность»:

- защита окружающей среды;
- промышленная экология;
- опасные ситуации техногенного характера и защита от них;
- промышленная безопасность;
- мониторинг среды обитания.

2. Исследование уровня заинтересованности студентов в вопросах экологической безопасности энергетики Российской Федерации и Сахалинской области в частности.

Для получения полных, адекватно отражающих состояние исследуемых вопросов экспериментальных данных, мы применяли совокупность следующие методов исследования:

- анкетирование участников эксперимента с последующим анализом их ответов;
- анализ проведенных лекционно-практических занятий со студентами 2 курса направления подготовки «Техносферная безопасность» Технологического института.

При обработке полученных экспериментальных данных проводился количественный и качественный их анализ. В обобщенном виде характеристика констатирующего этапа эксперимента представлена в табл. 1.



**Характеристика констатирующего этапа эксперимента**

Задачи	Используемые методы
<p>Определение уровня интереса к теме исследования. Установление начального уровня знаний у исследуемых в области энергетической безопасности</p> <p>Определение места курса «Энергетическая безопасность» в системе образования</p>	Беседа, анализ литературы. Анкетирование. Изучение и анализ учебных планов и программ обучения

Второй этап исследования – поисковый эксперимент.

Цель поискового эксперимента заключалась в анализе научно-методической литературы по проблеме исследования. Результатом данного этапа исследования явились разработанная структура и содержание программы курса «Энергетическая безопасность».

Третьим этапом исследования был формирующий эксперимент, цель которого заключалась в определении эффективности влияния программы курса «Энергетическая безопасность» на теоретико-практическую подготовку студентов направления подготовки «Техносферная безопасность».

Таблица 2

**Задачи и методы формирующего эксперимента**

Задачи	Используемые методы
Определение степени заинтересованности в обучении студентов по программе курса «Энергетическая безопасность»	Компонентный (поэлементный) анализ экспериментальных данных; интерпретация полученных результатов
Организация и внедрение в обучение студентов экспериментальной группы программы курса «Энергетическая безопасность»	
Экспериментально подтвердить повышение уровня знаний студентов по экологической безопасности энергетики	

Таким образом, при организации и проведении экспериментального исследования, также при сборе, анализе и обработке полученных данных использовали всю совокупность вышеназванных методов исследования.

В целях успешной реализации экспериментального обучения нами были определены структура и содержание курса, а также составлено тематическое планирование (табл. 3).

Таблица 3

**Тематический план курса «Энергетическая безопасность»**

№ п/п	Наименование тем	Всего часов	Лекции	Практ. зан.	Сам. раб.
1	Введение в энергетическую безопасность	4	2		2
2	Основы обеспечения энергетической безопасности в России	9	6		1
3	Потенциальные угрозы энергетической безопасности России	7	3	1	1
4	Экологическая безопасность энергетических объектов на территории Сахалинской области	5	2	2	1
5	Влияние энергетических объектов на экологическое состояние окружающей среды Сахалинской области	6	3	2	2
6	Инновации в энергетической безопасности	5	3	1	1
Всего по курсу		29	15	6	8

В рамках курса нами был проведен эксперимент. В экспериментальном исследовании мы проводили анкетирование с целью выявления исходного уровня знаний по вопросам экологических проблем энергетики безопасности (констатирующий этап эксперимента) и с целью определения эффективности влияния реализованной программы курса на уровень знаний студентов направления подготовки «Техносферная безопасность» (формирующий этап эксперимента).

Анкета включала следующие вопросы:

1. Какие основные виды угроз энергетической безопасности вы знаете?
2. Потенциальные угрозы энергетической безопасности России.
3. Характеристике энергетических объектов Сахалинской области.
4. Экологические проблемы при строительстве ГЭС.
5. Что, по вашему мнению, может являться причиной экологических проблем энергетики?
6. Дайте определение понятию «энергетическая безопасность».

В целом, результаты анализа ответов студентов на вопросы анкеты позволяют сделать вывод о необходимости включения в обучение студентов направления подготовки «Техносферная безопасность» курса «Энергетическая безопасность». Этому свидетельствуют разобщенные, бессистемные и поверхностные ответы студентов, что позволяет говорить о низком исходном уровне знаний по проблеме исследования.

Таким образом, преобладание большего процента ответов в экспериментальной группе студентов говорит об эффективности разработанной программы курса «Энергетическая безопасность» (рис. 1).



Рис. 1. Результаты экспериментального исследования

В ходе экспериментального исследования мы подтвердили рост общего уровня знаний по вопросам, связанным с энергетической безопасностью общества в результате обучения студентов по программе курса «Энергетическая безопасность».

1. Андреева, П.Б. Экономические оценки воздействия энерго-комплексов на ОС / П.Б. Андреева // РАН Региональная экология. – 2013. – № 4. – 122 с.

2. Багиев, Г.Л. Организация, планирование и управление промышленной энергетикой: учебник для вузов / Г.Л. Багиев, А.Н. Златопольский. – М.: Энергоатомиздат, 2012. – 290 с.

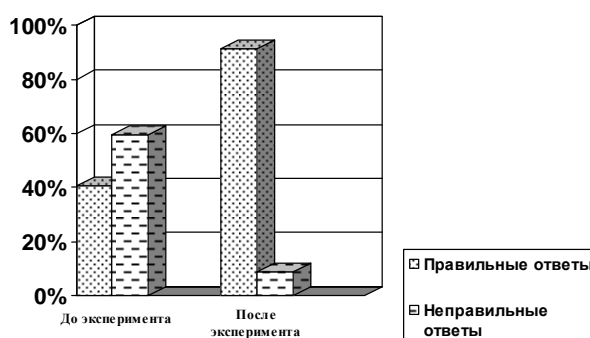
3. Бушуев, В.В. Энергетическая безопасность России / В.В. Бушуев, Н.И. Воропай, А.М. Масцепанов, Ю.К. Шафраник и др. – Новосибирск: Сибирская издательская фирма «Наука», 2011. – 302 с.

УДК 594.1(265.54)

## МИКРОЭЛЕМЕНТНЫЙ СОСТАВ ПРОМЫСЛОВОГО ДВУСТВОРЧАТОГО МОЛЛЮСКА *MERCENARIA STIMPSONI* В СВЯЗИ С УСЛОВИЯМИ ОБИТАНИЯ

**И.С. Касьяненко**, аспирант

**Р.В. Власенко**, аспирант

**Л.Т. Ковековдова**, д-р. биол. наук, профессор кафедры экологии

*Дальневосточный федеральный университет,  
г. Владивосток*

Морепродукты прочно вошли в рацион питания человека, они содержат высококачественный белок и много питательных веществ. В последнее время появилась необходимость использования новых видов гидробионтов, в том числе двустворчатых моллюсков.

В настоящее время в промысел моллюсков в Японском море введены виды двустворчатых моллюсков, микроэлементный состав которых практически не изучен.

Моллюски способны накапливать токсичные элементы в зависимости от содержания их в среде обитания, которая, как известно, подвержена антропогенному воздействию [1].

Двустворчатый моллюск *Mercenaria stimpsoni*, обитающий в прибрежной части Японского моря, живет в песчаном, илисто-песчаном, гравийном, галечном грунтах на глубинах 3–45 м. Зарывается в грунт до двадцати сантиметров.

Общий запас в заливе Петра Великого может составлять порядка 100 т, в водах северного Приморья 7000 т [2]. Микроэлементный состав мягких тканей моллюска практически не изучен.

Цель работы: определить микроэлементный состав мягких тканей моллюска *Mercenaria stimpsoni* и сравнить концентрации токсичных элементов в их мягких тканях с предельно допустимыми уровнями (ПДУ).

Район работ: моллюски отбирались в северо-западной части Японского моря в бухтах Успения, Зеркальная и Рудная (рис. 1).

Моллюсков отбирали водолазным способом на глубине от 14 до 38 метров. Подготовка проб мягких тканей моллюсков к атомно-абсорбционному определению элементов (As, Cd, Co, Cu, Fe, Mn, Pb, Zn) проводилась методом кислотной минерализации в соответствии с ГОСТом 26929-94.

Элементы в мягких тканях моллюска определяли на атомно-абсорбционном спектрофотометре «Shimadzu», модель AA-6800 с использованием пламенного и беспламенного вариантов метода. В качестве стандартов использовали государственные стандартные образцы металлов (ГСОРМ). Полученные результаты статистически обработаны с использованием программы Statistica 6.0.



Рис. 1. Карта-схема станции отбора проб моллюсков: 1 – бухта Успения, 2 – бухта Зеркальная, 3 – бухта Рудная

Диапазоны концентраций элементов в мягких тканях моллюсков из разных мест обитания, но близких по размеру представлены в табл. 1.

Таблица 1

**Диапазоны концентраций элементов в мягких тканях моллюсков, мг/кг сухой массы (M=5)**

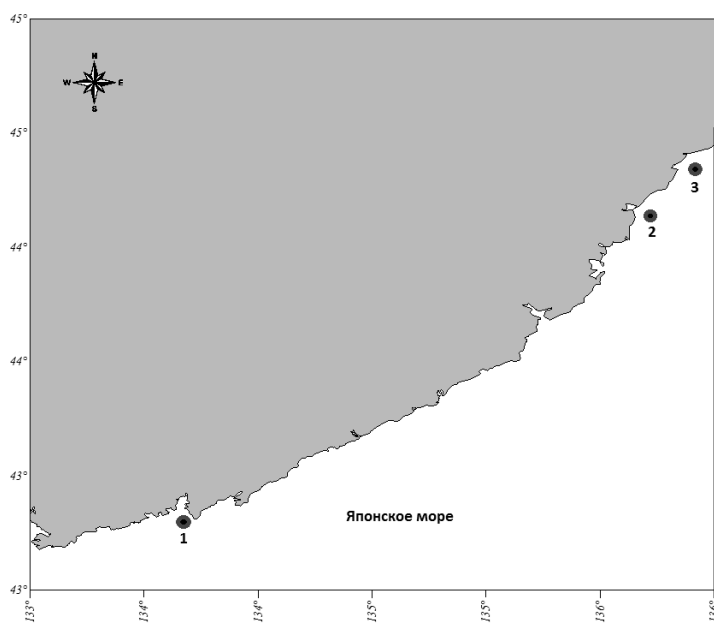
Дата	Место	As	Cd	Co	Cu	Pb	Fe	Mn	Zn
24.08.13	Бухта Зеркальная	11,9-34,6	0,004-0,4	1,19-2,50	1,9-12,5	0,6-4,0	104,7-189,9	0,5-3,4	36,4-121,3
6.09.13	Бухта Рудная	20,4-35,2	0,7-1,0	3,07-4,44	28,2-42,0	7,9-105,2	335,4-533,2	25,4-109,5	165,6-260,8
10.09.13	Бухта Успения	21,3-53,9	0,4-0,9	0,28-9,34	8,5-21,3	0,9-40,7	179,2-266,0	1,4-6,3	108,9-132,6

Содержание элементов в моллюсках в зависимости от места обитания изменялось в широком диапазоне, что обусловлено уровнем содержания металлов в среде обитания.

Исследования уровней концентраций элементов в мягких тканях моллюсков позволило составить ряды уменьшения концентраций. Они выглядят следующим образом:

Fe>Zn>Pb>Mn>Cu>As>Co>Cd – бухта Рудная;

Fe>Zn>As>Cu>Pb>Mn>Co>Cd – бухта Зеркальная;

Fe>Zn>As>Cu>Pb>Co>Mn>Cd – бухта Успения.

Ряды уменьшения концентраций элементов в мягких тканях мерцении начинаются с преобладающих биологически активных элементов железа и цинка, заканчиваются токсичным элементом кадмием, что соответствует микроэлементному составу большинства видов двусторчатых моллюсков, обитающих в заливе Петра Великого [3].

Различие уровней содержания элементов в моллюсках из разных районов показано на графиках (рис. 2, 3, 4).



Рис. 2. Концентрация мышьяка в мягких тканях моллюсков, отобранных в бухтах Зеркальная, Рудная, Успения



Рис. 3. Концентрация кадмия в мягких тканях моллюсков, отобранных в бухтах Зеркальная, Рудная, Успения

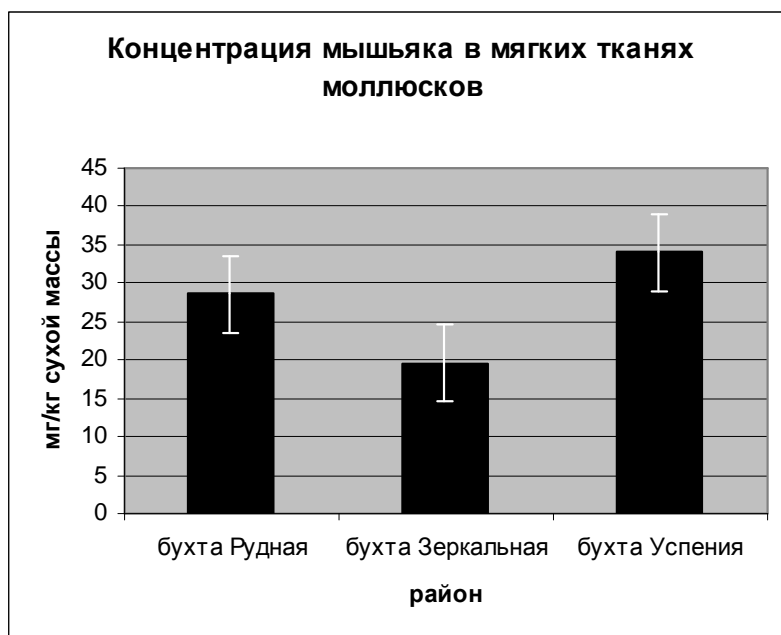

Рис. 4. Концентрация свинца в мягких тканях моллюсков, отобранных в бухтах Зеркальная, Рудная, Успения

Отмечено, что самое высокое содержание мышьяка обнаружено в мягких тканях моллюсков из бухты Успения. Уровни концентраций кадмия, свинца, цинка и меди были наибольшими в мягких тканях моллюсков из бухты Рудная. Известно, что на побережье бухты расположены промышленные предприятия, связанные с добычей и переработкой металлов и уровень содержания этих элементов в морской воде и донных отложениях бухты повышен [4]. Поэтому моллюски из бухты Рудная, как фильтрующие организмы, способные накапливать элементы в соответствии с уровнями в среде обитания, отразили в своих тканях экологическую ситуацию по токсичным элементам в районе их сбора.

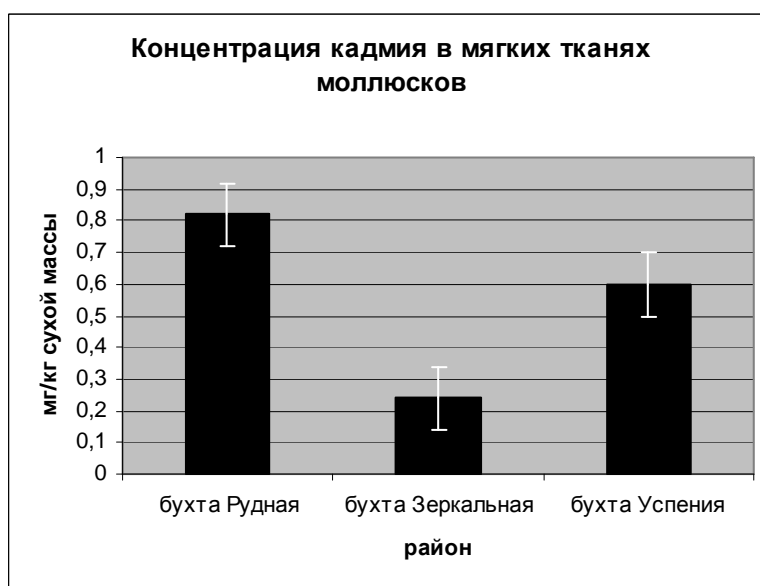
В России существуют предельно-допустимые уровни (ПДУ) в пищевых продуктах. Для тканей моллюсков они составляют в мг/кг на сырую массу: свинец – 10,0, мышьяк – 5,0, кадмий – 2,0. [5]

Таким образом, в пересчете на сырую массу отмечено превышение ПДУ свинца в моллюсках из бухты Рудная, что связано с промышленной деятельностью на побережье бухты. Отмечено превышение ПДУ мышьяка в единичных особях из бухты Успения.

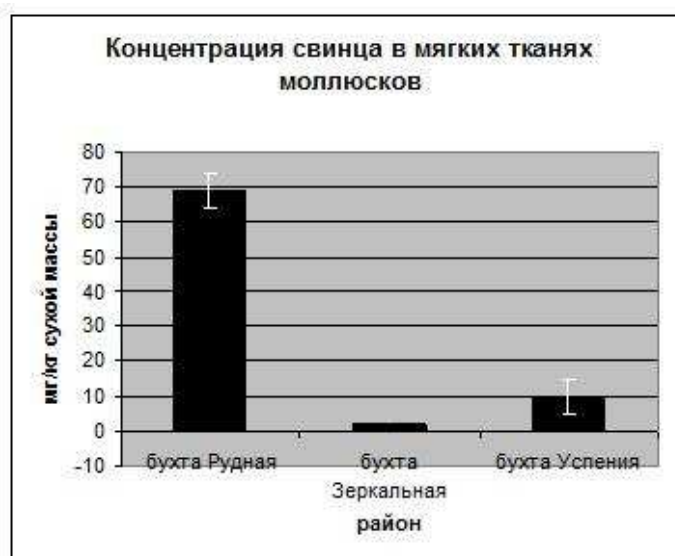
1. Израэль, Ю.А. Антропогенная экология океана: монография / Ю.А. Израэль, А.В. Цыбань. – М.: Гидрометеиздат, 1989. – 528 с.
2. Атлас двустворчатых моллюсков Дальневосточных морей России / сост. С.В. Явунов; науч. ред. С.Е. Поздняков // Атласы промысловых и перспективных для промысла гидробионтов дальневосточных морей России. – Владивосток: Дюма, 2000. – 168 с.
3. Кику, Д.П. Микроэлементный состав двустворчатых моллюсков залива Петра Великого в связи с условиями существования: автореф. дис. ... канд. биол. наук / Д.П. Кику. – Владивосток, 2008.
4. Шаров, П.О. Загрязнение свинцом пос. Рудная Пристань и его влияние на здоровье детей / П.О. Шаров. – Владивосток: Дальнаука, 2005. – 132 с.
5. СанПиН 2.3.2. 1078-01. Гигиенические требования безопасности и пищевой ценности пищевых продуктов. – М.: Госкомсанэпиднадзор России, 2002. – 156 с.
6. Христофорова, Н.К. Тяжелые металлы в промысловых и культивируемых моллюсках залива Петра Великого: монография / Н.К. Христофорова, В.М. Шулькин, В.Я. Кавун, Е.Н. Чернова. – Владивосток: Дальнаука. – 1994. – 269 с.
7. Davies, I. M. and J. M. Pirie (1978) Trace metals in mussels from the Scottish coast. ICES Marine Environmental Quality Committee C.M1978/E:33.

## **АНАЛИЗ ВИБРАЦИИ СИЛОВОГО АГРЕГАТА И ПОИСКА НЕИСПРАВНОСТЕЙ В СОСТАВЕ АВТОМОБИЛЯ**

**Д.Ю. Михайлов**, магистрант 1 курса

*Владивостокский государственный университет экономики и сервиса,  
г. Владивосток*

Силовым агрегатом называют двигатель, коробку передач и сцепление, соединенные в одном блоке. Поиск неисправностей силового агрегата с помощью параметров вибрации обусловлен тем, что вибросигнал работающего автомобиля содержит большое количество информации о его состоянии. Одним из основных элементов системы сбора вибрационных данных является вибродатчик, который преобразует механические колебания в электрический сигнал.

Оценка технического состояния автомобиля – главная задача измерений по параметрам вибрации. По их результатам выполняются работы по обеспечению необходимого запаса устойчивости силового агрегата и качества его функционирования. Для этого применяют расчетные методы, основанные на использовании конечно-элементных моделей (датчиков). В известных моделях такой оценке подвергаются, в основном, только двигатели. При этом адекватность моделей, степень их детализации по числу элементов сборки часто являются недостаточными (например, учитываются только корпусные детали).

**Актуальность работы.** В связи с тем, что современные транспортные средства создаются в условиях ужесточающихся ограничений по виброакустическим показателям, вибрация транспортных силовых агрегатов во всем частотном диапазоне должна прогнозироваться на самых ранних стадиях их разработки.

Поскольку автомобильный силовой агрегат работает в широком диапазоне скоростных и нагрузочных режимов, на начальных этапах разработки не учитывают быстропеременный характер нагружения и контактное взаимодействие звеньев, потому что предусматривают учет возбуждения только от единичного вибрационного импульса.

Этим объясняется актуальность данного исследования, **целью** которого является анализ вибрации в широком частотном диапазоне работы автомобильного силового агрегата при его работе на различных скоростных и нагрузочных режимах.

Для достижения данной цели необходимо решить следующие задачи:

- анализ вибрации СА на различных скоростных и нагрузочных режимах работы;
- разработка методики расчета вибрационного состояния силового агрегата, в которой учитываются контактные взаимодействия звеньев и быстропеременный характер нагрузки;
- разработка различных по составу вибродатчиков автомобильного силового агрегата.

УДК 574(571.63-25):[551.578.4:543.2]

## **ВЗВЕШЕННЫЕ ВЕЩЕСТВА В СНЕГЕ Г. ВЛАДИВОСТОКА**

**Я.Г. Рудых**, магистрант 1 курса

**Н.В. Иваненко**, канд. биол. наук, доцент кафедры экологии  
и природопользования

*Владивостокский государственный университет экономики и сервиса,  
г. Владивосток*

Данное исследование посвящено содержанию взвешенных веществ в снеге г. Владивостока.

Район отбора проб охватывал центральную часть города (Фрунзенский и Первореченский районы). Также отбирали пробы в районе моста бух. Патрокл (Первомайский район) и на территории дендрария Горно-таежной станции ДВО РАН им. В.Л. Комарова, пос. Горно-Таежное г. Уссурийска (условно-фоновая станция). Пробы отбирали вблизи автомобильных дорог в соответствии с РД 52.04.186-99. Для г. Владивостока характерен неустойчивый снежный покров, поэтому отбор проб проводили только в тех точках, где не происходит вынос снега ветром. Толщина снежного покрова в городе составляла 12–15 см, в дендрарии ГТС ДВО РАН – 20 см.

В снеге г. Владивостока взвешенные вещества распределены неравномерно (рис.).

Максимальные значения концентрации взвешенных веществ установлены для Центральной набережной города, дендропарка ВГУЭС и района Фуникулера. Такая ситуация во многом определяется метеорологическими условиями и сложным рельефом местности. Так, Центральная набережная находится непосредственно в зоне влияния Владивостокской ТЭЦ-1. В этом районе ограничено движение автотранс-

порта, поэтому загрязняющие вещества, поступающие от ВТЭЦ-1, аккумулируются в снеге результате сухого выпадения, преимущественно в безветренную погоду.



Рис. Концентрации взвешенных веществ в пробах талого снега г. Владивостока, 2013 г, мг/л

Влияние ВТЭЦ-1 прослеживается и по мере удаления от источника воздействия. Труба ВТЭЦ-1 находится на одном уровне с районами отбора проб – дендропарком ВГУЭС и Фуникулером. Так как зимой преобладают западные и северо-западные ветра, то эти районы попадают в область воздействия источника загрязнения – ВТЭЦ-1. Дополнительная нагрузка на районы дендропарка ВГУЭС и Фуникулера, где организованы крупные транспортные развязки города, накладывается за счет выхлопов не только легковых автомобилей, но и большого числа городских автобусов.

Неравномерное распределение взвешенных веществ в снеге также связано с отсутствием в г. Владивостоке устойчивого снегового покрова. Толщина и плотность снежного покрова в городе различаются очень сильно, даже в одном районе. Это создает трудности с пробоотбором. Поэтому более информативным показателем для г. Владивостока является содержание пыли в атмосферном воздухе.

Минимальные концентрации взвешенных веществ установлены для условно-фоновой территории – дендрария ГТС ДВО РАН. Концентрации взвешенных веществ в снеге городской среды были выше таковых в снеге пос. Горно-таежное г. Уссурийска, в 32,52 – 83,14 раза.

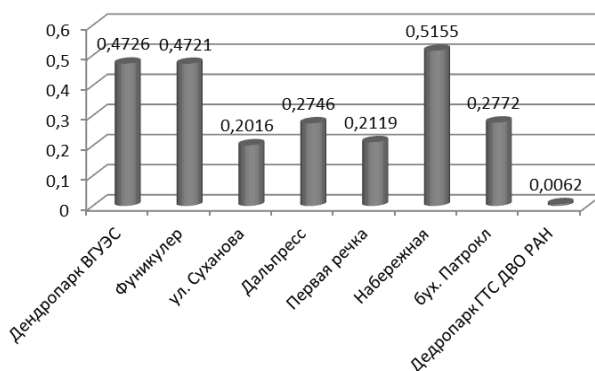
Таким образом, несмотря на сложности, связанные с отбором проб, установленные концентрации взвешенных веществ в снеге г. Владивостока позволяют оценить влияние источников выбросов загрязняющих веществ на атмосферный воздух в отдельных районах города. Показано, что на концентрацию взвешенных веществ в центральной части г. Владивостока оказывает влияние рельеф и метеопараметры.

УДК 661.183:574

## ИССЛЕДОВАНИЕ СОРБЦИИ ТЯЖЕЛЫХ МЕТАЛЛОВ СОРБЕНТАМИ НА ОСНОВЕ СИЛИКАТОВ КАЛЬЦИЯ, ПОЛУЧЕННЫМИ ИЗ ТЕХНОГЕННЫХ ОТХОДОВ ПЕРЕРАБОТКИ БОРСОДЕРЖАЩЕГО МИНЕРАЛЬНОГО СЫРЬЯ

**С.Б. Ярусова**, канд. хим. наук., научный сотрудник лаборатории защитных покрытий и морской коррозии ИХ ДВО

**П.С. Гордиенко**, д-р техн. наук., профессор, зав. лабораторией защитных покрытий и морской коррозии ИХ ДВО РАН

*Межведомственный научно-образовательный центр  
«Перспективные технологии и материалы»*

**Ю.А. Азарова**, мл. научный сотрудник лаборатории молекулярного и элементного анализа

*Владивостокский государственный университет экономики и сервиса,  
г. Владивосток*

Загрязнение окружающей среды тяжелыми металлами в результате деятельности различных промышленных предприятий является актуальной проблемой, требующей разработки экологически безопасных и дешевых сорбционных материалов для детоксикации загрязненных объектов.

Среди многообразия неорганических сорбентов, применяемых для очистки водных сред от ионов тяжелых металлов, особую группу представляют природные и синтетические силикаты, а также композитные сорбенты на их основе.

В многочисленных отечественных и зарубежных исследованиях показана эффективность различных силикатов  $n\text{CaO}\cdot m\text{SiO}_2$  и гидросиликатов  $n\text{CaO}\cdot m\text{SiO}_2\cdot p\text{H}_2\text{O}$  кальция при их использовании в качестве экологически безопасных сорбентов для очистки водных растворов от ионов тяжелых металлов (табл. 1). В работах, указанных в табл. 1, исследован процесс сорбции различных ионов тяжелых металлов силикатами и гидросиликатами кальция определенного состава и структуры. Исследован и механизм взаимодействия солей тяжелых металлов с силикатами кальция.

Таблица 1

**Силикаты кальция, используемые для сорбции ионов тяжелых металлов**

Сорбент	Сорбируемые ионы	Литература
Ксоноллит $\text{Ca}_6[\text{Si}_6\text{O}_{17}](\text{OH})_2$ и волластонит $\text{Ca}_6\text{Si}_6\text{O}_{18}$	$\text{Ni}^{2+}$ , $\text{Cu}^{2+}$ , $\text{Zn}^{2+}$ , $\text{Pb}^{2+}$ , $\text{Cd}^{2+}$ , $\text{Sr}^{2+}$ , $\text{Co}^{2+}$	1
Волластонит $\text{Ca}_6\text{Si}_6\text{O}_{18}$	$\text{Ni}^{2+}$ , $\text{Cu}^{2+}$	2,3
11 Å тоберморит $\text{Ca}_{10}[\text{Si}_{12}\text{O}_{31}](\text{OH})_6\cdot 8\text{H}_2\text{O}$	$\text{Ni}^{2+}$ , $\text{Co}^{2+}$	4
Ксоноллит, волластонит, тоберморит	$\text{Ni}^{2+}$ , $\text{Cu}^{2+}$ , $\text{Zn}^{2+}$ , $\text{Pb}^{2+}$ , $\text{Cd}^{2+}$ , $\text{Co}^{2+}$	5
Ксоноллит и тоберморит	$\text{Ni}^{2+}$ , $\text{Co}^{2+}$	6
Гидрометасиликат кальция CSH (I)	$\text{Ni}^{2+}$ , $\text{Cu}^{2+}$ , $\text{Cd}^{2+}$ , $\text{Zn}^{2+}$	7,8,9
Композитный сорбент на основе кальцита, гидросиликата кальция $\text{C}_3\text{S}$ и силикагеля	$\text{Cu}^{2+}$ , $\text{Zn}^{2+}$ , $\text{Pb}^{2+}$	10
Тоберморит	$\text{Pb}^{2+}$ $\text{Cd}^{2+}$	11–13

В данной работе приведены результаты исследований сорбционных свойств материалов на основе силикатов кальция (далее – силикатных сорбентов), полученных из техногенных отходов переработки борсодержащего минерального сырья (борогипса).

Для получения сорбента на основе гидросиликата кальция использовали отходы производства борной кислоты – борогипс с содержанием основных компонентов, масс. %:  $\text{SiO}_2$  – 32,2 %;  $\text{CaO}$  – 28,4;  $\text{SO}_3$  – 31,3 %;  $\text{Fe}_2\text{O}_3$  – 2,7 %. Основными компонентами борогипса являются дигидрат сульфата кальция и аморфный кремнезём. Удельная поверхность борогипса –  $12,9 \text{ м}^2\cdot\text{г}^{-1}$ . Синтез сорбента проводили в автоклаве по методике, описанной в работе [14].

Опыты по сорбции проводили в статических условиях из водных растворов солей кобальта, кадмия, цинка, никеля, стронция, меди и свинца при перемешивании на лабораторном встряхивателе (частота встряхивания 200 циклов/мин). Растворы соответствующих солей вышеуказанных металлов заданной концентрации готовили растворением их точных навесок в дистиллированной воде.

Для построения изотермы сорбции в серию пробирок в соответствии с выбранным соотношением твердой и жидкой фаз (Т:Ж) помещали навески сорбента, заливали их водным раствором соли соответствующего металла с различной начальной концентрацией ионов и встряхивали. В качестве контрольного опыта навеску сорбента помещали в сосуд с дистиллированной водой и перемешивали параллельно с исследуемыми пробами. Затем растворы отделяли от сорбента фильтрованием и определяли в нем концентрации ионов соответствующего металла и  $\text{Ca}^{2+}$ . Параметры экспериментов по сорбции в каждом конкретном случае приведены в табл. 2.

Таблица 2

**Параметры экспериментов по сорбции ионов тяжелых металлов силикатными сорбентами из борогипса**

Сорбируемый ион	Сорбат	Диапазон исходных концентраций иона металла, ммоль·л <sup>-1</sup>	Температура, °С	Соотношение Т:Ж	Время сорбции, ч
$\text{Co}^{2+}$	$\text{CoCl}_2\cdot 6\text{H}_2\text{O}$ , «ч.д.а.»	4,0–176,2	20	1:40	3
$\text{Cd}^{2+}$	$\text{CdCl}_2\cdot 2,5\text{H}_2\text{O}$ , «ч.д.а.»	0,89–167,64	20	1:40	3
$\text{Zn}^{2+}$	$\text{ZnCl}_2$ , «ч.д.а.»	1,6–140,9	20	1:40	3
$\text{Ni}^{2+}$	$\text{Ni}(\text{NO}_3)_2\cdot 6\text{H}_2\text{O}$ , «ч.д.а.»	0,48–142,2	20	1:40	3
$\text{Sr}^{2+}$	$\text{SrCl}_2\cdot 6\text{H}_2\text{O}$ , «ч.д.а.»	2,8–228,0	20	1:50	5
$\text{Cu}^{2+}$	$\text{CuCl}_2\cdot 2\text{H}_2\text{O}$ , «ч.»	0,32–15,2	20	1:400	3
$\text{Pb}^{2+}$	$\text{PbCl}_2\cdot 2,5\text{H}_2\text{O}$ , «х.ч.»	0,1–33,8	20	1:1000	3



Для установления кинетических параметров сорбции  $Zn^{2+}$ ,  $Ni^{2+}$ ,  $Cu^{2+}$ ,  $Pb^{2+}$  силикатными сорбентами в серию пробирок помещали навески сорбента, заливали их водным раствором соли соответствующего металла с определенной начальной концентрацией ионов и встряхивали при различных временных интервалах. Через определенные промежутки времени раствор отделяли от сорбента фильтрованием и определяли в нем концентрацию соответствующих ионов. Параметры экспериментов при исследовании кинетических закономерностей сорбции в каждом конкретном случае приведены в табл. 3.

Таблица 3

**Параметры экспериментов при исследовании кинетических закономерностей сорбции ионов тяжелых металлов силикатными сорбентами из борогипса**

Сорбируемый ион	Сорбат	Исходная концентрация иона металла, ммоль·л <sup>-1</sup>	Температура, °С	Соотношение Т:Ж	Временной интервал сорбции, мин
$Zn^{2+}$	$ZnCl_2$ , «ч.д.а.»	16,0	20	1:40	1–120
$Ni^{2+}$	$Ni(NO_3)_2 \cdot 6H_2O$ , «ч.д.а.»	15,86	20	1:40	1–120
$Cu^{2+}$	$CuCl_2 \cdot 2H_2O$ , «ч»	13,4	20	1:400	1–120
$Pb^{2+}$	$PbCl_2 \cdot 2,5H_2O$ , «х.ч»	1,62	20	1:1000	1–90

Сорбционную емкость ( $A_c$ , ммоль·г<sup>-1</sup>) силикатных сорбентов рассчитывали по формуле:

$$A_c = \frac{(C_{исх} - C_p)}{m} \cdot V, \quad (1)$$

где  $C_{исх}$  – исходная концентрация иона металла в растворе, ммоль·л<sup>-1</sup>;  $C_p$  – равновесная концентрация иона металла в растворе, ммоль·л<sup>-1</sup>;  $V$  – объем раствора, л;  $m$  – масса сорбента, г.

Степень извлечения ионов металлов ( $\alpha$ , %) рассчитывали по формуле:

$$\alpha = \frac{(C_{исх} - C_p)}{C_{исх}} \cdot 100\% \quad (2)$$

Кинетические данные по сорбции ионов  $Zn^{2+}$ ,  $Ni^{2+}$ ,  $Cu^{2+}$ ,  $Pb^{2+}$  анализировали в соответствии с кинетической моделью псевдо-второго порядка [15]:

$$\frac{dA_t}{dt} = k_2(A_e - A_t)^2, \quad (I)$$

где  $k_2$  – константа скорости сорбции модели псевдо-второго порядка.

Выражение (I) может быть преобразовано следующим образом:

$$\frac{t}{A_t} = \frac{1}{k_2 A_e^2} + \frac{1}{A_e} t. \quad (II)$$

Удельную поверхность образцов определяли методом низкотемпературной адсорбции азота с использованием прибора «Сорбтометр-М».

Дифрактограммы снимали на автоматическом дифрактометре D8 ADVANCE с вращением образца в  $Cu K\alpha$ -излучении. Рентгенофазовый анализ (РФА) проводили с использованием программы поиска EVA с банком порошковых данных PDF-2.

Содержание ионов  $Co^{2+}$ ,  $Cd^{2+}$ ,  $Zn^{2+}$ ,  $Ni^{2+}$ ,  $Si^{2+}$ ,  $Cu^{2+}$ ,  $Pb^{2+}$  и  $Ca^{2+}$  в растворах определяли методом атомно-абсорбционной спектроскопии (ААС, спектрометр Solaar 6 M) по аналитическим линиям 240.7, 228.8, 213.9, 232.0, 460.7, 324.8, 283.3 и 422.7 нм соответственно.

Для количественного определения элементного состава образцов применяли энергодисперсионный рентгенофлуоресцентный метод с использованием спектрометра Shimadzu EDX 800 HS (Япония). Навеска пробы массой 1 г растиралась в агатовой ступке с политетрафторэтиленом массой 0,5 г, помещалась в пресс-форму диаметром 20 мм. Таблетка прессовалась в течение 2 мин под давлением 20 МПа. Время измерения – 200 с, источник возбуждения – рентгеновская трубка с родиевым анодом. Анализ проводили без учета легких элементов. Концентрацию определяемых элементов рассчитывали по методу фундаментальных параметров с использованием программного обеспечения спектрометра. Относительная погрешность определения не превышала  $\pm 2\%$ .

Согласно данным рентгенофазового анализа, в составе синтезированного силикатного сорбента, помимо аморфной фазы, обнаружена кристаллическая фаза карбоната кальция. Наличие карбоната кальция связано с карбонизацией гидроксида кальция, который, в свою очередь, образуется как при взаимодействии сульфата кальция со щелочью, так и образующегося гидросиликата кальция с водой. Выход целевого продукта – гидросиликата кальция – при указанных условиях получения составляет 95%. В результате

обжига образца происходит переход аморфных гидросиликатов кальция в кристаллическую фазу волластонита  $\text{CaSiO}_3$  триклинной модификации, о чем свидетельствуют данные РФА образца после обжига при  $900^\circ\text{C}$ . Удельная поверхность исследуемого материала варьировала от  $30,8$  до  $80 \text{ м}^2 \cdot \text{г}^{-1}$ .

На основании полученных экспериментальных данных по сорбции ионов  $\text{Co}^{2+}$ ,  $\text{Cd}^{2+}$ ,  $\text{Zn}^{2+}$ ,  $\text{Ni}^{2+}$ ,  $\text{Sr}^{2+}$ ,  $\text{Cu}^{2+}$ ,  $\text{Pb}^{2+}$  силикатными сорбентами из борогипса были построены зависимости величин сорбционной емкости этих материалов от исходных концентраций соответствующих ионов (рис. 1).



Рис. 1. Зависимости сорбционной емкости ( $A_c$ ) от исходных концентраций ( $C_{исх}$ ) ионов  $\text{Ni}^{2+}$ ,  $\text{Zn}^{2+}$ ,  $\text{Co}^{2+}$ ,  $\text{Sr}^{2+}$ ,  $\text{Cd}^{2+}$ ,  $\text{Pb}^{2+}$ ,  $\text{Cu}^{2+}$

Формально полученные зависимости описываются уравнением Ленгмюра:

$$\frac{C_p}{A_c} = \frac{1}{A_m \times k} + \frac{C_p}{A_m}, \quad (\text{III})$$

где  $C_p$  – равновесная концентрация ионов металла в растворе,  $A_m$  – максимальная сорбционная емкость,  $k$  – константа Ленгмюра.

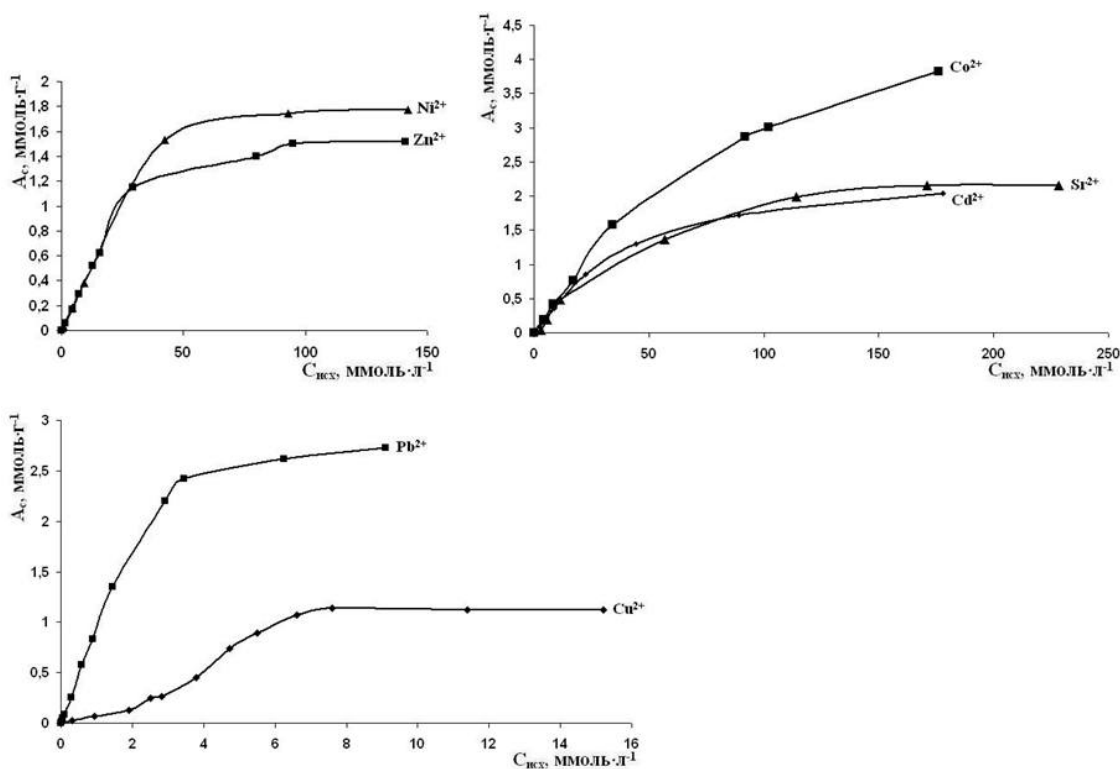
Для эффективных сорбентов, имеющих высокие значения степени извлечения ионов из растворов, т.е. когда исходные концентрации ионов ( $C_{исх}$ ) значительно выше равновесных концентраций ( $C_p$ ), целесообразно построение изотермы сорбции в виде зависимости величины сорбции ( $A_c$ ) от равновесной концентрации ( $C_p$ ), так как теряется наглядность того, при каких значениях исходных концентраций мы имеем соответствующие величины сорбции.

Параметры  $A_m$  и  $k$  в уравнении Ленгмюра определяли по методике, предложенной и описанной авторами в работе [16].

Значения максимальной сорбционной емкости  $A_m$  силикатных сорбентов, полученные при анализе изотерм сорбции ионов  $\text{Ni}^{2+}$ ,  $\text{Zn}^{2+}$ ,  $\text{Co}^{2+}$ ,  $\text{Sr}^{2+}$ ,  $\text{Cd}^{2+}$ ,  $\text{Pb}^{2+}$ ,  $\text{Cu}^{2+}$ , представлены в табл. 4.

Таблица 4

**Значения максимальной сорбционной емкости  $A_m$  силикатных сорбентов, полученные при анализе изотерм сорбции ионов  $\text{Ni}^{2+}$ ,  $\text{Zn}^{2+}$ ,  $\text{Co}^{2+}$ ,  $\text{Sr}^{2+}$ ,  $\text{Cd}^{2+}$ ,  $\text{Pb}^{2+}$ ,  $\text{Cu}^{2+}$**

Сорбируемый ион	Максимальная сорбционная емкость, $A_m$ , ммоль·г <sup>-1</sup>
1	2
$\text{Ni}^{2+}$	$1,77 \pm 0,177$
$\text{Zn}^{2+}$	$1,52 \pm 0,288$
$\text{Co}^{2+}$	$4,1 \pm 0,82$

1	2
Sr <sup>2+</sup>	2,2 ±0,44
Cd <sup>2+</sup>	1,7±0,34
Pb <sup>2+</sup>	2,75 ±0,55
Cu <sup>2+</sup>	1,2 ±0,24

На рис. 2 приведены кинетические кривые сорбции ионов Cu<sup>2+</sup>, Zn<sup>2+</sup>, Pb<sup>2+</sup>, Ni<sup>2+</sup> гидросиликатами кальция, полученными из борогипса.



Рис. 2. Кинетические кривые сорбции ионов Pb<sup>2+</sup> (1), Cu<sup>2+</sup> (2), Zn<sup>2+</sup> (3) и Ni<sup>2+</sup> (4) гидросиликатами кальция, полученными из борогипса

Как видно из приведенных кинетических кривых, время достижения равновесия при сорбции исследуемых ионов различно, и составляет 60 мин для ионов Ni<sup>2+</sup> и Cu<sup>2+</sup>, 30 мин для ионов Zn<sup>2+</sup>, 16 мин для ионов Pb<sup>2+</sup>. Степень извлечения через указанные временные интервалы составляет 96,8%, 23,9%, 99,1% и 95,7% для ионов Ni<sup>2+</sup>, Cu<sup>2+</sup>, Zn<sup>2+</sup> и Pb<sup>2+</sup> соответственно.

Линейные зависимости относительной величины сорбционной емкости в момент времени *t* от времени в соответствии с кинетической моделью псевдо-второго порядка приведены на рис. 3. Значения кажущихся псевдо-скоростных констант *k*<sub>2</sub> и соответствующие квадраты коэффициентов регрессии R<sup>2</sup>, полученные графически из зависимостей, приведенных на рис. 3, и показывающие правильность соотношения с кинетической моделью, приведены в табл. 5.

Таблица 5

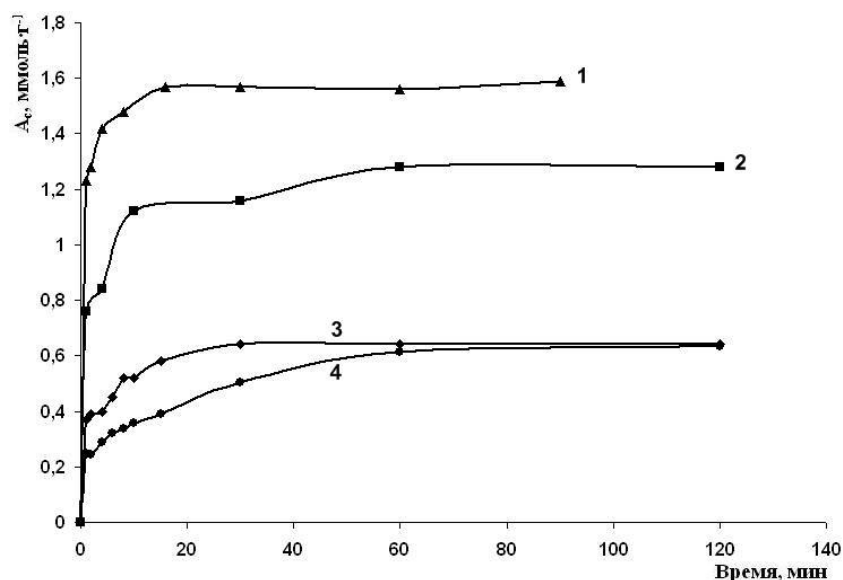
**Кинетические параметры сорбции ионов Pb<sup>2+</sup>, Cu<sup>2+</sup>, Zn<sup>2+</sup> и Ni<sup>2+</sup>, полученные в соответствии с кинетической моделью псевдо-второго порядка**

Сорбируемый ион	Параметры уравнения	
	<i>k</i> <sub>2</sub> , г·ммоль <sup>-1</sup> ·мин <sup>-1</sup>	R <sup>2</sup>
Pb <sup>2+</sup>	15,87	0,9999
Cu <sup>2+</sup>	47,06·10 <sup>-2</sup>	0,9995
Zn <sup>2+</sup>	2,37	0,9996
Ni <sup>2+</sup>	23,82·10 <sup>-2</sup>	0,9946



Рис. 3. Зависимости относительной величины сорбционной емкости в момент времени  $t$  от времени в соответствии с кинетической моделью псевдо-второго порядка для ионов  $Pb^{2+}$ ,  $Cu^{2+}$ ,  $Zn^{2+}$  и  $Ni^{2+}$

Как видно из представленной таблицы, кинетическая модель псевдо-второго порядка является подходящей для описания сорбции исследуемых ионов гидросиликатами кальция, о чем свидетельствуют соответствующие коэффициенты регрессии.

Исследование механизма сорбции ионов  $Ni^{2+}$ ,  $Zn^{2+}$ ,  $Co^{2+}$ ,  $Sr^{2+}$ ,  $Cd^{2+}$ ,  $Pb^{2+}$ ,  $Cu^{2+}$  силикатными сорбентами, полученными из борогипса, проводили согласно так называемому алгоритму или блок-схеме, представленной на рис. 4.

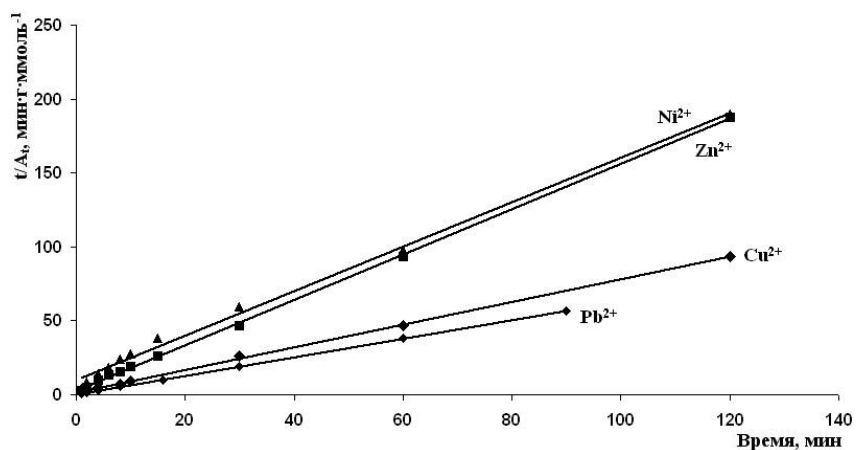

Рис. 4. Блок-схема, отражающая основные этапы исследования механизма сорбции ионов  $Ni^{2+}$ ,  $Zn^{2+}$ ,  $Co^{2+}$ ,  $Sr^{2+}$ ,  $Cd^{2+}$ ,  $Pb^{2+}$ ,  $Cu^{2+}$  силикатными сорбентами, полученными из борогипса

Первый этап представленного на рис. 4 алгоритма включает расчет значений свободной энергии Гиббса ( $\Delta G_{x,p}^{\circ}$ ) для соответствующих химических реакций сорбата с компонентами сорбента. Ранее установлено, что получаемые в гидротермальных условиях силикатные сорбенты представляют собой многокомпонентную систему, и при исследовании механизма сорбции необходимо учитывать возможность взаимодействия солей металлов с гидросиликатом кальция,  $\text{CaCO}_3$ ,  $\text{SiO}_2$  и  $\text{CaSO}_4 \cdot 2\text{H}_2\text{O}$ . С этой целью проведен расчет значений свободной энергии Гиббса для соответствующих химических реакций (табл. 6).

Таблица 6

**Значения свободной энергии Гиббса ( $\Delta G_{x,p}^{\circ}$ ) для реакций хлоридов цинка, свинца, кадмия, стронция и нитрата никеля с компонентами силикатного сорбента**

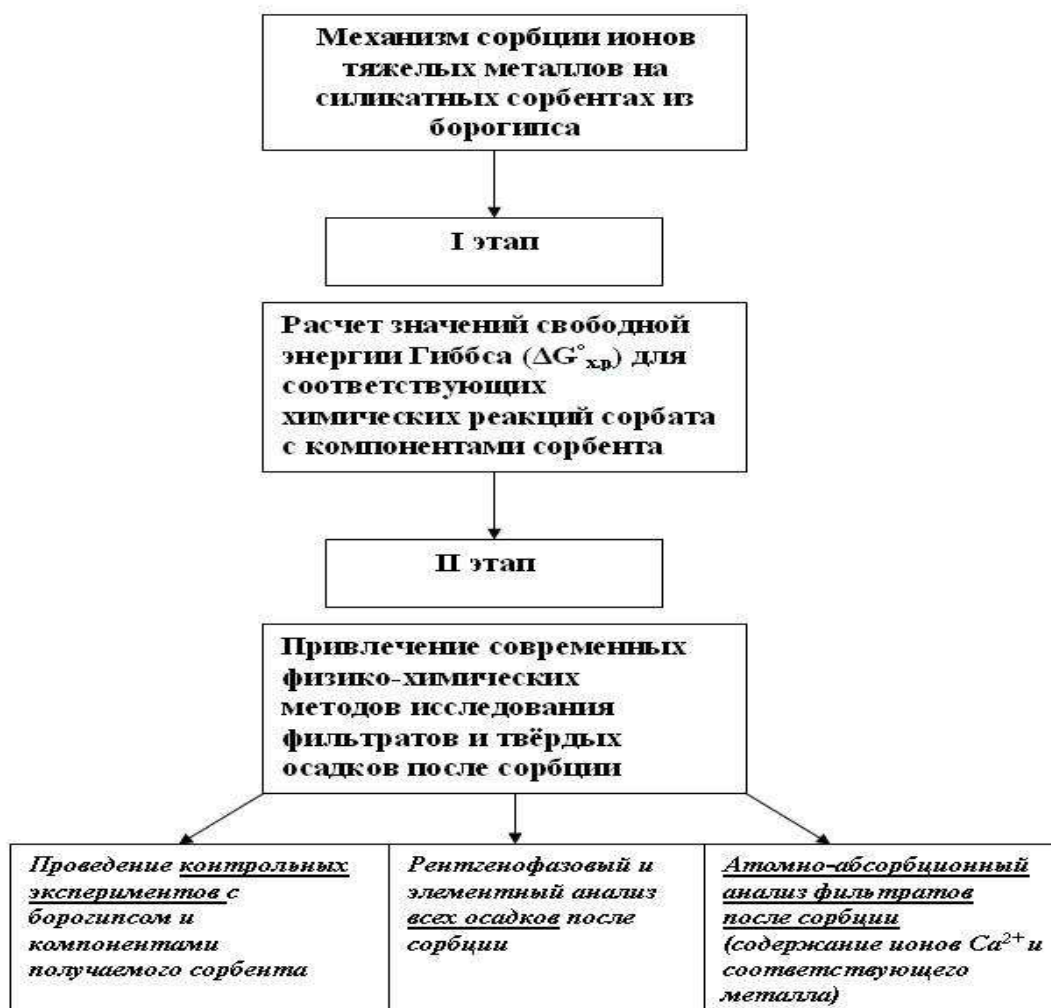
Сорбат	Компоненты сорбента и значения $\Delta G_{x,p}^{\circ}$ , кДж·моль <sup>-1</sup>		
	$\text{CaSiO}_3$	$\text{CaCO}_3$	$\text{CaSO}_4$
$\text{ZnCl}_2$	-291,4	-249,6	-
$\text{Ni}(\text{NO}_3)_2$	-47,8	-	-
$\text{PbCl}_2$	-210,6	-194,2	-188,4
$\text{CdCl}_2$	-254,6	-241,7	-
$\text{SrCl}_2$	-250,82	-268,4	-314,5

Как видно из табл. 6, термодинамически возможными, согласно рассчитанным значениям  $\Delta G_{x,p}^{\circ}$ , во всех случаях являются реакции взаимодействия солей металлов с силикатом кальция с образованием силикатов соответствующих металлов. Для сульфата кальция термодинамически возможными являются только реакции с хлоридами свинца и стронция. Для карбоната кальция термодинамически возможными являются все реакции. Расчет  $\Delta G_{x,p}^{\circ}$  для реакции  $\text{CaCO}_3$  с нитратом никеля не проводили.

Проведенные термодинамические расчеты подтверждают исследования, входящие во второй этап алгоритма, и включающие привлечение современных физико-химических методов исследования фильтратов и твердых осадков после сорбции. Этот этап включает также обязательное проведение контрольных экспериментов непосредственно с борогипсом и компонентами силикатного сорбента.

В большинстве контрольных опытов непосредственно борогипс либо характеризовался незначительной величиной сорбционной емкости по сравнению с полученными из него силикатными сорбентами, либо не участвовал в процессе сорбции в исследуемых системах, за исключением исследований по сорбции  $\text{Pb}^{2+}$  и  $\text{Sr}^{2+}$ . На рис. 5 на примере сорбции ионов  $\text{Cd}^{2+}$  показаны зависимости сорбционной емкости силикатного сорбента, полученного из борогипса, и непосредственно борогипса от исходной концентрации ионов кадмия в растворе.



Рис. 5. Зависимости сорбционной емкости ( $A_c$ ) от исходной концентрации ( $C_{исх}$ ) ионов  $\text{Cd}^{2+}$ :  $\blacklozenge$  – гидросиликат кальция, полученный из борогипса;  $\blacktriangle$  – борогипс

Как видно из рис. 5, непосредственно борогипс характеризуется незначительной величиной сорбции по сравнению с гидросиликатом кальция, полученным из борогипса. Сорбция ионов кадмия борогипсом может быть связана с наличием микропримесей в виде минералов (кальцита, волластонита и т.д.), недо-разложившихся при сернокислотной переработке датолитового концентрата.

Результаты контрольных опытов непосредственно с карбонатом кальция показали, что сорбционная емкость непосредственно карбоната кальция также существенно ниже по сравнению с силикатными сорбентами, полученными из борогипса. Так, на рис. 6 приведена зависимость величины сорбции от исходной концентрации ионов  $\text{Cd}^{2+}$  в растворе, полученная для карбоната кальция.

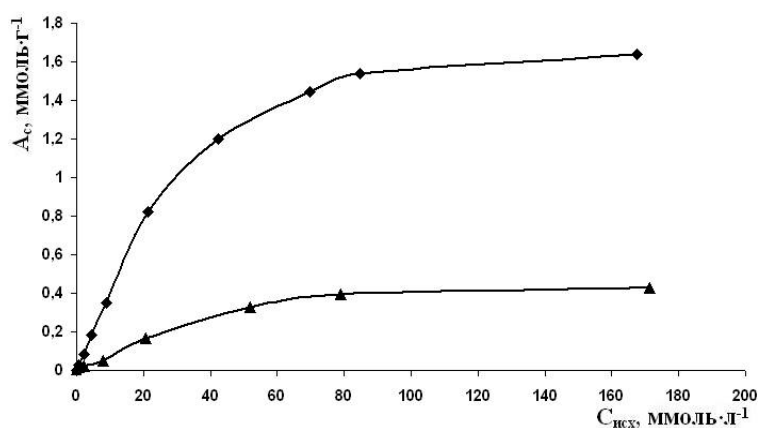

Рис. 6. Зависимость сорбционной емкости карбоната кальция ( $A_c$ ) от исходной концентрации ( $C_{\text{исх}}$ ) ионов  $\text{Cd}^{2+}$  в растворе

Из рис. 6 видно, что сорбционная емкость  $\text{CaCO}_3$  значительно ниже, чем у исследуемого силикатного сорбента (значения максимальной сорбционной емкости  $A_m$ : для карбоната кальция  $A_m=0,036$  ммоль·г $^{-1}$ ; для силикатного сорбента  $A_m=1,7$  ммоль·г $^{-1}$ ). Следовательно, основной вклад в сорбцию ионов  $\text{Cd}^{2+}$  из растворов вносит гидросиликат кальция. Аналогичная зависимость получена и в экспериментах по сорбции ионов  $\text{Pb}^{2+}$  карбонатом кальция. Установлено, что сорбционная емкость карбоната кальция по отношению к ионам свинца ( $A_m=0,46$  ммоль·г $^{-1}$ ), что значительно ниже по сравнению с силикатным сорбентом ( $A_m=2,75$  ммоль·г $^{-1}$ ).

Данные рентгенофазового анализа (РФА) осадков после сорбции подтверждают предварительные расчеты  $\Delta G_{\text{x,р}}^{\circ}$ , характеризующие наиболее вероятные реакции образования соответствующих соединений в рассматриваемых процессах. На дифрактограммах осадков после сорбции обнаружены следующие кристаллические фазы: в опытах с  $\text{Cd}^{2+}$  – фаза карбоната кадмия  $\text{CdCO}_3$ , в опытах с  $\text{Pb}^{2+}$  – фазы сульфата  $\text{PbSO}_4$  и карбоната  $\text{PbCO}_3$  свинца, в опытах со  $\text{Sr}^{2+}$  – фазы сульфата  $\text{SrSO}_4$  и силиката  $\text{SrSiO}_3$  стронция, в опытах с  $\text{Cu}^{2+}$  – фазы  $\text{CuCO}_3$  и  $\text{CaCuO}_2$ . Поскольку гидросиликаты свинца, меди, цинка, никеля и кадмия являются рентгеноаморфными, в составе осадков после сорбции методом РФА идентифицировать их не представляется возможным.

Данные РФА позволяют сделать вывод, что основным механизмом сорбции во всех рассматриваемых случаях является катионный обмен ионов  $\text{Ca}^{2+}$  на ионы соответствующих металлов в соединениях, присутствующих в составе силикатных сорбентов. Этот факт подтверждается данными по динамике концентрации ионов  $\text{Ca}^{2+}$  в фильтратах после сорбции, а также элементным анализом твердых осадков после сорбции, что также отражено во втором этапе блок-схемы на рис. 4.

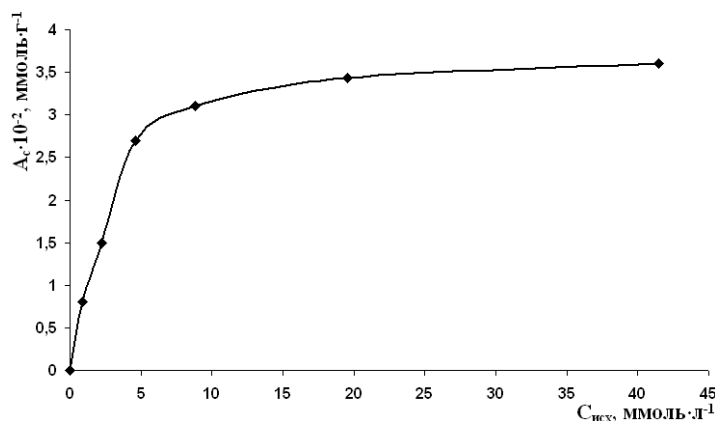
На рис. 7 приведены зависимости концентрации ионов  $\text{Ca}^{2+}$  в фильтратах после сорбции от исходных концентраций ионов  $\text{Cd}^{2+}$  (1) и  $\text{Ni}^{2+}$  (2) в растворе.



Рис. 7. Зависимости концентрации ионов  $\text{Ca}^{2+}$  в фильтратах после сорбции от исходных концентраций ионов  $\text{Cd}^{2+}$  (1) и  $\text{Ni}^{2+}$  (2) в растворе

Данные атомно-абсорбционной спектроскопии, представленные на рис. 7, показывают, что с увеличением исходной концентрации исследуемых ионов в растворах, увеличивается и концентрация ионов  $\text{Ca}^{2+}$  в фильтратах после сорбции, что свидетельствует о замещении ионов  $\text{Ca}^{2+}$  на ионы  $\text{Cd}^{2+}$  и  $\text{Ni}^{2+}$  в компонентах силикатных сорбентов. Аналогичные зависимости получены и для ионов  $\text{Pb}^{2+}$ ,  $\text{Cu}^{2+}$ ,  $\text{Zn}^{2+}$ ,  $\text{Sr}^{2+}$ .

Данные, полученные методом атомно-абсорбционной спектроскопии, коррелируют с результатами анализа элементного состава твердых осадков после сорбции, выполненного с помощью энергодисперсионного рентгенофлуоресцентного метода (рис. 8, 9).

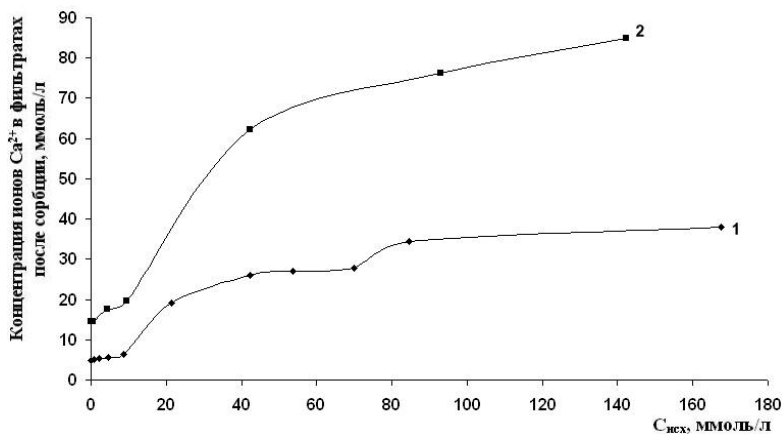

Рис. 8. Зависимости содержания никеля и кальция в осадках после сорбции от исходной концентрации ионов  $\text{Ni}^{2+}$



Рис. 9. Зависимости содержания цинка и кальция в осадках после сорбции от исходной концентрации ионов  $\text{Zn}^{2+}$

Из представленных рисунков видно, что с увеличением исходной концентрации ионов  $\text{Ni}^{2+}$  (рис. 8) и ионов  $\text{Zn}^{2+}$  (рис. 9) в растворе в осадках после сорбции уменьшается содержание кальция и увеличивается содержание никеля и цинка. Изменение содержания других элементов, присутствующих в составе осадков (Si, S, K, Fe), не наблюдалось.

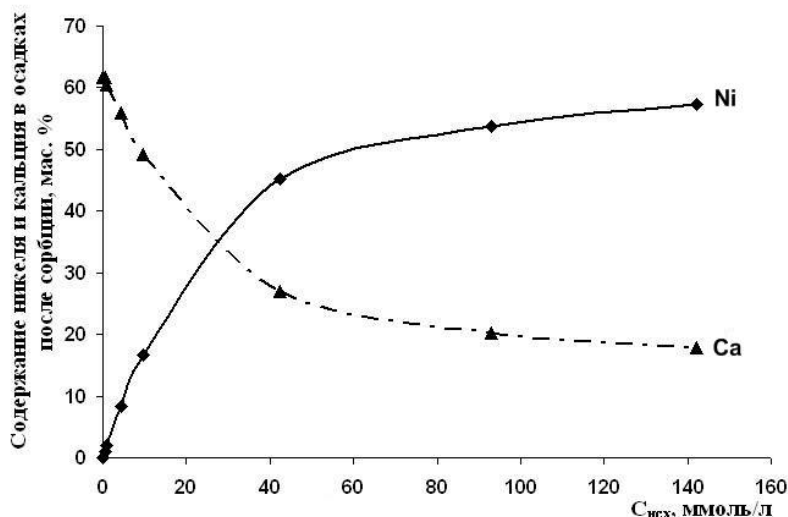
Более детально результаты исследований механизма сорбции ионов  $\text{Ni}^{2+}$ ,  $\text{Zn}^{2+}$ ,  $\text{Co}^{2+}$ ,  $\text{Sr}^{2+}$ ,  $\text{Cd}^{2+}$ ,  $\text{Pb}^{2+}$ ,  $\text{Cu}^{2+}$  приведены в работах [14, 16–21]. Однако во всех случаях детальное изучение механизма сорбции требует дополнительных исследований.

*Работа выполнена при поддержке гранта Президента РФ для государственной поддержки молодых российских ученых – кандидатов наук МК-2188.2012.3 и Программы стратегического развития ВГУЭС.*

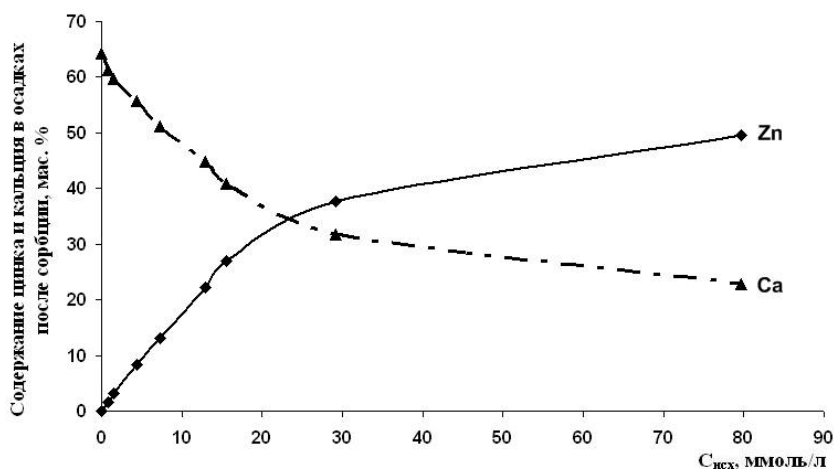
1. Акатьева, Л.В. Синтез и физико-химические свойства ксонотлита и волластонита: дис. ... канд. хим. наук / Л.В. Акатьева // Ин-т общей и неорг. химии им. Н.С. Курнакова РАН. – М., 2003. – 233 с.

2. Sharma Y.C., Gupta G.S., Prasad G., Rupainwar D.C. Use of wollastonite in the removal of Ni(II) from aqueous solutions // *Water, Air, and Soil Pollution*. 1990. Vol. 49. P. 69–79.
3. Panday K.K., Prasad G., Singh V.N. Use of wollastonite for the treatment of Cu (II) rich effluents // *Water, Air, and Soil Pollution*. 1986. Vol.27. P. 287–296.
4. Shrivastava O.P., Glasser F.P. Ion-exchange properties of 11-Å tobermorite // *Reactivity of Solids*. 1986. Vol. 2. P. 261–268.
5. Komarneni S., Breval E., Roy D.M., Roy R. Reactions of some calcium silicates with metal cations // *Cement and concrete research*. 1988. Vol.18. P. 204–220.
6. Komarneni S., Roy R., Roy D.M. Pseudomorphism in xonotlite and tobermorite with  $\text{Co}^{2+}$  and  $\text{Ni}^{2+}$  exchange for  $\text{Ca}^{2+}$  at 25 °C // *Cement and concrete research*. 1986. Vol.16. P. 47–48.
7. Григорян, Г.О. Взаимодействие гидрометасиликата кальция с водными растворами хлоридов тяжелых металлов / Г.О. Григорян, О.В. Григорян, Г.А. Арутюнян, Л.Г. Багинова // *Химический журнал Армении*. – 1998. – № 2. – С. 3–10.
8. El-Korashy S.A. Synthetic crystalline calcium silicate hydrate (I): cation exchange and caesium selectivity // *Monatshefte für Chemie*. 2002. Vol.133. P. 333–343.
9. Ziegler F., Giere R., Johnson C.A. Sorption mechanisms of zinc to calcium silicate hydrate: sorption and microscopic investigations // *Environmental Science & Technology*. 2001. Vol.35. № 22. P. 4556–4561.
10. Chen Q., Hills C.D., Yuan M., Liu H., Tyrer M. Characterization of carbonated tricalcium silicate and its sorption capacity for heavy metals: A micron-scale composite adsorbent of active silicate gel and calcite // *Journal of Hazardous Materials*. 2008. Vol. 153. P. 775–783.
11. Labhassetwar N., Shrivastava O.P.  $\text{Ca}^{2+} \leftrightarrow \text{Pb}^{2+}$  exchange reaction of calcium silicate hydrate:  $\text{Ca}_5\text{Si}_6\text{O}_{18}\text{H}_2 \cdot 4\text{H}_2\text{O}$  // *Journal of materials science*. 1989. Vol.24. P. 4359–4362.
12. Coleman N. J. Interactions of Cd(II) with waste-derived 11 Å tobermorites // *Separation and Purification Technology*. 2006. Vol. 48. P. 62–70.
13. Coleman N. J., Brassington D. S., Raza A., Mendham A. P. Sorption of  $\text{Co}^{2+}$  and  $\text{Sr}^{2+}$  by waste-derived 11 Å tobermorite // *Waste Management*. 2006. Vol. 26. P. 260–267.
14. Ярусова, С.Б. Сорбция ионов  $\text{Ni}^{2+}$  силикатным сорбентом из отходов борного производства / С.Б. Ярусова, П.С. Гордиенко, Р.Г. Мелконян, Ю.А. Азарова, Л.В. Якименко, Ю.И. Крысь // *Техника и технология силикатов*. – 2013. Т. 20. – № 3. – С. 20–27.
15. Ho Y.S., McKay G. Pseudo-second order model for sorption processes // *Process Biochemistry*. 1999. Vol. 34. P. 451–465.
16. Гордиенко, П.С. Сорбция ионов  $\text{Cd}^{2+}$  продуктом щелочной обработки отходов борного производства / П.С. Гордиенко, С.Б. Ярусова, А.П. Супонина, Г.Ф. Крысенко, Л.В. Якименко, Т.А. Кайдалова // *Журнал прикладной химии*. – 2014. – Вып. 87. – № 1. – С. 81–86.
17. Гордиенко, П.С. Сорбционные свойства материалов на основе силикатов кальция по отношению к ионам  $\text{Co}^{2+}$  / П.С. Гордиенко, С.Б. Ярусова, С.Б. Буланова, А.П. Супонина, Н.В. Зарубина, В.Ю. Майоров // *Химическая технология*. – 2011. – Т. 12. – № 5. – С. 282–290.
18. Gordienko P.S., Yarusova S. B., Krysenko G. F., Kharchenko V. I., Cherednichenko A. I. Boron-containing wastes from mineral processing as a sorbent for  $\text{Sr}^{2+}$  ion removal from aqueous solutions // *Pacific science review*. 2012. Vol.14. № 3. pp. 269–274.
19. Ярусова, С.Б. Сорбция ионов  $\text{Sr}^{2+}$  силикатными материалами синтетического и техногенного происхождения / С.Б. Ярусова, П.С. Гордиенко, Г.Ф. Крысенко, Ю.А. Азарова // *Неорганические материалы*. – 2014. Т. 50. – № 6. – С. 1–7.
20. Гордиенко, П.С. Сорбция ионов  $\text{Pb}^{2+}$  силикатными сорбентами синтетического и техногенного происхождения / П.С. Гордиенко, А.П. Супонина, С.Б. Ярусова // *Материалы III Международной конференции по химии и химической технологии, г. Ереван, 16–20 сент. 2013 г.– Ереван, 2013. – С. 543–545.*
21. Ярусова, С.Б. Извлечение ионов  $\text{Cu}^{2+}$  из водных растворов материалом на основе гидросиликата кальция / С.Б. Ярусова, П.С. Гордиенко, Ю.А. Азарова, М.Г. Блохин // *Материалы III Международной конференции по химии и химической технологии, г. Ереван, 16–20 сент. 2013 г.– Ереван, 2013. С. 557–559.*



# ЭЛЕКТРОННЫЕ ТЕХНОЛОГИИ. ТЕЛЕКОММУНИКАЦИОННЫЕ СИСТЕМЫ И БЕЗОПАСНОСТЬ

УДК 614.84:004.3

## ПРОБЛЕМЫ ПРОЕКТИРОВАНИЯ И МОНТАЖА СИСТЕМ БЕЗОПАСНОСТИ

**М.Ю. Вольнов**, магистрант 1 курса

*Владивостокский государственный университет экономики и сервиса,  
г. Владивосток*

Система обеспечения пожарной безопасности – это, с одной стороны, совокупность сил и средств, а с другой стороны, мер юридического, организационного, экономического, социального, а также научно-технического характера, для единственной цели – предупреждения и борьбы с пожарами. Одним из основных элементов системы пожарной безопасности является своевременное обнаружение и оповещение о возникновении пожара, выполняемые соответствующей сигнализацией.

Ежегодно, по статистике, при чрезвычайных происшествиях, вызванных пожарами, погибает свыше 15 тысяч человек. Одной из причин гибели людей и потерь материальных ценностей является ненадлежащее функционирование охранно-пожарной сигнализации.

В связи с обозначенной проблемой, важное значение приобретает обучение проектировщиков охранно-пожарных систем требованиям Государственных стандартов, регламентирующих пожарную безопасность, а также требованиям, изложенным в Нормах пожарной безопасности и сводам правил по пожарной безопасности. [1, 2]

Открытие дополнительной образовательной программы на кафедре электроники ВГУЭС подразумевает выполнение следующих мероприятий:

- сбор комплекта руководящей документации;
- приобретение специального оборудования;
- трудоустройство в университете двух специалистов, имеющих опыт практической работы, которые способны осуществлять педагогическую деятельность;
- набор групп на обучение.

Каждое из перечисленных мероприятий достаточно дорогостоящее и трудоёмкое по временным затратам. Однако важность открытия данной образовательной программы перекрывает все затраты.

---

1. ГОСТ 12.1.004-91. Система стандартов безопасности труда. Пожарная безопасность. Общие требования. (утв. и введен в действие Постановлением Госстандарта РФ от 14 июня 1991 г. № 875) – М.: Госстандарт России: Изд-во стандартов, 1991. – 5 с.

2. СП 5.13130.2009. Системы противопожарной защиты установки пожарной сигнализации и пожаротушения автоматические. – М.: Госстандарт России: Изд-во стандартов, 2009. – 118 с.

УДК 623.74-519:621.398

## КОНСТРУИРОВАНИЕ ПОРТАТИВНОГО БЕСПИЛОТНОГО ЛЕТАТЕЛЬНОГО АППАРАТА, ПРЕДНАЗНАЧЕННОГО ДЛЯ АЭРОСЪЁМКИ И ТРАНСПОРТИРОВКИ ГРУЗА

**Г.В. Голиков**, магистрант 1 курса

*Владивостокский государственный университет экономики и сервиса,  
г. Владивосток*

Целью данной работы является создание портативного коммерческого беспилотного летательного аппарата, способного подниматься на высоту до 1000 м над оператором и предназначенного для аэросъёмки, транслирования видео на землю, а также транспортировки груза весом от 4,5 до 6 кг.

С учётом необходимости высокой грузоподъёмности при небольшом размере, было решено оснастить аппарат восемью лопастями, находящимися в одной плоскости на одинаковом расстоянии от центра аппарата. Управление устройством будет осуществляться оператором при помощи пульта дистанционного

управления по радиоканалу в диапазоне частот 2400–2483,5 МГц. Микросхема аппарата будет основана на микроконтроллере ATmega168.

Для реализации проекта необходимо решить такие задачи, как управление лопастями, стабилизация аппарата в воздухе, транслирование видео с борта в режиме реального времени, подъём на большие высоты и способность переносить груз с большим весом. После проведения расчётов оказалось, что для большой грузоподъёмности выгоднее оснастить аппарат восемью лопастями с моторами средней мощности. Это позволяет нести больший вес при меньшем расходе энергии. Видеопередатчик в схему решено не включать и наладить видеосвязь отдельно от управляющей платы. Стабилизация будет осуществляться при помощи трёх электронных гироскопов, находящихся в разных плоскостях и подключённых к микроконтроллеру. Также для стабилизации необходимо исключить влияние центробежной силы лопастей. Двигатели будут поочерёдно крутиться в разных направлениях: если каждый чётный будет вращаться по часовой стрелке, то каждый нечётный – наоборот. Установленная на устройстве видеоаппаратура также нуждается в стабилизации. Эта проблема будет решена при помощи дополнительного набора гироскопов, электромоторов и микроконтроллера, которые будут следить за наклоном аппарата и возвращать платформу для видеооборудования в заданное положение.

Наилучшим материалом для корпуса послужит карбон. Этот материал сочетает в себе высокую прочность и малый вес. Управляющую плату необходимо будет экранировать. Это позволит защитить её от воздействия влаги и ударов. Также полезно будет экранировать лопасти для избегания их поломки при возможных столкновениях с посторонними предметами. С учётом потенциальной возможности наличия дорогостоящего видеооборудования, также будет рассмотрена система экстренной посадки устройства в случае сбоев. Вероятнее всего, её роль сыграет парашют [1].

В данный момент подобные устройства только начали своё развитие, потому разработка описанного аппарата является вполне актуальной в связи с относительно небольшой конкуренцией.

---

1. Днищенко, В.А. Дистанционное управление моделями / В.А. Днищенко. – М.: НиТ, 2007.

УДК 623.74-519:621.398

## **ЭРА-ГЛОНАСС**

**С.А. Климовец, магистрант 2 курса**

*Дальневосточный федеральный университет,  
г. Владивосток*

Создание и запуск в 2014 году системы экстренного реагирования при авариях («ЭРА-ГЛОНАСС») действительно является масштабным инфраструктурным проектом, способным создать массовый рынок пользователей навигационных сервисов на базе отечественной навигационной системы. Обнадёживает и тот факт, что изначально система задумывалась как совместимая с аналогичным европейским проектом eCall, полноценный запуск которого намечен на 2015 год, а сегодня единые стандарты и протоколы расширяют ее действие и за счет стран Таможенного союза, – Казахстана и Белоруссии. В то же время, анализируя опыт объединенной Европы, а также опыт Бразилии (проект SIMRAV), можно прийти к выводу, что нигде внедрение таких масштабных и сложных проектов не обходится без технических и организационных трудностей.

### **Система «ЭРА-ГЛОНАСС»**

Решением Комиссии при Президенте Российской Федерации по модернизации и технологическому развитию экономики России от 28 октября 2009 г. №5 было одобрено создание системы экстренного реагирования при авариях «ЭРА-ГЛОНАСС», которая предполагает оснащение колесных транспортных средств навигационно-коммуникационными устройствами, определяющими местоположение транспортного средства по сигналам глобальных навигационных спутниковых систем и передающими информацию службам экстренного реагирования о дорожно-транспортных происшествиях (ДТП) и других чрезвычайных ситуациях. Планируется, что при использовании системы «ЭРА-ГЛОНАСС» время прибытия скорой помощи и спасателей к месту аварии сократится в среднем на 30 %, ее полноценное развертывание позволит сохранить жизни более 4000 человек, а также существенно снизить расходы бюджета на ликвидацию последствий ДТП. Немаловажным обстоятельством здесь будет являться и создание массового рынка для навигационного оборудования отечественного производства. В настоящее время возможности системы испытываются в трех региональных пилотных зонах (в Москве обкатывается взаимодействие с МЧС, в Санкт-Петербурге с УВД и в Курске – интеграция с «Системой-112») и происходит строительство региональной инфраструктуры по всей Рос-

сии. Для обеспечения работоспособности системы зарезервированы специальные телефонные DEF-коды 941-949, которые будут использоваться для связи «черных ящиков» с экстренными центрами при аварии. Стоит также отметить, что изначально проект «ЭРА-ГЛОНАСС» создавался с учетом совместимости с аналогичным европейским проектом eCall, который охватывает в отличие от российского проекта лишь легковые автомобили и грузовики массой до 3,5 т (категории M1/N1), запуск которого ожидается в 2015 году. В рамках пилотных внедрений eCall – проекта HeERO на территории Финляндии и пилота «ЭРА-ГЛОНАСС» в Ленинградской области в январе 2012 года было проведено успешное тестирование терминалов, подтвердившее совместимость двух систем.

Промышленная эксплуатация российской системы начнется с 1-го января – терминалами «ЭРА-ГЛОНАСС» должны быть оборудованы транспортные средства категории М, используемые для коммерческих перевозок пассажиров, и категории N, используемых для перевозки опасных грузов (с 2016 года – терминалами «ЭРА-ГЛОНАСС» будут оборудоваться все новые автомобили). Об этом говорится в Приказе Минтранса РФ от 31.06.2012 г. №285 «Об утверждении требований к средствам навигации, функционирующим с использованием навигационных сигналов системы ГЛОНАСС или ГЛОНАСС/GPS и предназначенным для обязательного оснащения транспортных средств категории М, используемых для коммерческих перевозок пассажиров, и категории N, используемых для перевозки опасных грузов» в части обеспечения вызова экстренных оперативных служб (Приложение №4) и спецификации протокола поддержки услуги вызова экстренных оперативных служб (Приложение №8), которые вступают в силу как раз с 1 января 2014 г.

### **Стандартизация на уровне Таможенного Союза**

В соответствии с Федеральным законом от 27 декабря 2002 г. № 184-ФЗ «О техническом регулировании», именно Технический регламент является документом, устанавливающим обязательные для применения и исполнения требования к объектам технического регулирования, – и в отличие от многих основных и подзаконных нормативно-правовых актов не носит рекомендательного характера. Система ГЛОНАСС упоминается лишь в одном Техническом регламенте «О безопасности колесных транспортных средств», введенном Постановлением Правительства РФ от 10.09.2010 № 706 (в действующей редакции от 22.12.2012 г.). В частности, в п.8 этого документа говорится следующее: «Транспортные средства, включая специальные транспортные средства, категории М, используемые для коммерческих перевозок пассажиров, и категории N, используемые для перевозки опасных грузов, подлежат оснащению аппаратурой спутниковой навигации ГЛОНАСС или ГЛОНАСС/GPS. Конструкция указанных транспортных средств должна обеспечивать возможность оснащения указанной аппаратурой». Именно этот Технический регламент лег в основу межгосударственного стандарта Таможенного союза Российской Федерации, Республики Беларусь и Республики Казахстан. 9 декабря 2011 г. решением Комиссии Таможенного союза № 877 был принят Технический регламент Таможенного союза «О безопасности колесных транспортных средств» (вместе с «ТР ТС 018/2011. Технический регламент Таможенного союза. О безопасности колесных транспортных средств»). В частности, п. 13 Главы IV «Требования безопасности» звучит следующим образом: «Конструкция выпускаемых в обращение транспортных средств для перевозки опасных грузов или коммерческой перевозки пассажиров, а также транспортных средств оперативных служб должна предусматривать возможность установки (штатные места установки, крепления, энергопитания) аппаратуры спутниковой навигации ГЛОНАСС или ГЛОНАСС совместно с GPS».

При этом на сайте Таможенного союза говорится, что в 2012 году велись публичные обсуждения Изменений в Технический регламент Таможенного союза о безопасности колесных транспортных средств (ТР ТС 018/2011), и они были закончены 07.06.2012 года. Проект изменений касается дополнений соответствующих пунктов фразой «Система вызова экстренных оперативных служб», подразумевающая введение в действие систему «ЭРА-ГЛОНАСС» и технические требования к терминалам, которые полностью соответствуют Приказу Минтранса РФ от 31.06.2012 г. №285, в частности: работа в сетях сотовой связи GSM900/1800 и UMTS, определение местоположения ТС с точностью 15 м с вероятностью 0,95, возможность установления двусторонней гололевой связи с оператором, возможность автономной работы от аккумулятора в течение часа, рабочий диапазон температур от -40 до +85 градусов Цельсия и другие.

Если говорить о соответствии Технического регламента Таможенного Союза обязательным для выполнения международным стандартам, то в преамбуле данного документа отмечается, что требования Технического регламента «О безопасности колесных транспортных средств» гармонизированы с требованиями Правил Европейской экономической комиссии ООН (Правила ЕЭК ООН), принимаемых на основании «Соглашения о принятии единообразных технических предписаний для колесных транспортных средств, предметов оборудования и частей, которые могут быть установлены и/или использованы на колесных транспортных средствах, и об условиях взаимного признания официальных утверждений, выдаваемых на основе этих предписаний», заключенного в Женеве 20 марта 1958 г., Глобальных технических правил, принимаемых на основании «Соглашения о введении Глобальных технических правил для колес-

ных транспортных средств, предметов оборудования и частей, которые могут быть установлены и/или использованы на колесных транспортных средствах», заключенного в Женеве 25 июня 1998 г. и Предприятий, принимаемых на основании «Соглашения о принятии единообразных условий для периодических технических осмотров колесных транспортных средств и о взаимном признании таких осмотров», заключенного в Вене 13 ноября 1997 г. Таким образом, Техническое регулирование в отношении колесных транспортных средств осуществляется в целях обеспечения социально приемлемого уровня их безопасности, а также выполнения государствами – членами Таможенного союза своих обязательств, вытекающих из участия в международных соглашениях в сфере безопасности колесных транспортных средств. В то же время, стоит отметить, что данный Технический регламент вступает в силу лишь с 1-го января 2015 г.

### **Стандартизация и совместимость «ЭРА-ГЛОНАСС» с европейским проектом eCall**

Что касается стандартизации в рамках проекта «ЭРА-ГЛОНАСС», то к началу 2013 года разработаны и официально приняты четыре национальных стандарта (утверждение еще 6 проектов национальных стандартов по проекту запланировано до конца 2013 года): ГОСТ Р 54620-2011 «Глобальная навигационная спутниковая система. Система экстренного реагирования при авариях. Автомобильная система вызова экстренных оперативных служб. Общие технические требования» (утвержден приказом Росстандарта от 08.12.2011 № 755-ст); ГОСТ Р 54619-2011 «Глобальная навигационная спутниковая система. Система экстренного реагирования при авариях. Протокол обмена данными автомобильной системы вызова экстренных оперативных служб с инфраструктурой системы экстренного реагирования при авариях» (утвержден приказом Росстандарта от 08.12.2011 № 754-ст); ГОСТ Р 54618-2011 «Глобальная навигационная спутниковая система. Система экстренного реагирования при авариях. Методы испытаний автомобильной системы вызова экстренных оперативных служб на соответствие требованиям по электромагнитной совместимости, стойкости к климатическим и механическим воздействиям» (утвержден приказом Росстандарта от 08.12.2011 № 753-ст); ГОСТ Р 54721-2011 «Глобальная навигационная спутниковая система. Система экстренного реагирования при авариях. Общий порядок оказания системой базовой услуги» (утвержден приказом Росстандарта от 13.12.2011 № 882-ст).

Для гармонизации и возможности совместной работы системы «ЭРА-ГЛОНАСС» и европейской системы eCall, ГОСТ Р содержат ссылки на соответствующие международные стандарты. В частности, в предисловии к ГОСТ Р 54620-2011 указано, что в основу стандарта легли в том числе нормативные положения Правил ЕЭК ООН; Европейских региональных стандартов EN по ИТС в области безопасности в экстренных ситуациях, применительно к общеевропейской системе eCall; технические требования (TS) Европейского института стандартов электросвязи (European Telecommunications Standards Institute, ETSI) и партнерской Ассоциации групп телекоммуникационных компаний (3rd Generation Partnership Project (3GPP)) к системе и протоколам передачи данных, а также к техническим средствам обеспечения беспроводной связи на основе технологий 3-го поколения применительно к общеевропейской системе eCall. Что касается непосредственно совместимости российского и европейского проектов, то в ГОСТ Р 54620-2011 говорится в частности следующее: «Аналогом системы «ЭРА ГЛОНАСС» является общеевропейская система «eCall», с которой система «ЭРА-ГЛОНАСС» гармонизирована в целях обеспечения технологической совместимости по основным функциональным свойствам (использование тонального модема как основного механизма передачи данных; унифицированный состав и формат обязательных данных, передаваемых в составе минимального набора данных, единообразные правила установления и завершения двустороннего голосового соединения с лицами, находящимися в кабине транспортного средства, и др.)».

Основные отличия терминала «Эра-ГЛОНАСС» от eCall:

- Использование сигналов ГЛОНАСС является обязательным.
- Разрешено использование комбинированных ГЛОНАСС/GPS и т.д. приемников.
- Передача МНД.
- In-band (основной механизм – стандартизирован 3GPP).
- СМС (резервный механизм – по запросу оператора).
- Определены требования к системе подавления шума и эхо.
- Определены требования по тестированию:
  - Самотестирование с передачей результатов оператору системы.
  - Возможность запуска процедуры тестирования при проведении ТО и в сервис-центре.
- Удаленное конфигурирование.
- Возможность загрузки программного обеспечения по воздуху.
- Запись профиля ускорения при ДТП или оценка тяжести ДТП.
- Возможность установки терминалов в конфигурации дополнительного оборудования.
- Функция «черного ящика».

---

1. Приказ Минтранса РФ от 31.06.2012 г. № 285 «Об утверждении требований к средствам навигации, функционирующим с использованием навигационных сигналов системы ГЛОНАСС или ГЛОНАСС/GPS и

предназначенным для обязательного оснащения транспортных средств категории М, используемых для коммерческих перевозок пассажиров, и категории N, используемых для перевозки опасных грузов».

2. ФЗ № 184-ФЗ «О техническом регулировании».

3. Технический регламент № 706 «О безопасности колесных транспортных средств».

4. ГОСТ Р 54620-2011 «Глобальная навигационная спутниковая система. Система экстренного реагирования при авариях. Автомобильная система вызова экстренных оперативных служб. Общие технические требования».

5. ГОСТ Р 54619-2011 «Глобальная навигационная спутниковая система. Система экстренного реагирования при авариях. Протокол обмена данными автомобильной системы вызова экстренных оперативных служб с инфраструктурой системы экстренного реагирования при авариях».

6. ГОСТ Р 54618-2011 «Глобальная навигационная спутниковая система. Система экстренного реагирования при авариях. Методы испытаний автомобильной системы вызова экстренных оперативных служб на соответствие требованиям по электромагнитной совместимости, стойкости к климатическим и механическим воздействиям».

7. ГОСТ Р 54721-2011 «Глобальная навигационная спутниковая система. Система экстренного реагирования при авариях. Общий порядок оказания системой базовой услуги».

УДК 621.3(571.63)

## **СВЯЗЬ В ПРИМОРСКОМ КРАЕ И ПЕРСПЕКТИВЫ ЕЕ РАЗВИТИЯ**

**А.В. Кусков, магистрант 1 курса**

*Владивостокский государственный университет экономики и сервиса,  
г. Владивосток*

Приморский край – восточные рубежи России, регион, к которому приковано внимание не только всей РФ, но и всего мира. В силу своего геополитического положения эта территория развивается как зона тесного взаимодействия России с Азиатско-Тихоокеанским регионом, деловой центр и площадка для международной коммуникации. Трансграничность территории края, действующие государственные программы по совершенствованию транспортно-логистической и энергетической инфраструктур, а наряду с этим – улучшение делового климата – все это стало значимым потенциалом для развития бизнеса и предпринимательской инициативы, привлечения инвестиций, в том числе иностранных.

Дальний Восток на карте России занимает огромную территорию, почти третью часть. На долю Приморья приходится около 164,7 тысяч кв.км. Но если принять во внимание суровые климатические условия, труднодоступность некоторых населенных пунктов, то нетрудно сделать вывод, что бесперебойная связь для региона – жизненная необходимость.

В Приморье сегодня активно ведется работа по предоставлению современных инфокоммуникационных услуг населению с гарантированным уровнем качества; повышению информационной открытости деятельности органов государственной власти; по оптимизации условий ведения бизнеса в Приморском крае, повышению инвестиционной привлекательности региона, создание условий для развития ИКТ инфраструктуры региона

Как выглядит сегодня связь в Приморье? Почта, Интернет, мобильная связь, стационарная телефония, предоставление услуг в электронной форме и т.д. – все это имеет место в обыденной жизни приморцев. Но при этом не стоит забывать, что в Приморье достаточно населенных пунктов, что называется, удаленных от цивилизации. В основном, это вся северная часть региона. Для того, чтобы туда добраться из Владивостока на автомобильном транспорте, необходимо 10–12 часов. Чаще используют малую авиацию. Причем, не только между Владивостоком и каким-то населенным пунктом, например, Амгу, Кабарга, Единка, но и между этими селами и деревнями. Наземным транспортом через тайгу добраться очень проблематично. Но и малая авиация не решает всех вопросов, особенно когда возникает ЧС. Люди не должны быть оторванными от мира. Поэтому доступность связи – дело приоритетное.

Во всех городах и районных центрах края введены в действие цифровые автоматические телефонные станции. В общей сложности их суммарная номерная емкость составляет 1,087 млн номеров, при этом число абонентов – 564 тысяч человек, в том числе на селе – почти 80 тысяч абонентов. В сети связи общего пользования лидирующим оператором является ОАО «Ростелеком». На Приморский филиал компании приходится почти 90% абонентов фиксированной связи и пользователей Интернет. Средняя плотность телефонизации населения края (с учетом городских округов) – 28,4 стационарных телефонных аппаратов на 100 жителей.

Услуги сотовой связи предоставляют четыре компании: ОАО «МТС», ОАО «ВымпелКом» (торговая марка «Билайн»), ЗАО «АКОС» и ОАО «МегаФон». Общее количество абонентов более 3,900 млн. человек. Это в 6,5 раза больше количества абонентов фиксированной телефонной связи. Зона покрытия территории Приморского края сетью мобильной связи составляет 37,4%.

Год назад оператор связи МТС в два раза увеличил протяженность собственных ВОЛС во Владивостоке. В настоящее время общая протяженность волоконно-оптической сети МТС в столице Приморья – больше 105 км с выводом во все основные микрорайоны города и резервированием пути.

ОАО «Вымпелком» предоставляет услуги связи по технологии 2G и 3G около 98% населению Приморского края. В 2014 году планируется дойти до 99% покрытия территории края и обеспечить сотовой связью 254 населенных пункта из 344, где на сегодняшний день нет доступа к сети Интернет в высокоскоростном стандарте 3G. Помимо этого, компания продолжит модернизацию транспортной сети на основе ВОЛС, что позволит сохранить высокую скорость передачи данных в условиях роста трафика в мобильной сети, а так же обеспечит быстрое развертывание сотовых сетей следующего поколения.

Владивосток стал первым городом с населением менее 1 млн человек, в котором ОАО «МегаФон» запустил в тестовой режиме услуги связи 4G. Во Владивостоке базовые станции 4G обеспечивают покрытие более 80 процентов территории жилых районов города, а также Артем и международный аэропорт и территорию острова Русский, где в 2012 году проходил саммит АТЭС.

Кстати, в рамках подготовки Владивостока к этому важному международному форуму, прокладка ВОЛС на о-в Русский позволила установить системы передачи, способные обеспечить пропуск трафика до 40 Гбит/с. Была также построена сеть базовых станций подвижной радиосвязи формата GSM и UMTS. Общая протяженность оптических линий связи, в том числе ВОЛС «п/о Голдобина – остров Русский», составила 137 км, включая инфраструктуру на 10 тыс. портов по технологии FTTB/Metro Ethernet на самом острове. Введенные в эксплуатацию телекоммуникационные объекты обеспечили создание высокоскоростной опорной цифровой сети связи для пропускания телефонного трафика, интернет-трафика и трафика IP/MPLS, а также трафика интерактивного телевидения с целью обеспечения различными услугами связи населения, государственных органов, административного и делового секторов ряда муниципальных районов Приморского края.

Услуги почтовой связи в Приморье оказывают 10 операторов. Существенное положение в предоставлении услуг почтовой связи занимает приморский филиал «Почты России», в чьем ведомстве находится 472 стационарных и 47 передвижных отделений почтовой связи в составе 9 почтамтов. На базе отделений почтовой связи Приморья функционируют 332 пункта коллективного доступа к сети Интернет.

Эфирное вещание телевизионных программ на территории края осуществляют 6 операторов. К 2016 году в крае планируется построить сеть цифрового эфирного телевизионного вещания. В планах – смонтировать 180 объектов цифрового телевизионного и радиовещания. На сегодня уже построено 146, и сейчас они находятся в тестовой эксплуатации. Ввод их в промышленную эксплуатацию позволит обеспечить эфирным цифровым телерадиовещанием 90% процентов населения Приморья.

Несмотря на высокие темпы проникновения телекоммуникационных технологий, на территории края 540 сельских населенных пунктов имеют на сегодняшний день слабо развитую телекоммуникационную инфраструктуру. Так, на сегодня в 92-х населенных пунктах, среди которых 12 административных центров, отсутствует доступ к сети Интернет, что не дает возможности получения государственных и муниципальных услуг в электронном виде. Также в 281-м населенном пункте отсутствует возможность подключения к сети Интернет по стандарту xDSL или 3G, что затрудняет возможности обеспечения широкополосного доступа.

На сегодня в Приморье доля домашних хозяйств, имеющих доступ к Интернету, составляет 45%, в 2017 году этот показатель должен достигнуть уровня 65%. Доля активных интернет пользователей в общей численности населения в Приморье сейчас достигает 51%, спустя 4 года она должна увеличиться почти в 1,4 раза и составить 72%. Приморский край находится между первым и вторым местом по покрытию Интернетом и по количеству активных пользователей сети. Здесь борьбу за лидерство параллельно Приморьем оспаривает и Хабаровский край, на «пятки» наступает Амурская область. Стоимость онлайн услуг в Приморье остается невысокой, особенно на юге края, а в ближайшее время станет еще меньше. А вот там, где один провайдер, цены достаточно серьезные. Снижения цен на Интернет планируется достичь за счет предложения большого и разнообразного количества услуг, и соответственно увеличения числа потребителей этих услуг. В крае ведется диалог с операторами – что им необходимо, чтобы они «зашли» в отдаленные уголки края. Администрация края готова платить за определенный спектр услуг в том или ином районе, например за появление во всех школах Wi-Fi, в т.ч. и в глубинке. Объем услуг связи, оказанных в течение минувшего 2013 года, составил 22 591,5 млн рублей, в т.ч. населению – 13 543,6 млн рублей. В общем объеме услуг связи доля электрической и радиосвязи составляет 91,7%.

Несмотря на прокладку ВОЛС по территории края и привлечение инвесторов для выполнения этих работ, в крае по-прежнему немало населенных пунктов, где люди лишены даже нормальной сотовой связи. Оптоволоконные кабели тоже еще не создали полноценной инфраструктуры связи в регионе. Ряд компаний, работающих в области связи, уверены, что самым оптимальным решением в таких районах может быть использование VSAT-станций. А когда речь идет о крупных предприятиях, даже при наличии оптоволоконной сети, они не отказываются от спутниковых технологий для целей резервирования. И на ближайшие семь лет спутниковые технологии будут оставаться ключевыми для создания нормальных каналов связи в труднодоступных районах региона. Потребности государственных и коммерческих структур в спутниковых технологиях в условиях развития электронного общества и мультисервисных корпоративных сетей связи достаточно высоки. Именно поэтому широкополосный доступ (ШПД) к сети Интернет сам по себе дает абоненту возможность получить массу дополнительных услуг и преимуществ.

В качестве примера можно взять такую отрасль, как геологоразведка. Все их работы обычно ведутся на удаленных участках, где вообще нет связи. Для них создаются единые взаимосвязанные сети передачи данных на основе ШПД с возможностями дальнейшего масштабирования, телефонизируется с помощью АТС, подключаются профессиональные системы видеоконференцсвязи, организуются системы видеонаблюдения любой сложности. Для разъездных бригад реализуются спутниковые телефоны платформ Iridium, Thuraya, Inmarsat. Налицо использование надежной связи, экономия средств на междугородных и международных переговорах, возможность организации сбора телеметрической информации. Аналогичную систему можно использовать и при лесозаготовках. И сегодня все больше руководителей геологоразведочных, добывающих, лесозаготовительных предприятий понимают важность и необходимость телекоммуникационных сервисов и используют их в повседневной работе.

Сегодня Приморский край является весьма привлекательным регионом для инвестиционных вливаний. Инвестиционные проекты, географическое положение края, внимание правительства, региональное законодательство – все это играет на руку инвесторам. Причем, как российским, так и иностранным. По итогам 2013 года объем иностранных инвестиций в экономику Приморского края увеличился в 4,1 раза к уровню 2012 года и составил 1,7 млрд долларов. Треть инвестиций края направлено на развитие транспорта и связи. Основные инвесторы Япония, Германия, Китай, Республика Корея.

Объемы инвестиций в развитие сетей связи определяются развитием мобильной связи и внедрением новых услуг, а также строительством ВОЛС и модернизацией станционного оборудования. На сегодня в Приморье разработаны план и карта инвестиционных объектов. Среди них есть и объекты связи:

- строительство ВОЛС (стоимость проекта 0,159 млрд рублей) по двум направлениям, общая протяженность 219 км. Цель проекта: Развитие мультисервисной сети Приморского края, повышение качества жизни в Приморском крае за счет предоставления жителям края услуг высокоскоростного широкополосного доступа.

- развитие сети цифрового эфирного вещания на территории Приморского края. Предстоит установить 146 передатчиков, мощность передатчиков – от 10 Вт до 5000 Вт. Цель проекта: Включение в национальную мультимедийную платформу, связывающую все регионы и жителей страны в едином информационном пространстве.

- строительство автоматизированного сортировочного центра в Приморском крае. Объем почтовых отправок: 500 тыс. писем в сутки, создание 500 рабочих мест. Стоимость проекта – 1,5 млрд рублей.

Приморский край является важным узлом телекоммуникационной инфраструктуры. В планах строительство подводной волоконно-оптической линии связи Находка – Сахалин – Ниигата (Япония), создание которой расширит взаимовыгодное сотрудничество в области телекоммуникаций.

Связь в Приморье – это не только телефон и телевидение. Это развитие промышленных производств, логистики, туризма, решение социальных вопросов. Год назад на территории края открылись 34 пункта приема заявлений граждан на выдачу «Универсальной электронной карты», которую можно использовать как идентификатор таких документов, как полис обязательного медицинского страхования, страховое свидетельство обязательного пенсионного страхования, а также как платежную банковскую карту. В управлении по делам миграции функционирует программно-технический комплекс «МИГ», предназначенный для учета иностранных граждан. В базу данных по каналам связи поступает информация из 17 пунктов пограничного пропуска. В управлении по туризму и во всех гостиницах г. Владивостока внедрено программное обеспечение по учету граждан, выезжающих в КНР и приезжающих из Китая без визы в рамках между правительственного соглашения. Практически все органы государственной власти края имеют ведомственные интернет-сайты. Во всех 36 ОВД края и 20 отделениях полиции развернуты программные комплексы «Меридиан». В краевом адресном бюро развернут программный комплекс «Меридиан» и установлены места для внесения картотечной информации в базу учета. ПК «Пилигрим» функционирующий на основе единой базы данных введен в промышленную эксплуатацию в 36 паспортно-визовых отделах края.

Нынешняя стратегия развития Приморского края направлена на реализацию новых, в ряде случаев уникальных проектов, основанных на инновационных технологиях. В Приморье есть потенциал для создания новых производств, в т.ч. и в области информационных технологий.

1. Государственная программа Приморского края «Информационное общество» на 2013-2017 годы».
2. Журнал «Дальневосточный капитал». – 2014. – № 2(162) февраль. – 64 с.
3. Инвестиционный портал Приморского края [Электронный ресурс]. – Режи доступа: <http://invest.primorsky.ru> План создания инвестиционных объектов и объектов инфраструктуры в Приморском крае на период 2013-2017 гг.
4. Сайт администрации Приморского края [Электронный ресурс]. – Режи доступа: <http://primorsky.ru>
5. Сайт Дальневосточного управления Росграницы [Электронный ресурс]. – Режи доступа: <http://www.rosgranitsa.ru/agency/to/dvcu>.

УДК 004.056.53

## **ПРОГРАММНО-АППАРАТНЫЙ КОМПЛЕКС ЗАЩИТЫ КАНАЛА СВЯЗИ ОТ НЕСАНКЦИОНИРОВАННОГО ДОСТУПА**

**А.А. Мамаков**, научный сотрудник НМЦ

*Владивостокский государственный университет экономики и сервиса,  
г. Владивосток*

Защита каналов связи охранных радиосистем от несанкционированного проникновения в них, как правило, основана на шифровании сигнала тревоги (предполагающего значительные вычислительные затраты на его криптоанализ), или на синтезе динамично изменяющихся сигнально-кодовых конструкций (СКК) с избыточностью, исключающей их имитацию в реальном режиме времени. Оба принципа приводят к усложнению технических средств связи и повышают стоимость охранных систем в целом. Однако средства, затраченные на высокую сложность технических устройств, оказываются бесполезными в условиях противодействия со стороны организованных преступных групп (ОПГ), которые в своей противоправной деятельности применяют высокие технологии из области радиоэлектронного подавления (используя преднамеренные радиопомехи, например).

Для повышения устойчивой работы средств связи охранных систем предлагается программно-аппаратный комплекс, выполняющий интеллектуальные функции:

1. Синтез СКК создающей перед сторонним наблюдателем дополнительный барьер неопределенности. В основе этого барьера динамичное изменение псевдослучайного телеграфного сигнала (ДИПТС), устойчивого к случайным и имитационным помехам [1].

2. Синхронизацию канала связи для скрытной передачи тревоги в случае возникновения опасной ситуации.

3. Аппаратно-программную реализацию алгоритма анализа синтезированной СКК.

Материальной основой для реализации интеллектуальных функций, заложенных в аппаратно-программный комплекс, служит электронный блок принятия решений, обладающий следующими характеристиками:

1. Способность принимать решение в многоальтернативной ситуации, при наличии замкнутой группы гипотез о значении искомого параметра синхропоследовательности.

2. Обеспечить заданную достоверность принятого решения о фазе синхропоследовательности при существенном сокращении объема выборки элементов СКК ДИПТС (в сравнении с существующими аналогами на базе ЦРСТС – цифровых разомкнутых систем тактовой синхронизации).

3. Возможность согласования создаваемого блока с приемопередающими модулями действующих систем охранной сигнализации: Alligator, Mongoose, Jaguar, Scher-khan, Sheriff, Black bug, Pantera, Pondora [2].

Как известно, цикловой синхронизации, обеспечивающей разделение потока данных на блоки и кодовые комбинации, предшествует тактовая, определяющая временные границы элементов сигнала. Для тактовой синхронизации в узкополосных каналах связи используется синхропоследовательность в виде меандра. Спектр меандра имеет характерную линейчатую структуру (рисунок 1а). Дискретное распределение энергии меандра по спектру упрощает систему связи, но одновременно облегчает поиск и перехват сигналов тактовой, а за ней и цикловой синхронизации правонарушителями. Идентификация последней упрощает навязывание ложного режима работы охранным устройствам с их стороны.





Рис. 1. Спектр меандра, спектр и временная структура сигнально-кодовой конструкции

Для того чтобы, повысить защиту технических систем охраны и безопасности от имитационных помех предлагается тактовую синхронизацию канала передачи данных осуществлять не меандром, а сигнально-кодовой конструкцией с изменяющейся структурой. Спектр и временная структура такой СКК (рисунок 1 б,в) обладают повышенной скрытностью для известных алгоритмов обработки синхропоследовательности устройствами приёма и обработки.

Прототипами для СКК ДИПТС послужили сигналы, получаемые посредством широтно-импульсной (ШИМ) и фазо-импульсной модуляции (ФИМ). СКК ДИПТС представляет собой композицию ШИМ и ФИМ: элементы ШИМ случайны по продолжительности и подчиняются экспоненциальному закону, а ФИМ для каждого из них реализуется равномерным распределением в пределах периода следования элементов сигнала (рис. 1в).

В основе принятия решения о фазе тактовой синхронизации лежит априорная информация об экспоненциальном распределении длительности положительных импульсов и ограничение их максимальной продолжительности периодом следования элементов сигнала.

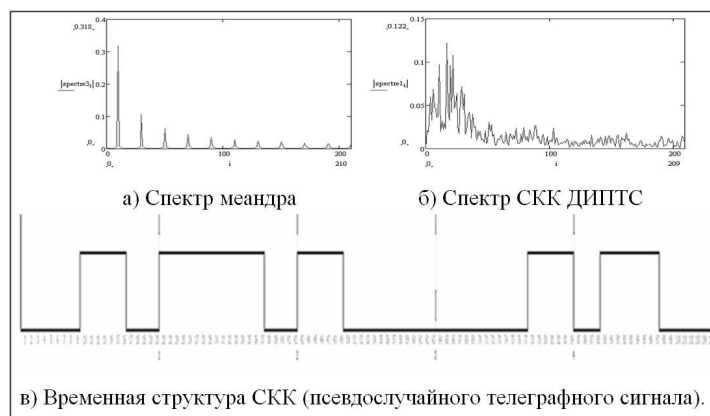
К настоящему времени выполнено компьютерное моделирование (синтез) СКК с изменяющейся структурой. Вычислительным экспериментом доказана эффективность правила принятия решения (анализа) о фазе сигнала по дивергентной оценке статистики импульсов. Установлена зависимость принятия правильного решения о фазе СКК от объема выборки элементов СКК.

Скрытность, достигнутая при синхронизации охраняемого канала связи, лишает средства радиоэлектронного наблюдения доступа к транслируемым данным и обеспечивает безопасность передаваемых сообщений за счет динамично изменяющейся структуры синхропоследовательности. Данное свойство приемо-передающего тракта позволяет:

- 1) отказаться от шифрования как способа защиты данных;
- 2) упростить устройство цикловой синхронизации при повышении неопределённости сигнала «свой–чужой».

Предложенная сигнально-кодовая конструкция (рис. 1в), несмотря на случайно изменяющуюся структуру, передает сведения о фиксированных периоде и фазе сигнала тревоги, которые выступают в качестве полезной (или ценной) информацией о состоянии охраняемого объекта. Данная СКК позволяет принимать решение о наличии сигнала по ограниченной выборке элементов, кроме того – обладает повышенной имитостойкостью.

1. Гряник, В.Н. Алгоритм восстановления фазы тактовой синхронизации по априорно неизвестной статистической структуре псевдослучайного телеграфного сигнала / В.Н. Гряник // Материалы НТК «Электротехнические комплексы и системы». – Комсомольск-на-Амуре 2010.

2. Найман, В.С. Самоучитель по установке систем защиты автомобиля от угона / В.С. Найман, В.Ю. Тихеев. – СПб.: Наука и Техника, 2009.

## **АНАЛИЗ АЛГОРИТМОВ ПРИНЯТИЯ РЕШЕНИЯ ОБ ОБНАРУЖЕНИИ ТЕХНИЧЕСКОГО ОБЪЕКТА В ГИДРОСРЕДЕ**

**С.А. Медведев**, магистрант 1 курса

*Владивостокский государственный университет экономики и сервиса,  
г. Владивосток*

Оперативное обнаружение подводных технических объектов требует эффективных методов и алгоритмов обработки, а также классификации и принятия решений о принадлежности к тому или иному классу объектов, на основании поступающих сигналов от распределенных гидроакустических датчиков. Производительность бортовых вычислительных систем за последние пять лет значительно выросла, что дает возможность обработки больших объемов поступающих данных в режиме реального времени.

Новые высокопроизводительные алгоритмы и методы по обработке и анализу поступающих данных и принятия решений является важным направлением для исследований [1].

Основным признаком присутствия подводного объекта в наблюдаемой акватории является характерная для данного класса сигнатура шума, а именно распределение уровней спектральной плотности сигнала.

Выделение полезного гидроакустического сигнала на фоне помех, возрастающих из года в год, является первоочередной задачей.

Далее следует решение задачи по первичной диагностики исправности канала передачи данных или гидроакустического датчика, по анализу спектральной плотности поступающего сигнала в вычислительный центр.

После чего следует: распознавание и классификация поступающего гидроакустического сигнала по заранее сформированной сигнатуре (распределение спектральной плотности) сигнала, для каждого класса технических объектов, хранящихся в базе знаний классификатора.

Успешное решение вышеперечисленных задач дает представление не только о наличии подводного технического объекта в акватории, но также о классе подводного технического объекта в центре локации, что является большим преимуществом, а также исключает ложную картину локации за счет своевременного исключения из системы информации от неисправного гидроакустического датчика.

---

1. Стороженко, Д.В. Модель обработки гидроакустического сигнала / Д.В. Стороженко // Интеллектуальный потенциал вузов – на развитие дальневосточного региона России: матер. XIV межд. очно-заочная науч. практ. конф. Кн. 1. – Владивосток: Изд-во ВГУЭС, 2013.

УДК 621.396.669

## **РАЗРАБОТКА УСТРОЙСТВА ТАКТОВОЙ СИНХРОНИЗАЦИИ, ЗАЩИЩЕННОГО ОТ ИМИТАЦИОННЫХ ПОМЕХ ДЛЯ РАДИОЛИНИИ УКВ ДИАПАЗОНА**

**В.М. Мотин**, магистрант 2 курса

*Владивостокский государственный университет экономики и сервиса,  
г. Владивосток*

Представляемая работа является частью комплексного исследования устройства, использующего тактовую синхронизацию, защищенную от имитационных помех для радиолинии УКВ диапазона.

В настоящее время активно обсуждается использование Software-defined radio (SDR) – платформы, позволяющей провести ряд исследований, включающих в себя как аппаратное, так и программное решение.

В настоящее время основным лимитирующим фактором в использовании SDR являются параметры применяемых ЦАП и АЦП. Быстродействие цифровой части не накладывает принципиальных ограничений. Однако на практике, особенно в случае портативных и носимых применений, более высокая потребляемая мощность может являться весомым аргументом против использования SDR. Современные образцы ЦАП и АЦП позволяют реализовать SDR-системы в диапазоне частот до сотен мегагерц без преобразования частоты. В то же время, для достижения предельных параметров линейности, чувствительности и избирательности, ча-

ще используются схемы с преобразованием частоты. Цифровая обработка может вестись как на процессорах общего назначения, так и с помощью схем, реализованных на ПЛИС или специализированных ИМС.

Проведенные исследования позволяют сделать вывод, что данная технология позволяет заменить огромное разнообразие существующих и разрабатываемых конструкций радиоприёмников и трансиверов, как серийных, так и, прежде всего, любительских, построенных по сложной супергетеродинной схеме, на ограниченное число доступных аппаратных блоков, работающих под управлением ПО. Это приведёт к упрощению и удешевлению конструкций, существенному улучшению характеристик, поддержке любых видов модуляции, появлению большого количества сервисных функций, а также ускорит разработку, поскольку ПО может совершенствоваться. Такое стало возможно с появлением доступных быстрых ЦАП и АЦП (иногда достаточно звуковой платы ЭВМ) и удешевлением ПЭВМ и DSP-процессоров.

УДК 004.3:621.317

## **ПРИНЦИПЫ ВЫБОРА ЭЛЕМЕНТНОЙ БАЗЫ ДЛЯ СИСТЕМЫ КОНТРОЛЯ КАЧЕСТВА ИНТЕГРАЛЬНЫХ СХЕМ**

**Н.Н. Номоконова**, профессор кафедры электроники, д-р техн. наук,  
**Д.С. Пивоваров**, старший лаборант кафедры электроники

*Владивостокский государственный университет экономики и сервиса,  
г. Владивосток*

В статье рассматриваются вопросы усовершенствования программно-аппаратного обеспечения одного из прогнозирующих методов контроля качества современных интегральных электронных устройств (ИС). В последнее время развитие элементной базы электронных устройств столь высоко, что требуется постоянный поиск новых решений по обеспечению выходного и входного контроля, а значит создание новых средств или модификация уже существующих.

Ядром указанного выше метода является многоуровневая модель информативных параметров (ИП), где в качестве ИП первого уровня выступают критические питающие напряжения, а последующих уровней – их зависимости от режимов измерений, внешних воздействий, а также особенности этих зависимостей (линейность/нелинейность, скорость изменения, характеристики гистерезиса). [1]

Для практической реализации метода была создана автоматизированная информационно-измерительная система (методики контроля, программное обеспечение, универсальная установка контроля Margin с управлением от ПЭВМ). [2]

Сразу отметим, что рассматриваемый метод контроля, как и его программно-аппаратное обеспечение вполне пригодны для проведения входного контроля ИС, по результатам которого объекты контроля классифицируются как надежные и высоконадежные. Причем, среди них микросхемы как аналогового, так и цифрового типов, а именно: 74НС4051; 74НС4052; дешифраторов 74НС139, 74НС139; КМОП коммутаторов Analog Devices ADG419; цифровых потенциометров AD8400; МС3202VD, КФ140УД7, таймеров NE555; HEF4093В.

Некоторое время назад уже проводилась модернизация системы контроля, а именно, был заменён генератор тестовых последовательностей (один из блоков устройства Margin). В результате, максимальная частота тестирования ИС увеличилась до 3 МГц (ранее 800 кГц), что в свою очередь позволило протестировать такие ИС как операционные усилители LM2903D и МС3202V. [3]

Но, например, некоторые ИС, работающие до частот 500 МГц, не могут быть эффективно исследованы с помощью данной системы контроля. Для решения этой проблемы был проведен анализ аппаратной части системы контроля и разработана новая структурная схема аппаратного обеспечения рассматриваемого метода контроля на современной элементной базе.

Все это позволит расширить круг объектов контроля, в том числе высокочастотных ИС памяти и тем самым повысить информативность метода контроля.

---

1. Номоконова, Н.Н. Контроль микроэлектронных устройств методом критических питающих напряжений / Н.Н. Номоконова, В.Ю. Гаврилов, Н.А. Алмина // Информатика и системы управления. – 2010. – №1(23).

2. Номоконова, Н.Н. Особенности контроля технического состояния программируемых больших интегральных схем / Н.Н. Номоконова, В.Ю. Гаврилов, Д.С. Пивоваров // Доклады Томского государственного университета систем управления и радиоэлектроники. – Томск: ТУСУР. – 2012. – № 1(25). Ч. 1. – С. 15–18.

## ПРОЕКТ ПО РАСШИРЕНИЮ СТАНДАРТНОЙ КОНЦЕПЦИИ СИСТЕМЫ СПУТНИКОВОГО МОНИТОРИНГА

**С.И. Сметанин**, аспирант 1 курса

*Владивостокский государственный университет экономики и сервиса,  
г. Владивосток*

На настоящий момент существует огромное множество систем спутникового мониторинга. Однако, несмотря на это, данные системы никак не развиваются, и остаются фактически идентичными друг другу, различаясь лишь по некоторым неосновным признакам.

Обычная схема реализации спутникового мониторинга приведена на рис. 1.



Рис. 1. Базовая схема реализации системы мониторинга

Исходя из рис. 1, видно, что данные, получаемые из GPS-чипа, передаются в уже готовом виде, «как есть», без попытки как-либо их обработать для получения более точного результата. Отклонение от точного местоположения, определенное с помощью спутниковой системы GPS, полученное в хороших условиях, исключающих городские каньоны и высокий уровень растительности, а также при хорошем уровне видимости наблюдаемых спутников, обычно находится в диапазоне от 3 до 6 метров [1].

Путем усложнения базовой схемы реализации системы мониторинга, реально добиться постоянного уровня точности в один метр (и меньше), в специальных контролируемых зонах точности.

По данной теме был выигран грант, в рамках которого разрабатывается расширенная система мониторинга, путем добавления серверов контроля точности. Таким образом, итоговая система будет включать в себя следующие основные части:

1. Спутниковая система GPS/ГЛОНАСС/GALILEO, являющаяся источником навигационных данных.
2. Мобильный терминал – устройство, передающее навигационную и другую информацию (получаемую из датчиков транспортного средства) на серверы обработки данных.
3. Серверы контроля точности (СКТ), принимающие данные о местоположении, поступающие от объектов мониторинга. Данные серверы вносят изменения в исходные данные позиционирования, обрабатывая их в соответствии с заложенными алгоритмами, и предоставляя основному серверу данные повышенной точности.
4. Основной сервер – сервер, отвечающий за внесение поступающей информации от серверов контроля точности и объектов мониторинга в базу данных. Базы данных содержат уже откорректированные координаты (широту и долготу) объектов мониторинга.
5. Web-интерфейс пользователя – средство для графического отображения местоположения объектов мониторинга. Включает в себя карты, графики и прочие способы работы с информацией.

Реализация серверов контроля точности основывается на принципах работы DGPS (англ. Differential Global Positioning System – дифференциальная система GPS) – технологии для повышения точности GPS, заключающейся в учёте и измерении разницы между известными псевдодалностями до спутников, и фактическими кодовыми псевдодалностями[3]. Этот принцип продемонстрирован на рис. 2.



Рис. 2. Принцип работы дифференциального режима

Псевдодальностями называются дальности до спутников GPS, которые измеряются GPS-приёмником. Такое название они получили по причине наличия в них многочисленных ошибок. Большая часть из них – это атмосферные ошибки, включающие в себя ионосферную и тропосферную задержку при распространении сигнала [2]. Подобные ошибки остаются практически полностью неизменными для объектов, находящихся на некоторой дистанции друг от друга. Следовательно, если точно знать значение дальности до спутника, то GPS-приёмник, находящийся в неподвижном состоянии, сможет убрать совокупность этих ошибок из получаемых им значений псевдодальностей. Величина этой ошибки, отнятая от псевдодальностей другого, движущегося объекта, будет способствовать повышению точности при определении его местоположения [3].

Таким образом, СКТ будут обеспечиваться стационарными приёмниками, покрывающими определённую область, точное значение которой требует экспериментов, и не может быть представлено в рамках данной конкурсной заявки [4]. СКТ, наиболее близкий к объекту мониторинга, будет определяться следующим образом: мобильный терминал данного объекта будет содержать список координат всех доступных СКТ, на основании чего впоследствии осуществится передача данных по выбранному IP-адресу.

Точность определения положения объектов мониторинга – одна из основных характеристик подобных систем. При реализации остальных видов услуг, таких как отображение информации, поставляемой различными датчиками (например, датчиками топлива), данный проект становится конкурентоспособным на рынке относительно уже существующих систем спутникового мониторинга.

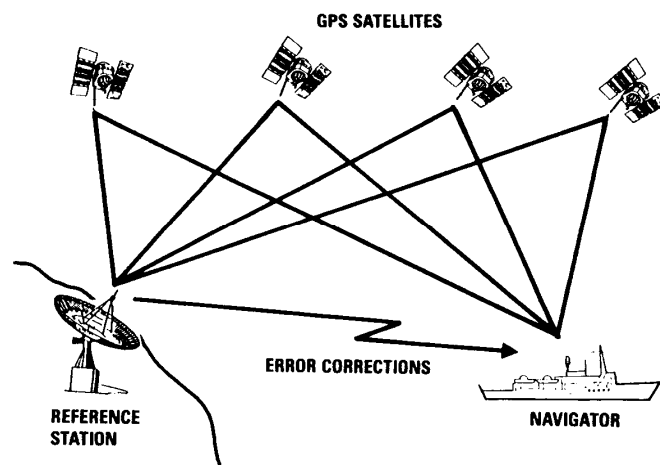
Стоит отметить, что систем мониторинга, основанных на предложенной концепции, на настоящий момент не существует. Все существующие фирмы, занимающиеся спутниковым мониторингом, предлагают вариации одних и тех же услуг, и потребителю предлагается главным образом ориентироваться на габариты и параметры мобильного терминала (потребляемое питание и т.п.) при выборе существующих систем мониторинга.

На настоящий момент система мониторинга реализована в её базовой концепции, представленной на рис. 1. Полностью реализованы web-интерфейс [5] и основной сервер. Мобильный терминал работает в тестовом режиме, передавая только обычную навигационную информацию. Текущей задачей является реализация полной концепции расширенной системы мониторинга, состоящей, по крайней мере, из одной единицы каждого её элемента.

1. Яценко, В.С. Основы спутниковой навигации / В.С. Яценко. – М.: Горячая линия-Телеком, 2005.
2. Chris Rizos. Precise GPS positioning: Prospects and challenges // 5th Int. Symp. on Satellite Navigation Technology & Applications. 2001.
3. Jay Farrell, Senior Member, IEEE and Tony Givargis. Differential GPS Reference Station Algorithm – Design and Analysis // IEEE Transactions on control systems technology. – 2000. – № 3.
4. Сметанин, С.И. Способ реализации дифференциального режима на базе стандартных GPS-приемников / С.И. Сметанин, В.А. Игнатюк. – М.: Динамика сложных систем, 2014.
5. Игнатюк, В.А. Разработка веб-интерфейса системы мониторинга транспорта на базе GPS/ГЛОНАСС / В.А. Игнатюк, В.М. Нагаев, С.И. Сметанин. – М.: Вестник ВГУЭС, 2011.

## РАЗРАБОТКА МЕТОДИКИ ПОИСКА РАДИОПРИЕМНОГО УСТРОЙСТВА

**А.В. Уваров**, магистрант 2 курса

*Владивостокский государственный университет экономики и сервиса,  
г. Владивосток*

В современных условиях значение информации постоянно возрастает. В последние годы появилось много работ, методически раскрывающих тему комплексной защиты информации от несанкционированного доступа. Один из наиболее эффективных методов негласного получения информации основан на применении радиозакладных устройств (РЗУ), скрытно устанавливаемых в местах возможного ведения переговоров объектов наблюдения. Актуальными являются исследования по поиску, обнаружению и локализации местоположения РЗУ.

Проблема заключается в отсутствии эффективных методик обнаружения РЗУ, работающих в режиме радиомолчания.

Объектом исследования является радиоприемник радиозакладного устройства в режиме радиомолчания.

Предметом исследования – методика поиска радиоприемника РЗУ.

Целью работы является изучение физических принципов обнаружения радиоприемного устройства РЗУ.

Анализ тенденций развития любой техники показывает наличие простого правила: «приоритет продвижение технологий обратно – пропорционален рангу их эффективности», что является следствием закона «Мура». Предположим, что РЗУ – это звуковой приемник, радиостанция телеметрического канала. С развитием радиоэлектроники и цифровых технологий в решении задач приема, записи, хранения, трансформации, передачи, приема, обработки и индикации информации устройство может обладать заданным составом функциями и по уровню обработки может быть сравнимо с возможностями малогабаритного спецпроцессора и сотового телефона в одном корпусе.

Обнаружение РЗУ по излучению радиопередатчика решается известными методиками. Проблема возникла с переходом РЗУ в режим радиомолчания, например, в случаях:

- обнаружения сигналов нелинейного радиолокатора поисковой группы;
- по сигналу телеуправления от потребителя;
- в случае разряда источника питания и др.

Перечисленные ситуации, наиболее часто встречаются на практике.

Угрозы данных ситуаций оцениваются как значительные и могут быть усилены побочными условиями, например наличие взрывоопасных веществ, и др.

Анализ объекта исследования позволяет определить основные принципы работы таких устройств с целью формализации и построения математической модели.

РЗУ классифицируются по следующим признакам [1-3]:

- 1) по диапазону используемых частот;
- 2) по продолжительности работы (в зависимости от емкости элементов питания, интенсивности использования и дальности действия);
- 3) по дальности радиоканала;
- 4) видам модуляции (AM, NFM, WFM, SSB, широкополосная шумоподобная) и их сочетаний, а также без несущей.
- 5) по форме несущего колебания;
- 6) на основе просветного метода;
- 7) по величине базы сигнала: простые и сложные;
- 8) по наличию пространственного разделения каналов;
- 9) по режимам работы: импульсные или непрерывно излучающими, с функцией акустомата или временным алгоритмом;
- 10) управляемые или неуправляемые;
- 11) приспособленные для ношения на теле человека или одежде или закамуфлированные под предметы обихода, объекты окружающего пространства;
- 12) активные, полуактивные, пассивные и их сочетаний;
- 13) по уровню «интеллекта» с селекцией информационного источника;
- 14) на способных и не имеющих возможность обнаружить и оценить угрозу;
- 15) по наличию механизма самоликвидации;

16) стационарные или способные к изменению пространственного положения или направления наблюдения;

17) по набору демаскирующих признаков в активном режиме и режиме «молчания»;

18) с маскируемыми или немаскируемыми признаками распознавания.

В работе приведена типовая структурная схема РЗУ, принцип работы которой позволяет определить демаскирующие признаки, обнаружение которых и составляет предмет исследования.

Основными, по мнению авторов, признаками радиоприемника РЗУ являются трансформации зондирующего сигнала:

- затягивание длительности;
- уширение спектра сигнала;
- появление кратных гармоник резонансной частоте;
- фазовые сдвиги и др.

Всего обнаружено около двух десятков демаскирующих признаков и их комбинаций, однако перечисленные могут быть прогнозируемы. Методы обнаружения классифицируются по режимам работы поисковой аппаратуры на импульсные, непрерывные и комбинированные. Методика поиска радиоприемника приведена на рис. 1.



Рис. 1. Методика поиска радиоприемника

На рисунке обозначены:

- 1) анализ тактической и технической задачи поиска;
- 2) прогнозирование ситуации и демаскирующих признаков;
- 3) оценки степени угрозы наличия защитников РЗУ;
- 4) результаты предварительного мониторинга (характеристики паспорта объекта);
- 5) разработка альтернативных решений по проведению поискового мероприятия;
- 6) согласование сил и средств для основной, обеспечивающей и контрольной функций;
- 7) принятие решения о последовательности поиска, принятых мер безопасности и условий его приостановки или завершения;
- 8) доведение решения до исполнителей;
- 9) проведение поисковых мероприятий и документирование процессов и результатов;
- 10) завершение поисковых мероприятий, анализ результатов с оценкой степени достижения требуемого результата, корректура основных элементов данной методики и значений демаскирующих признаков найденного приемника;
- 11) база данных.

Упрощенное имитационное моделирование поиска позволило определить значимость демаскирующих признаков, которые расположились в следующей последовательности:

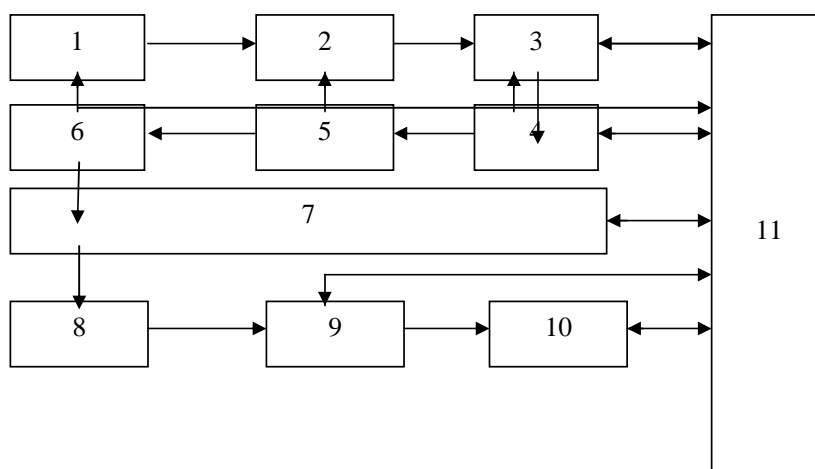
- 1) затягивание эхо-сигнала;
- 2) появление кратных гармоник резонансной частоты антенны;
- 3) появление фазовых сдвигов;
- 4) уменьшение интервала раскорреляции и др.

Применение четвертого и других признаков связано с затратами, которые определяются ограниченностью поисковых аппаратно-программных средств. Поэтому наличие первых двух признаков позволяет гарантировать обнаружение. Появление еще и третьего демаскирующего признака характеризует повы-

шенную опасности и требует корректуры методики и проведение доразведки. Предлагаемая методика поиска радиоприемного устройства может иметь рекомендательный характер и адаптироваться по условия и ограничения реальной ситуации. Интересным является вариант применения доразведочных мероприятий с определением параметров и прогнозированием типа радиоприемного устройства. В случае применения приемника, построенного по супергетеродинному принципу, появляется возможность поиска его обнаружения по сигналу излучения гетеродина. В этом случае методика поиска частично меняется и предусматривает прогнозирование возможных частот излучения РЗУ в активном режиме и частоты гетеродина. Для этого могут использоваться и непрерывный, и импульсный режимы. Эффективность их примерно одинакова, отличие заключается в используемых демаскирующих признаках, при этом применение непрерывного метода считается более безопасным. В дальнейшем поиск ведется в ближней зоне и обнаружение предусматривает определение местоположения другими методами.

Таким образом, разработка методики является актуальным исследованием, предусматривающим освоение сложных профессиональных процедур и отработки навыков. Предложенная методика является началом исследования и потребует разработки рекомендаций по оптимизации состава оборудования, этапов работ и прогнозируемых демаскирующих признаков, определяющих факт обнаружения, тип, задачи, местоположение, режим работы и степень угрозы объекта исследования.

- 
1. Хореев, А.А. Техническая защита информации: учеб. пособие для студентов вузов: в 3 ч. Ч. 1. Технические каналы утечки информации / А.А. Хорев. – М.: НПЦ «Аналитика», 2008. – 436 с.
  2. Хореев, А.А. Классификация электронных устройств перехвата информации / А.А. Хореев. – М.: Спецтехника и связь. 2009. – №1. – С. 46–50.
  3. Павликов, С.Н. Перспективы развития радиозакладных устройств с повышенным уровнем интеллекта и технологии защиты / С.Н. Павликов, Л.Н. Дымова, О.В. Клева // Вестник Морского государственного университета. Сер. Автоматическое управление, математическое моделирование и информационные технологии. – Владивосток: Мор. гос. ун-т., 2013. – Вып. 58. –2013. С. 61–64.



Научное издание

**ИНТЕЛЛЕКТУАЛЬНЫЙ ПОТЕНЦИАЛ ВУЗОВ – НА РАЗВИТИЕ  
ДАЛЬНЕВОСТОЧНОГО РЕГИОНА РОССИИ И СТРАН АТР**

**Материалы XVI международной научно-практической конференции студентов,  
аспирантов и молодых исследователей**

(17–18 апреля 2014 года)

**В шести томах**

Под общей редакцией д-ра техн. наук Г.П. Старковой

**Том 1**

Печатается в авторской редакции  
Подготовили к печати М.А. Портнова

Подписано в печать 30.09.14. Формат 100×70/8  
Бумага писчая. Печать офсетная. Усл. печ. л. 11,10.  
Уч.-изд. л. 16,8. Тираж 200 экз. Заказ

---

Издательство Владивостокского государственного университета  
экономики и сервиса  
690014, Владивосток, ул. Гоголя, 41  
Отпечатано в Множительном участке Издательства ВГУЭС  
690014, Владивосток, ул. Гоголя, 41