

ISSN 2077-3153

НАУЧНАЯ ПЕРСПЕКТИВА

Научно-аналитический журнал



В номере

Эволюция межрегионального госуправления

Борьба с теневой экономикой как форма реализации экономической безопасности

Развитие государственно-частного партнерства в регионах РФ

Анализ современного состояния робототехники

7/2015

Научная перспектива

Научно-аналитический журнал

Периодичность – один раз в месяц

№ 7 (65) / 2015

Учредитель и издатель

Издательство «Инфинити»

Главный редактор

Хисматуллин Дамир Равильевич

Редакционный совет

Р.Р.Ахмадеев

И.В.Савельев

И.С.Гинзбург

А.Ю.Сафронов

И.Ю.Хайретдинов

К.А.Ходарцевич

Точка зрения редакции может не совпадать с точкой зрения авторов публикуемых статей. Ответственность за достоверность информации, изложенной в статьях, несут авторы.

Перепечатка материалов, опубликованных в журнале «Научная перспектива», допускается только с письменного разрешения редакции.

Адрес редакции:

450000, Уфа, а/я 1515

Адрес в Internet: www.naupers.ru

E-mail: post@naupers.ru

© Журнал «Научная перспектива»

© ООО «Инфинити»

Журнал зарегистрирован Федеральной службой по надзору в сфере связи, информационных технологий и массовых коммуникаций (Министерства связи и массовых коммуникаций Российской Федерации)

Свидетельство о государственной регистрации **ПИ №ФС 77-38591**

ISSN 2077-3153 печатная версия

ISSN 2219-1437 электронная версия в сети Интернет

Тираж 750 экз. Цена свободная.

Отпечатано в типографии «Принтекс»

СОДЕРЖАНИЕ

ЭКОНОМИКА И УПРАВЛЕНИЕ

- И.В. Федина.* Прикладные аспекты информатизации финансовых дисциплин на примере технологии проектного управления Project expert 5
- Д.В. Полюбин.* Эволюция межрегионального госуправления 10
- Е.В. Султанова, А.И. Скомской.* Стратегии развития «транспортных коридоров» в Приморском крае 12
- Н.Д. Цветков, Д.Р. Бодрова, А.Ю. Косарева.* Уровень макроэкономических показателей России за последнее десятилетие 15
- Е.А. Прочуханова, А.О. Саковец.* Анализ процесса управления изменениями на примере системы государственной поддержки малого предпринимательства в городе Дальнегорске 17
- А.А. Анькина.* Борьба с теневой экономикой как форма реализации экономической безопасности 20
- Ю.В. Коток, З.А. Фардзинова.* Молодежная безработица как фактор оттока молодежи с Приморья (на материалах г. Владивостока) 24
- Е.Ю. Макаренко.* Дизайн-концепция и маркетинг детских журналов («Понимашка», «Умняша» и «Тимошка») 27
- Е.А. Гребнева, Л.В. Кожемякин.* Развитие государственно – частного партнерства в регионах Российской Федерации 32
-

ЮРИСПРУДЕНЦИЯ

- О.А. Романов.* Актуальные проблемы надзора за исполнением законов при получении государственных услуг в сфере строительства в РФ. Опыт преодоления старых барьеров - новыми 35
- К.Н. Каракаш.* Уголовно-процессуальные вопросы квалификации преступлений 38
- М.Н. Исаев.* Проблемы квалификации взяточничества 40
-

ФИЛОСОФИЯ

- Л.Н. Яковенко.* Образование как носитель гуманитарных ценностей 42
-

ФИЛОЛОГИЯ

- М.В. Покотыло.* Мениппейные модели в творчестве В.Н. Войновича и А.А.Зиновьева 44
- А.Шаяхмет.* Н.Рингблом. Освоение русского в условиях контакта языков: исследование становления билингвального ребенка в Швеции 49

СОЦИОЛОГИЯ

- Я.А. Зараева.* Социально-педагогическая деятельность в начальной школе 51

ПЕДАГОГИКА

- О.А. Галимова.* Проблемно-игровые методы в процессе обучения младших школьников 53

ГЕОЛОГИЯ И ГЕОГРАФИЯ

- Р.Н. Керимов.* Экологическая миграция в Кура-Аразской низменности Азербайджана: проблемы адаптации и реабилитации эко-мигрантов 58

ТЕХНИЧЕСКИЕ НАУКИ

- Н.Д. Булчаев, И.Н. Рубцов, Н.Ф. Орловская, Ю.Н. Безбородов.* Игибиторная защита от коррозии 63
- Т.В. Чухловина.* Классификация оптического волокна для волоконно-оптических линий связи 67
- Е.А. Ковалёва.* Технология изготовления гибридного волоконно-оптического кабеля с применением медных жил 70
- А.В. Рядовой.* Анализ современного состояния робототехники 72
- М.В. Турункина.* Методика контроля защищенности информационной системы персональных данных отдела кадров 74
- В.А. Астраханцев.* Использование систем с открытым кодом для проектирования и разработки электронных устройств на примере прибора «скан» 77
- Е.В. Ермакова.* Методика аудита информационной безопасности информационной системы персональных данных пенсионного фонда 83

ПРИКЛАДНЫЕ АСПЕКТЫ ИНФОРМАТИЗАЦИИ ФИНАНСОВЫХ ДИСЦИПЛИН НА ПРИМЕРЕ ТЕХНОЛОГИИ ПРОЕКТНОГО УПРАВЛЕНИЯ PROJECT EXPERT

Ирина Викторовна ФЕДИНА

*кандидат технических наук,
доцент кафедры бизнес-информатики
Московского городского педагогического университета*

Образовательный процесс, являясь одним из объектов интеллектуализации общества, требует от преподавателя вуза активного использования современных информационных систем (ИС) при преподавании финансовых дисциплин в целях повышения уровня и качества проведения практических занятий. Такие компетенции преподавателей, отвечающие запросам современных работодателей к выпускникам вузов, предполагают создание образовательной среды, ориентирующей будущих специалистов не только на знание проблемных аспектов соответствующей области знаний, но и технологий автоматизации решения её прикладных вопросов.

Особенно актуальными данные требования являются для вузов, обучающих студентов по одному из самых современных направлений – направлению «Бизнес-информатика». Это направление, представляющее одно из самых востребованных направлений на современном рынке труда, предусматривает синтез знаний двух важнейших областей: финансово-экономической и информационно-технологической, что позволяет его выпускникам эффективно управлять финансами, инвестициями, налогами, производством, торговлей, кадрами и т.д.

Информатизация финансовых дисциплин предполагает рассмотрение следующих аспектов:

- 1) педагогическое обоснование использования средств информатизации;
- 2) выбор средств информатизации;
- 3) разработку методического обеспечения применения АИС в учебном процессе.

В соответствии с первым аспектом методология решения проблемы с педагогических позиций состоит в применении практико-ориентированной технологии, направленной на обеспечение условий максимально приближенных к реальной профессиональной деятельности, в процессе ко-

торой формируются необходимые компетенции у студентов по изучаемой дисциплине. Реализация такого подхода связана с использованием в учебном процессе программных продуктов, позволяющих создавать информационную модель профессиональной деятельности, соотнесенную с конкретной учебной дисциплиной. При этом структура и содержание курса должны отвечать требованиям Государственного образовательного стандарта, реальным запросам рынка и быть направлены на повышение информативности и эффективности каждого часа лекции, практического или лабораторного занятия.

Необходимо отметить, что в формировании профессиональных компетенций наряду с такими распространенными направлениями применения информационных технологий как электронные учебники и мультимедийные интерактивные курсы, особую роль играют автоматизированные информационные системы (АИС), использование которых на лабораторных занятиях, даёт возможность смоделировать реальную профессиональную деятельность, и как следствие этого, повысить заинтересованность обучающихся в более глубоком понимании приобретаемых практических знаний и навыков.

Второй аспект предусматривает выбор программных средств, оперативно и комплексно решающих прикладные задачи финансово-экономических дисциплин. Адаптация студентов к рентабельному управлению экономико-производственным потенциалом организации связана с использованием предметно-ориентированных АИС, позволяющих автоматизировать трудоемкие процессы учета, прогнозирования, анализа и др. Следует подчеркнуть, что информационные технологии особенно эффективны для решения задач инвестиционного проектирования, реализуемых в условиях проявления факторов случайности и не-

определенности. Это обусловлено:

- запросами реального сектора экономики, требующего интенсивного применения АИС для оценки экономической привлекательности и реализуемости инвестиционных проектов;

- качеством прохождения этапов инвестиционного проектирования и результативностью инвестиционных решений, во многом определяемых эффективностью использования аналитиками современных АИС.

Поэтому ориентация на создание информационно-знаниевой модели по таким дисциплинам как «Инвестиционное проектирование», «Инвестиционный менеджмент», «Экономическая оценка инвестиций» и т.п., предусматривающая моделирование и анализ в программной среде максимально приближенного к реальности образа инвестиционного проекта, позволит вызвать мотивационно-образовательное движение студента и акцессию его знаний в многозадачном режиме управления инвестициями. Выбор же конкретного программного обеспечения определяется, как правило, его функциональными возможностями и финансовыми возможностями вуза [1, с. 313-315].

В настоящее время к наиболее распространенным отечественным технологиям проектного управления относятся пакеты «Project Expert», «Альт-Инвест», «ТЭО-ИНВЕСТ» и другие программные продукты. Из используемых в России зарубежных имитирующих систем, применяемых для оценки инновационно-инвестиционных проектов, наиболее известными являются программы COMFAR и PROPSPIN. Исключительное значение для управления бизнес-процессами имеют ERP-системы: SAP Business Suite (SAP R/3), Oracle E-Business Suite, SSA ERP (Baan), Microsoft Dynamics AX, Microsoft Dynamics NAV и др., обладающие универсальными управленческо-моделирующими возможностями. Однако высокая стоимость этих систем существенно ограничивает их использование в практике высшей школы. Поэтому сегодня в отечественной высшей школе с целью повышения уровня компетентности студентов в области инвестиционно-проектного менеджмента широкое распространение получили отечественные аналитические системы и зарубежный пакет COMFAR.

Одной из таких отечественных АИС в области инвестиционного проектирования, как уже было отмечено выше, является аналитическая система **Project Expert** фирмы «**Expert Systems**», базирующаяся на методике оценки инвестиционных проектов UNIDO, используемой в качестве стандарта в области бизнес-планирования и инвестиционного проектирования в России и странах СНГ. Это обусловлено тем что, Project Expert, моделирующий инновационно-инвестиционную деятельность, как венчурных фирм, так и холдинговых компаний, представляет инструмент, реализующий комплекс универсальных задач, возникающих при управлении проектом на этапах от ввода общих данных о проекте до печати финансовых отчетов.

Прежде чем перейти к третьему аспекту проблемы, а именно, к задачам методического обеспечения учебного процесса, следует подчеркнуть, что специализированный программный комплекс Project Expert позволяет [2, с. 22-25]:

- описать налоговое окружение и его возможное изменение во время реализации проекта;

- разработать инвестиционный план проекта;

- описать общие и прямые издержки проекта;

- определить потребности в финансировании и подобрать подходящую схему финансирования;

- получить аналитические финансовые таблицы (баланс, отчет о прибылях и убытках, кэш-фло, отчет об использовании прибыли);

- рассчитать финансовые показатели проекта (период окупаемости ВР, дисконтированный период окупаемости DBP, среднюю норму рентабельности ARR, чистый приведенный доход NPV, индекс прибыльности PI, внутреннюю норму рентабельности IRR, модифицированную внутреннюю норму рентабельности MIRR), показатели рентабельности, ликвидности и платежеспособности;

- провести анализ чувствительности показателей эффективности от изменения различных параметров проекта и факторов внешней среды;

- сформировать и напечатать финансовые отчеты проекта.

Эти функциональные особенности программного продукта (ПП) позволяют сформировать профессиональные компетенции, необходимые современному бизнес-аналитику в сфере управления реальными инвестициями, что увеличит вероятность его трудоустройства на отечественном рынке труда, где АИС и информационные технологии выступают одним из ключевых факторов развития коммерческих предприятий.

Третий аспект требует разработки практико-ориентированного методического обеспечения вышеназванных курсов с учетом специфики направления «Бизнес-информатика». Построение таких курсов предполагает разработку методических приемов проведения лабораторных занятий, обеспечивающих эффективную управленческо-профессиональную подготовку студентов в области информационных технологий. В содержательном отношении система заданий, увязанная с выбранным программным обеспечением, должна представлять комплекс профессионально ориентированных задач для лабораторного практикума по дисциплине, актуальных для современного бизнес-информатика и задач для самостоятельного выполнения.

При разработке лабораторных занятий следует выделять два вида заданий:

- 1) задания базового уровня, связанные непосредственно с поэтапной разработкой и оценкой эффективности инвестиционного проекта, т.е., основанные на знании базовых технологий работы в программной среде;

- 2) задания творческого уровня, предполагающие работу с другими приложениями программы

«Project Expert» («What It анализ», «Project Integrator», «PIC Holding») или синтез полученных знаний и умений по изучаемому курсу, например, связанные с ответами на вопросы типа:

- в каком месяце цена на продукт превысит цену на его зарубежный аналог;
- какую сумму в долларах необходимо иметь предприятию в момент начала проекта, чтобы без дополнительных заимствований расплатиться со строителями;
- в каком месяце проекта поступления от продаж продукта 1 превысят поступления от продаж продукта 2;
- и т.п.,
- выполняемые после лабораторных занятий первого вида.

Материал, иллюстрирующий базовую технологию и основные типовые диалоги инвестиционного проектирования в программе «Project Expert», представлен ниже.

Следует указать, что удобный для обучения студентов интерфейс главного диалогового окна и каждого из девяти разделов «Project Expert» версии 7.21 позволяет легко описать внешнюю среду проекта и наглядно демонстрирует инструменты разработки финансовой модели, бизнес-плана, их оценки и анализа в условиях риска.

Методика использования «Project Expert» при моделировании инновационного проекта, связанного с разработкой электронного продукта – проектированием автоматизированной системы АИСФОС, предназначенной для проведения ана-

лиза и прогнозирования финансового состояния предприятия, предусматривает создание на рабочем диске **D** папки «Проект АИСФОС», где будет храниться файл создаваемого проекта, запуск системы через кнопку «Пуск» и открытие командой **Проект/Новый** диалога «Новый проект». Заполнение полей в вылетевшем окне «Новый проект», ввод имени и типа файла путем использования кнопки «Пролистать» и закладки «Шаблоны», откроет главный диалог программы «Содержание». Нажатие кнопки «Проект/Заголовок» позволит при необходимости исправить введенные данные и добавить комментарий в нижней части окна.

Создание списка продуктов проекта, введение налогов, курса валюты на начало проекта, ставки дисконтирования командами «Проект/Список продуктов», «Окружение/Налоги», «Окружение/Валюта», «Проект/Настройка расчета» приведет к формированию календарного плана путем обращения к модулю «Календарный план» раздела «Инвестиционный план».

Введение детализации затрат в модуле «Ресурсы» раздела «Инвестиционный план» предусматривает распределение издержек проекта в диалоге «Редактирование ресурсов» между участниками проекта – **виртуальной фирмой-заказчиком «Арбитек», которой необходима система АИСФОС, открывшей проект «АИСФОС», и виртуальной организацией-разработчиком, привлекаемой для разработки информационной системы – фирмой «Кэрвел».** В



Рисунок 1 – Диалог «Ресурсы»

результате суммы разовых выплат за ресурс будут автоматически суммироваться, а итоговая сумма – отражаться в поле «Стоимость» (рис. 1).

Указанные действия, как и формирование иерархического списка выполняемых этапов, реализуемые в соответствии с известной технологией создания инвестиционного проекта, изложенной в

мировать графическое изображение календарного плана – диаграмму Ганта (рис.2).

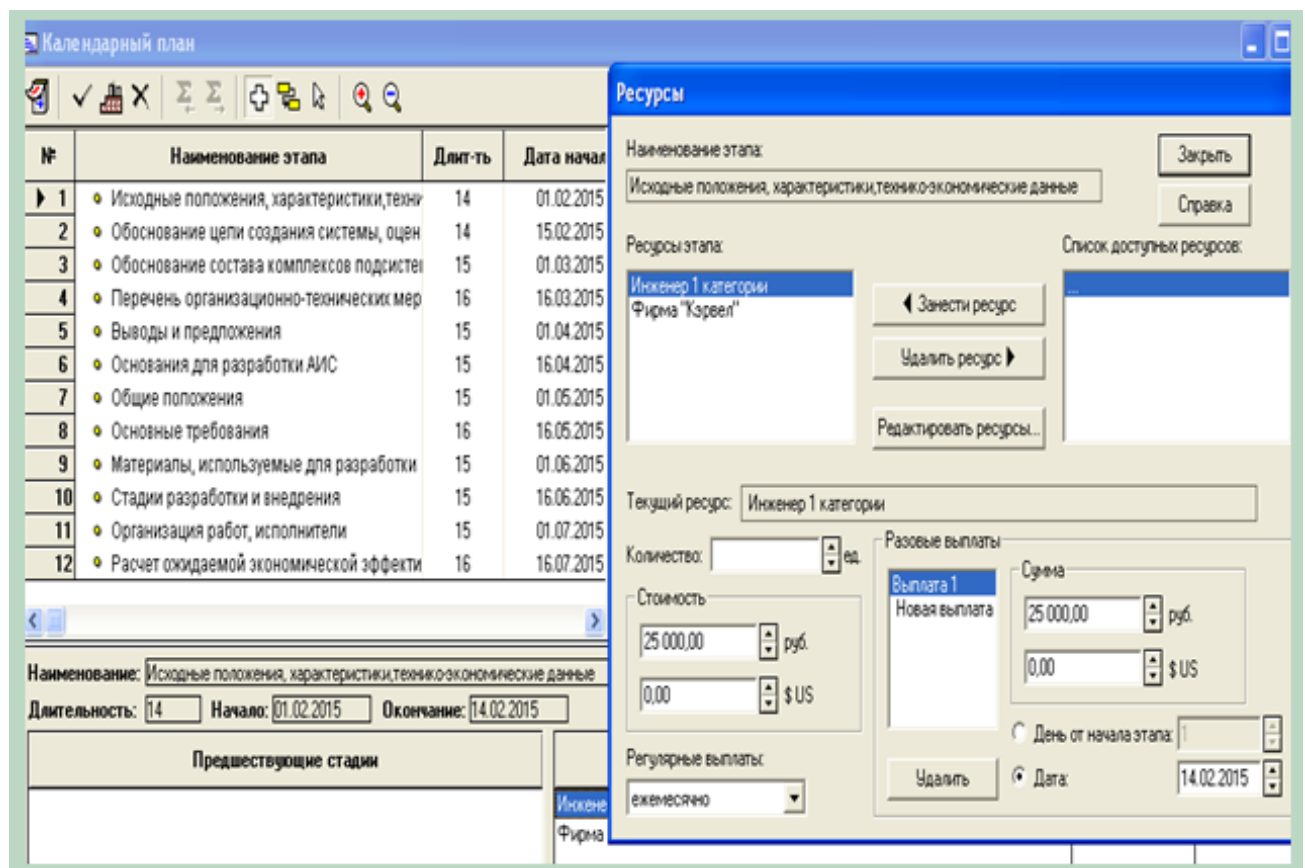
Открытие диалога «Содержание/Анализ проекта/Эффективность инвестиций» и нажатие кнопки «Расчет» или клавиши «F9» позволит осуществить оценку эффективности проекта (рис. 3) и проанализировать изменение показателей эф-



Рисунок 2 – Фрагмент диалога «Календарный план» с установленными связями

«Руководстве пользователя к программному продукту Project Expert» [2, с. 205-211], позволяют сфор-

фективности в зависимости от изменения различных воздействующих факторов: ставки дисконтирования, уровня инфляции и др.

Создавая различные альтернативы ведения инвестиционной деятельности с помощью аналитического модуля «Project Expert», можно не только оценить показатели проектов, но и предусмотреть меры по предотвращению тех или иных рискованных финансовых решений.

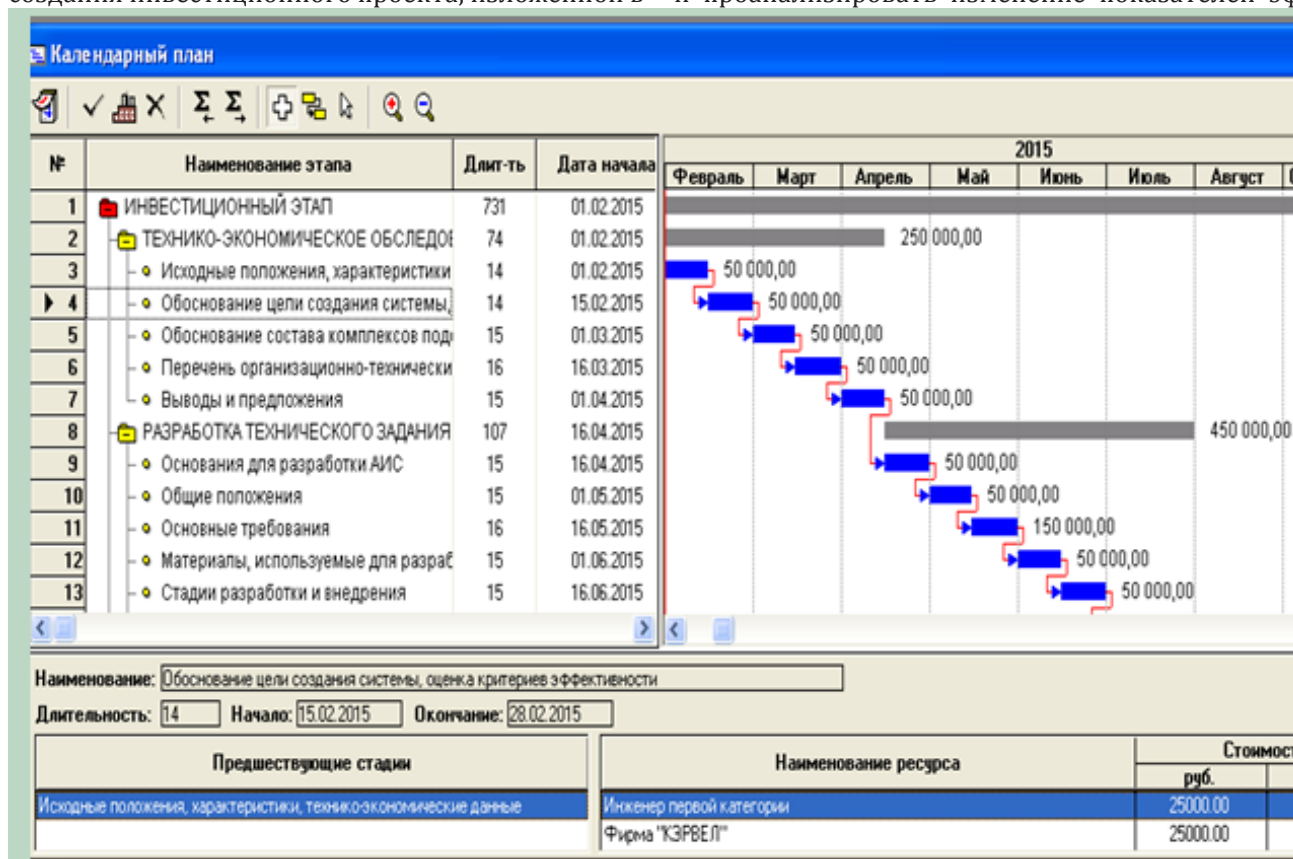
Таким образом, лабораторные занятия по инвестиционному проектированию, проводимые с использованием АИС, позволяют:



Рисунок 3 – Диалог «Эффективность инвестиций»

- аккумулировать и систематизировать теоретико-методологические знания и практические умения и навыки студентов в соответствии со спецификой изучаемой дисциплины;

- не только конкретизировать их представления о будущей профессии, но и непосредственно подготовить к профессиональной деятельности, сформировать навыки самостоятельного решения производственных задач с помощью АИС;

- выработать у них базовые элементы научно-исследовательской деятельности, в том числе анализа и интерпретации полученных результатов.

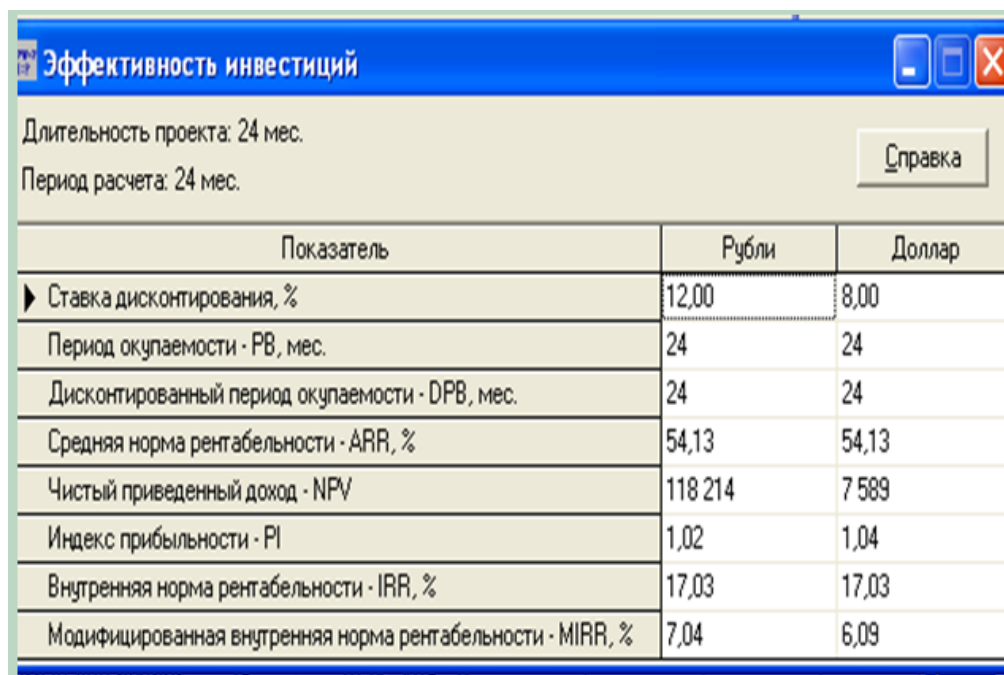
Изложенное показывает, что общие вопросы, касающиеся информатизации финансовых дисциплин требуют как минимум последовательного решения трехаспектной проблемы с уделением особого внимания к созданию методического обеспечения (определению цели, задач, структуры, объема часов, разработке содержания – технологии автоматизированного решения конкретных финансовых задач) лабораторных занятий, активизирующих мыслительную деятельность студентов при приобретении профессиональных навыков бизнес-аналитика. ■

Библиографический список

1. Воловиков С.А., Федина И.В. Сопоставление программ инвестиционного моделирования для обучения студентов // *Бизнес в законе*. 2013. № 6. С. 313-315.
2. *Руководство пользователя к программному продукту Project Expert. Система моделирования бизнеса и оценки бизнес-проектов.* – М.: Эксперт Системс, 2012, – 673 с.



ЭВОЛЮЦИЯ МЕЖРЕГИОНАЛЬНОГО ГОСУПРАВЛЕНИЯ

Денис Владимирович ПОЛЮБИН

*кандидат юридических наук,
советник Министерства Российской Федерации
по делам Северного Кавказа*

Вопросы эффективной организации государственного управления, обеспечения баланса между общегосударственными интересами и самостоятельностью на местах, оставались актуальными на протяжении всей истории Российского государства со времени его образования по настоящее время. Последнее десятилетие XX в. характеризовалось чрезмерным развитием суверенизации субъектов Федерации, ослабившей экономику и обострившей социальную обстановку в стране. Существующее положение послужило импульсом постоянного поиска федеральным центром новых форм и инструментов госуправления и взаимодействия с регионами.

Новые тенденции межрегионального госуправления

В современной Российской политике наметилась тенденция к трансформации межрегионального управления. Для этого в регионах создаются территориальные федеральные министерства, что говорит о смене подходов федерального центра к развитию регионов. Упразднив министерство регионального развития, федеральный центр от масштабных подходов переходит к более акцентированному, сосредоточенному экономическому управлению конкретными территориями.

В первую очередь, процесс сложных институциональных изменений федеральной политики в регионах, связан с повышенным вниманием центра к управляемости отдельных территорий: Кавказ, Крым, Дальний Восток.

На примере вышеуказанных территорий создана особенная структура управления, призванная использовать лучшие практики конкурентоспособного регулирования, современные инструменты государственного менеджмента для реализации механизмов проектного финансирования, механизмов межрегионального интегрирования, создание региональной агломерации, фондов регионального развития.

Текущее укрепление федеральной власти на местах путем приближения к регионам, является эволюцией межрегионального госуправления для решения проблем отдельных субъектов на ином, более совершенном институциональном уровне.

Новая структура межрегионального госуправления характеризуется переходом от трехзвенной цепи

«федеральный центр – округ – субъект» к двухзвенной «федеральный центр – субъект федерации», что позволяет сконцентрировать полномочия центра в отдельных регионах для решения задач по созданию условий, стабилизирующих политическую и экономическую ситуацию. Эти задачи являются объективной основой для формирования новых подходов к управлению в Северо-Кавказском федеральном округе (СКФО).

Территория прежняя – возможности новые

Северный Кавказ одновременно сложная и уникальная территория со своей спецификой и проблемами, решение которых требует принятия кардинальных управленческих решений.

Министерство РФ по делам Северного Кавказа является одним из инструментов федерального влияния в регионах СКФО. Усиление федерального присутствия в регионах, в лице министерства по делам Северного Кавказа, должно обеспечить рост социально-экономического развития субъектов федерального округа.

Цель подобных решений преодолеть замкнутость социально-экономической жизни отдельных субъектов федерации, избежать концентрации власти и тотального подчинения на региональном уровне, создать многоцентровость политической жизни в субъектах, а также построить сложные системы сдержек и противовесов. Это означает появление новых путей решения региональных проблем, дополнительных возможностей самореализации во вновь сложившихся управленческих структурах.

Созданная структура призвана решить стратегические вопросы территориального развития на уровне, адекватном масштабу и сложности региона. К сожалению, государство пока слабо регулирует экономическую интеграцию, а субъекты хозяйствования, вступающие в экономические отношения в рамках экономической интеграции, не имеют четких институциональных и региональных правил взаимодействия.

Таким образом, министерство, с управленческой точки зрения, призвано запустить механизмы саморазвития регионов СКФО.

Министр по делам Северного Кавказа Лев Владимирович Кузнецов отметил: «Лозунг «хватит кормить Кавказ» становится неактуальным, напротив, Кавказ в будущем сможет «кормить» остальную Россию».

Межрегиональная интеграция

Одним из основных векторов деятельности министерства по социально-экономическому развитию регионов является создание конгломерата субъектов, входящих в СКФО.

Межрегиональная интеграция призвана образовать единое экономическое пространство на Северном Кавказе, развить горизонтальные связи между субъектами округа, привить им чувства общероссийской общности.

На практике межрегиональная интеграция должна обеспечивать свободное и широкое движение капитала; развитие производства; преодоление межрегиональных различий в функционировании рыночных механизмов; готовность хозяйственно-инвестиционных систем каждого из регионов к интеграции.

Таким образом, общность и единообразие социально-экономических проблем, объективно диктует целесообразность их решения в парадигме единых управленческих подходов. В перспективе, подобный подход создаст значительную синергию развития межрегиональных связей, послужит импульсом над субъектных, трансграничных связей.

Министерство по делам Северного-Кавказа будет играть ключевую роль в трансформировании интеграционных процессов от «мягких межрегиональных экономических взаимодействий к жестким формам регулирования». В сущности, речь идет о полноценной социально-экономической интеграции Северо-Кавказского региона в экономическое пространство России, о его включении в систему межрегиональных хозяйственных связей и крупные стратегические проекты.

В этом ключе актуальным направлением деятельности министерства является создание системы крупномасштабных проектов в разном ресурсных сегментах региональной экономики, за счет реализации которых и произойдет развитие устойчивых экономических и производственных межрегиональных связей.

Приоритетным является реализация крупных инфраструктурных проектов. Формирование региональных агломераций связано с реализацией проектов строительства новых энерго мощностей, крупных транспортных комплексов, мультимодальных логистических центров и информационных узлов образовательной и инновационной инфраструктуры.

«Инфраструктурному эффекту» придается важнейшее значение в стратегии регионального странственного и экономического развития.

Экономические макрорегионы могут стать территориальной основой реализации межрегиональных проектов производственной и научно-технической интеграции и катализатором появления новых экономических «точек роста». Процессы интеграции будут способствовать выполнению специализированных интернациональных функций в межрегиональном разделении труда, станут территориями опережающего развития, будут способствовать появлению инвестиционных проектов.

В надрегиональной политике министерство по делам Северного Кавказа должно играть роль феде-

рального регулятора территориального развития. На базе министерства должен быть сформирован новый центр межрегионального общения.

Указанный институциональный уровень регулирования должен стать единым интегратором, объединяющим политическую волю федерального, регионального и муниципального уровней власти для реализации единой одновекторной экономической политики, способной сосредоточить ресурсный потенциал целого округа на решение масштабных задач. Здесь важно внедрение механизма взаимоувязки стратегий всех уровней власти, совершенствование механизмов и процедур бюджетного федерализма. Решение этих вопросов позволит осуществить модернизацию экономики, позволит решить задачи импортозамещения, с применением новых подходов госуправления.

Управление развитием межрегиональной интеграции — это процесс выработки органами государственной власти эффективных механизмов, направленных на активизацию межрегиональных интеграционных процессов, выявление внутренних предпосылок межрегиональной экономической интеграции в регионах.

Подведем итоги

Эффективным способом решения вышеуказанных задач регионального и надрегионального масштаба является проектный менеджмент в госуправлении.

Управление государственными проектами на абсолютно новом уровне позволит балансировать бюджетными ограничениями, одновременно добиваясь успеха в получении ожидаемых результатов. Работа с отдельными регионами в качестве крупномасштабных бизнес-проектов станет матрицей современного стратегического развития регионов и последним трендом госуправления. Особенно актуально повышение эффективности бюджетного регулирования с необходимостью их взаимосвязи с производственными и социальными потребностями развития региона, усиление контроля за эффективным, целевым расходованием бюджетных средств, эффективности администрирования и оперативного решения задач и т.д. В этой связи, представляется целесообразным передать министерству Российской Федерации по делам Северного Кавказа функции функции главного распорядителя бюджетных средств, направляемых в регионы, что позволит использовать их максимально эффективно и по назначению согласно федеральной повестке.

Инициатива заместителя Председателя Правительства РФ Александра Геннадиевича Хлопонина по созданию фонда развития проектов на территории СКФО отлично укладывается в логику стратегических решений по комплексному развитию территории региона.

Таким образом, эволюция межрегионального управления сводится к консолидации управленческих усилий и ресурсов по решению задач и реализации крупномасштабных, сквозных структурных инвестиционных проектов на Северном Кавказе, что создаст эффект мультипликатора и положительно скажется на экономике в регионе и в стране в целом.

СТРАТЕГИИ РАЗВИТИЯ «ТРАНСПОРТНЫХ КОРИДОРОВ» В ПРИМОРСКОМ КРАЕ

Екатерина Владимировна СУЛТАНОВА

*кандидат социологических наук,
доцент кафедры государственного и муниципального управления и права
Владивостокского государственного университета экономики и сервиса*

Александр Игоревич СКОМСКОЙ

Владивостокский государственный университет экономики и сервиса

Одной из важнейших сфер деятельности человека в любую историческую эпоху является формирование и продуктивное использование международных транспортных сообщений. В условиях роста процесса глобализации международный транспорт по вполне очевидным причинам выполняет одну из главных функций. Современные автомобильные, воздушные, железнодорожные, морские, речные и трубопроводные коммуникации образуют единую связующую сеть, обеспечивающую доставку грузов в любую точку мира. Это достигается путем использования устоявшихся транспортных путей, нескольких видов транспорта на одном маршруте, а также применения транзитных схем, логистических технологий и других компонентов современной транспортной отрасли.

Все указанные признаки в первую очередь характерны для функционирования международных транспортных коридоров (далее - МТК). В настоящее время МТК являются одной из динамично развивающихся экономически важных областей. Именно МТК способны обеспечить регулярную и быструю доставку грузов в значительных объемах, а значит, именно МТК обеспечивают эффективное функционирование международного транспорта.

Транспортные коридоры становятся важным фактором эффективного экономического развития стран мира. И в частности для России, экономический подъём и переход экономики страны на инновационный путь развития не возможен без развития транспортного комплекса.

Принципиальная идея любого транспортного коридора — концентрация транспортных, грузовых и пассажирских потоков на магистралях, имеющих максимальную пропускную способность и высокий уровень обустройства. Благодаря этому обеспечивается ускорение грузовых и пассажирских перевозок, а также их удешевление за счет возникновения эффекта масштаба. Дополнительный эффект возникает,

когда в полосе транспортного коридора проходят коммуникации нескольких взаимодействующих видов транспорта.

В России утверждены основные стратегические документы в области социально-экономического развития страны, в области развития ее восточных регионов, в области развития транспорта и его отдельных видов. Основные ориентиры развития: модернизация, внедрение инновационных подходов, диверсификация экономики от сырьевой к высокотехнологичной, развитие восточных регионов страны и т.д.

Так, Указом Президента Российской Федерации «О долгосрочной государственной экономической политике» [1] от 7 мая 2012 года № 596 Правительству Российской Федерации поручено утвердить до 31 декабря 2012 года государственную программу Российской Федерации «Развитие транспортной системы» [2]. Этим же документом в области модернизации и инновационного развития экономики предписано представить в установленном порядке предложения по ускорению социально-экономического развития Сибири и Дальнего Востока, предусмотрев обеспечение транспортных связей труднодоступных территорий.

Целью «Концепции долгосрочного социально-экономического развития Российской Федерации на период до 2020 года» [3] является обеспечение в долгосрочной перспективе устойчивого повышения благосостояния российских граждан, национальной безопасности, динамичного развития экономики, укрепления позиций России в мировом сообществе.

Среди приоритетов в области транспорта указаны:

- завершение формирования опорной транспортной сети, интегрированной в мировую транспортную систему, наращивание экспорта транспортных услуг;
- транспортное обеспечение комплексного

освоения и развития территорий Сибири и Дальнего Востока и разработки новых месторождений полезных ископаемых;

- внедрение новых транспортных (перевозочных) и транспортно-логистических технологий, обеспечивающих повышение качества и доступности транспортных услуг и т.п.

Развитие восточных регионов страны осуществляется по «Стратегии социально-экономического развития Дальнего Востока и Байкальского региона на период до 2025 года» [4]. По данному документу «стратегической целью развития Дальнего Востока и Байкальского региона является реализация геополитической задачи закрепления населения на Дальнем Востоке и в Байкальском регионе за счет формирования развитой экономики и комфортной среды обитания человека в субъектах Российской Федерации, расположенных на этой территории, а также достижения среднероссийского уровня социально-экономического развития. Для достижения этой цели необходимо обеспечить сопоставимое или опережающее по сравнению со среднероссийскими темпами социально-экономическое развитие субъектов Российской Федерации, расположенных на территории Дальнего Востока и Байкальского региона», и решить ряд задач, указанных в данной Стратегии. Среди них приведены задачи развития транспорта.

Развитие транспортных коридоров Приморского края ведется согласно государственной программы Приморского края «Развитие транспортного комплекса Приморского края» на 2013 – 2017 годы, утвержденной постановлением Администрации Приморского края от 07.12.2012 № 394-па [5].

Практическая работа по формированию транспортных коридоров начинается с подготовки и последующего подписания международного соглашения с участием всех государств, по территории которых проходит МТК, и стран, заинтересованных в его использовании. В этой работе должны принять участие министерства транспорта и путей и сообщений, МИД и другие министерства и ведомства.

Далее создаются специальные национальные (межведомственные комиссии) и международные органы (координационные комитеты), в задачи которых входит работа по формированию национальных участков МТК и созданию международных условий функционирования коридора. Штаб-квартира координационного комитета должна располагаться в стране, играющей наиболее важную роль в работе по формированию МТК, в странах-участницах создаются региональные офисы.

Прогнозирование развития МТК должно выполняться главным образом на основе анализа имеющихся и перспективных грузо- и пассажиропотоков, тяготеющих к конкретным направлениям, проходящим по территории России.

НЦКТП Минтранса России при прогнозировании развития МТК использует эвристические, аналитические и статистические методы, а так же методы математического моделирования и исследователь-

ского проектирования. Результаты прогнозов, полученные на основе применения математических и статистических моделей, могут быть откорректированы с помощью эвристических процедур, позволяющих учесть дополнительные составляющие при поиске искомым показателей. В случае значительного расхождения результатов прогнозирования, полученных с использованием различных методов, проводят экспертную оценку.

При формировании любого транспортного коридора потенциальные перевозки должны быть представлены в виде грузо- и пассажиропотоков, которые будут развиваться в рамках данного коридора. Должны быть указаны категории грузов, плотности грузо- и пассажиропотоков, их распределение и т.д. Необходимое внимание должно быть уделено организации перевозок укрупненных грузовых единиц по стандартам ЕС, Международной морской организации и других организаций, параметры которых отличны от принятых в России, а так же грузов, требующих специальной технологии перевозок.

Прогноз перевозок разрабатывается как на ближайшие годы, так и на более отдаленную перспективу, определяемую наличием необходимой для него достаточно надежной информации. В качестве источников информации при прогнозе объемов взаимных грузовых перевозок между государствами региона конкретного МТК могут служить отчетные данные о результатах развития экономики государств за прошедшие периоды, особенно изменения в сфере внешней торговли и транспорта, а так же текущие результаты реализации национальных программ развития отдельных отраслей, перспективные прогнозные разработки развития экономики государств.

После окончательного решения о необходимости создания МТК с участием России обозначаются границы национального участка МТК, при этом должны учитываться объемы существующих и перспективных грузопотоков, их конфигурации и состояния транспортной инфраструктуры. В результате проделанной работы формируется заключение об оптимальном маршруте прохождения коридора, на котором наиболее полностью будут использоваться имеющиеся мощности транспортной системы страны. Затем проводится детальная оценка текущей эффективности функционирования и состояния объектов транспортной инфраструктуры в рамках формируемого МТК. Результаты такой оценки в дальнейшем будут являться основой для планирования и осуществления конкретных мероприятий с целью развития транспортной инфраструктуры, внедрения передовых транспортно-таможенных технологий, совершенствования нормативно-правовой базы, повышения безопасности транспортной деятельности улучшения информационного обеспечения участников транспортного процесса, обеспечения международной поддержки формирования МТК.

Вопросы создания новой транспортной инфраструктуры и повышения транспортной доступности

в Приморском крае неоднократно становятся предметом обсуждения на всех уровнях власти. В последнее время остро обсуждаются вопросы о придании Владивостоку статуса свободного порта, перспектив создания Территорий опережающего развития, а также логистической составляющей реализации проекта развития Владивостокской агломерации.

12 декабря 2014 года в кампусе Дальневосточном федеральном университете на острове Русском состоялся круглый стол «Развитие транспортно-логистической инфраструктуры Приморского края», на котором были подведены итоги работы 2014 года [6].

В течение 2014 года были озвучены новые инициативы президента РФ Владимира Путина по развитию Дальнего Востока и Владивостока, Госдумой приняты законы «Об основах промышленной политики в РФ», «О территориях опережающего социально-экономического развития» (в первом чтении), внесены изменения в Налоговый кодекс (в части налоговых льгот для резидентов ТОР). Приняты решения о создании первых территорий опережающего социально-экономического развития в Приморье, формируется Владивостокская агломерация, разрабатываются нормативные акты по приданию городу Владивостоку статуса свободного порта.

Основными инструментами опережающего развития Дальнего Востока являются: создание конкурентоспособного инвестиционного клима-

та; привлечение прямых инвестиций, в том числе иностранных; рост деловой активности, развитие малого и среднего предпринимательства; создание конкурентоспособных территорий опережающего развития, в том числе особых экономических зон, индустриальных, технологических и агропромышленных парков и, конечно же, развитие транспортно-логистической инфраструктуры.

Для того чтобы привлечь транспортный потенциал на территорию Приморья требуется усиление работы, которая ведется по трем направлениям: пункты пропуска Пограничный, Краскино и Полтавка. В случае решения задачи модернизации этих переходов потоки грузов, доставляемых через них автомобильным транспортом, могут возрасти в 12 раз.

Немаловажно, что эти пункты играют важную роль в организации транспортных коридоров «Приморье-1» и «Приморье-2». Так, Пограничный и Полтавка формируют товародвижение по коридору «Приморье-1» с выходом на порты Восточный и Находка.

В связи с инициативой президента Путина, поручившего подготовить законопроект о придании Владивостоку статуса свободного порта, все транспортно-логистические проекты в Приморье и на Дальнем Востоке приобретают другие акценты. Безусловно, в этом будет одна из возможностей привлечь дополнительные транспортно-логистические ресурсы. ■

Библиографический список

1. О долгосрочной государственной экономической политике: Указ Президента Российской Федерации от 7 мая 2012 года № 596 [Электронный ресурс]. – Режим доступа: <http://www.rg.ru/2012/05/09/gospolitika-dok.html>
2. Об утверждении государственной программы Российской Федерации «Развитие транспортной системы»: Постановление Правительства РФ от 15.04.2014 № 319 [Электронный ресурс]. – Режим доступа: http://www.consultant.ru/document/cons_doc_LAW_162170/?frame=1
3. Концепции долгосрочного социально-экономического развития Российской Федерации на период до 2020 года: Распоряжение Правительства Российской Федерации от 17 ноября 2008 года № 1662-р (ред. 08.08.2009) [Электронный ресурс]. – Режим доступа: http://www.consultant.ru/document/cons_doc_law_90601/?frame=1
4. Стратегии социально-экономического развития Дальнего Востока и Байкальского региона на период до 2025 года: Распоряжение Правительства Российской Федерации от 8 декабря 2009 года № 2094-р [Электронный ресурс]. – Режим доступа: http://www.consultant.ru/document/cons_doc_LAW_96571/?frame=5
5. Государственная программа Приморского края «Развитие транспортного комплекса Приморского края» на 2013 – 2017 годы: Постановлением Администрации Приморского края от 07.12.2012 № 394-па [Электронный ресурс]. – Режим доступа: <http://www.primorsky.ru>
6. Участие в заседании круглого стола «Развитие транспортно-логистической инфраструктуры Приморского края» [Электронный ресурс]. – Режим доступа: http://rosavtotransport.ru/ru/press/news/2014/12/12/news_397.html

УРОВЕНЬ МАКРОЭКОНОМИЧЕСКИХ ПОКАЗАТЕЛЕЙ РОССИИ ЗА ПОСЛЕДНЕЕ ДЕСЯТИЛЕТИЕ

Николай Дмитриевич ЦВЕТКОВ,

*кандидат технических наук, доцент кафедры бухгалтерского учета
Московского государственного областного технологического университета*

Дарья Романовна БОДРОВА,

Александра Юрьевна КОСАРЕВА

Московский государственный областной технологический университет

На всех исторических этапах развития России внешнеэкономическая деятельность оказывала влияние на решение экономических проблем на различных уровнях: народного хозяйства в целом, отдельных регионов, объединении, предприятии. Несмотря на осуществляемые в последние годы мероприятия по совершенствованию бюджетного процесса, в нём имелся главный недостаток – отсутствие механизма обеспечения результативности бюджетных средств.

На сегодняшний день в структуре внешнеэкономической деятельности Российской Федерации, как и во всей экономике страны, происходят глубокие изменения. В структуре российского экспорта почти половину составляет вывоз энергоресурсов и около 17% металлопродукции. Экспорт машин и оборудования не превышает 10%. В импорте около 35% занимают машины и оборудование и примерно 15% продовольствие и сырье для его производства. Даже столь

укрупненный анализ статей экспорта и импорта позволяет сделать следующие выводы:

1. Включение экономики России в мировую

экономику происходит по энергосырьевому варианту. Причем в последние годы XX века на мировой рынок уходило около 40% добываемой в России нефти, более 33 % газа и примерно 25% леса.

2. Возникла устойчивая зависимость российского рынка от импорта промышленных и продовольственных товаров. Так, российский рынок полностью оккупирован импортными телевизорами, видеотехникой, холодильниками, компьютерами, множительной техникой и многими другими товарами. Что касается продовольствия, то импортированное мясо покрывает до 60% внутреннего спроса, сливочное масло - до 50%, масло растительное - 30%.



Рисунок 1

Из графика, предоставленного выше, особенно настораживает падение импорта. Из проверенных источников известно, что особенно такое изме-

нение затронуло продовольственную и непродовольственную сферы. Переход к отрицательной динамике производства в России сопровождается ускорением инфляции в данных секторах. Это ли начало окончательного падения экономики России? Чего ожидать?

Есть мнение, что место России в мировой экономике изменится и зримо возрастет, хотя бы потому, что ее экономический потенциал серьезно

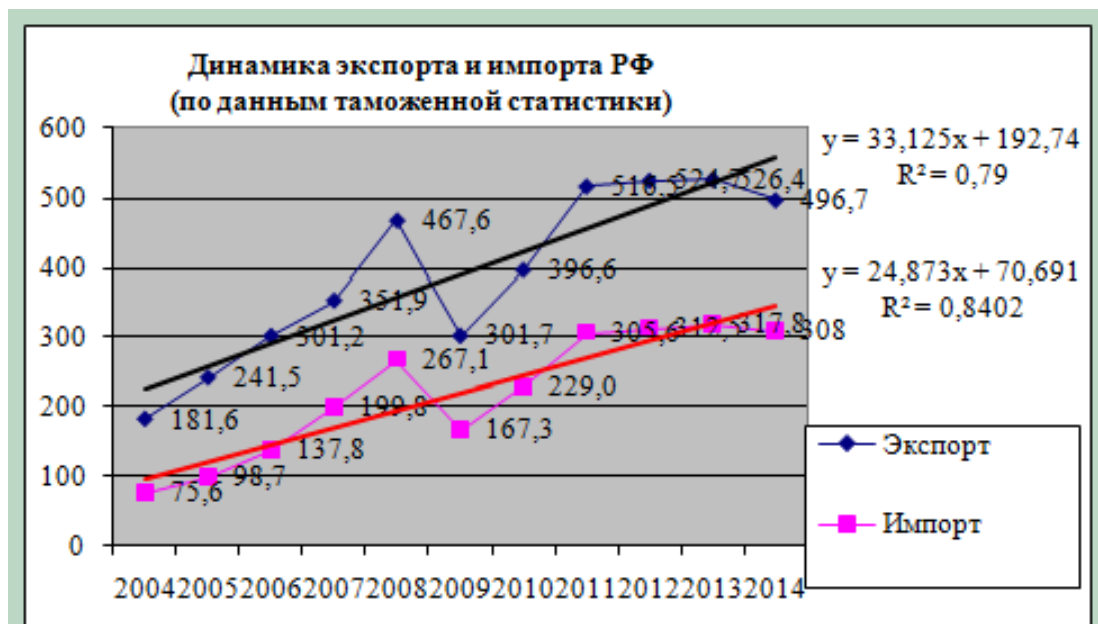
выше, чем у большинства ведущих стран Запада. Решение круга затрагивающих экономику вопросов и в ближайшее время, и на более отдаленную перспективу потребует серьезных усилий и затрат, последовательной, четкой, открытой экономической политики, нацеленной на решение всего комплекса задач, связанных с уровнем жизни россиян. ■

Библиографический список

1. Н. В. Козлова, Ю. А. Сотник // *Актуальные вопросы экономических наук: материалы II междунар. науч. конф. (г. Уфа, апрель 2013 г.)*. - Уфа: Лето, 2013. - С. 112-114.
2. www.customs.ru
3. www.gks.ru

АНАЛИЗ ПРОЦЕССА УПРАВЛЕНИЯ ИЗМЕНЕНИЯМИ НА ПРИМЕРЕ СИСТЕМЫ ГОСУДАРСТВЕННОЙ ПОДДЕРЖКИ МАЛОГО ПРЕДПРИНИМАТЕЛЬСТВА В ГОРОДЕ ДАЛЬНЕГОРСКЕ

Екатерина Александровна ПРОЧУХАНОВА,

Алексей Олегович САКОВЕЦ

Владивостокский государственный университет экономики и сервиса

Аннотация. Интерес к проблемам управления организационными изменениями значительно возрос. Это объясняется стремлением руководителей профессионально проводить нужные изменения и не рассматривать их как нечто второсортное, мимо-летное, побочное. Своеобразным ответом на эту потребность считаются такие учебные дисциплины, как «Управление изменениями», «Организация и технология изменений», «Психология изменений». В статье анализируются особенности процесса управления изменениями на примере системы поддержки малого предпринимательства в Дальнегорском городском округе.

Ключевые слова: организационные изменения, управление, программа, малое предпринимательство.

Словарь русского языка определяет термин «изменение» как «поправку, перемену, изменяющую что-нибудь прежнее» [1]. Аналогичное определение содержится в Словаре русского языка А.П. Евгеньевой: «Изменение – перемена, переделка, внесенная во что-либо и изменяющая что-либо прежнее». В Большом толковом словаре, в одном из вариантов значения, «изменения» трактуются как «поправка, исправление, переделка» [2].

Проанализировав различные определения термина «изменение», можно сделать вывод, что в словарной литературе нет его однозначного толкования. Термином «изменение» обозначают одновременно и движение, и развитие, и возникновение, и уничтожение и т.п. Если дать наиболее часто встречающееся определение, то это «переход, перемена, поправка».

«Изменение в организации означает изменение в том, как организация функционирует, кто ее члены и лидеры, какую форму она принимает и как она распределяет свои ресурсы» [3]. «Изменение – это эмпирическое наблюдение различия в форме, качестве или состоянии какого-либо организационного элемента в течение времени. Организационным может быть работа конкретного сотрудника,

рабочая группа, организационная стратегия, программа, продукт или вся организация в целом [4]». «Организационное изменение – это преобразование организации между двумя моментами времени [5]».

Дальнегорский городской округ – муниципальное образование в Приморском крае Российской Федерации, до переименования в 1972 году – Тетюхинский район, до 1997 года – Дальнегорский район.

Администрация Дальнегорского городского округа (сокращенно администрация города) – исполнительный орган местного самоуправления, осуществляющий исполнительно-распорядительные функции местного самоуправления. Компетенция администрации города по осуществлению исполнительно-распорядительных функций на территории Дальнегорского городского округа определена Уставом ДГО, Регламентом работы администрации.

Развитие малого и среднего бизнеса является одним из условий перехода России к полноценным рыночным отношениям, устойчивому развитию экономики, а также обеспечению стабильности в социальной сфере [5].

Малый бизнес – это подвижный, чутко реагирующий на вызовы рынка сегмент экономики любого государства, от самочувствия которого во многом зависит и экономическое здоровье страны в целом: создание дополнительных рабочих мест, выпуск конкурентоспособной продукции и пополнение доходной части местного бюджета.

Правительство РФ и региональные власти сейчас уделяют большое внимание развитию малого бизнеса. Если до сих пор в центре внимания, прежде всего, была крупная промышленность, то кризис заставил скорректировать приоритеты. Правительством РФ сформирована антикризисная программа, в регионах создаются аналогичные долгосрочные целевые программы до 2020 года. Приоритетные механизмы поддержки: предоставление грантов начинающим предпринимателям на создание собственного дела, а также выделение

субсидий на возмещение субъектам малого и среднего предпринимательства части затрат по уплате процентов по кредитам — 2/3 процентной ставки. Во многих регионах также снизили до минимума ставку налога по упрощенной системе налогообложения. Одновременно принимаются решения о снижении ставки арендной платы за арендуемое организациями малого бизнеса имущество, находящееся в региональной собственности.

На сегодняшний день лучший вариант для малого бизнеса — открыть своё дело [3].

Рассмотрим, какова государственная поддержка малого предпринимательства. Стоимость регистрации проекта будет возмещена «Центром Занятости населения города Дальнегорска» на основании Государственной программы Приморского края «Социальная поддержка населения Приморского края 2013—2017 год» по состоянию на 01.07.2013 года.

На основании Государственной программы Приморского края «Социальная поддержка населения Приморского края 2013—2017 год» по состоянию на 01.07.2013 года будет выделена также сумма на безвозвратной основе 58 800 рублей.

На основании Постановления Администрации ДГО «О Порядке предоставления в 2013—2015 годах субсидий субъектам малого и среднего предпринимательства Дальнегорского городского округа, производящим и реализующим товары (работы, услуги), предназначенные для внутреннего рынка Российской Федерации» будет произведено возмещение части затрат на развитие — оплата лизинга оборудования в размере 500 000 рублей.

На основании Бюджетного кодекса Российской Федерации, в соответствии с муниципальной программой от 28.07.2010 г. № 611-па «Развитие и поддержка малого и среднего предпринимательства в Дальнегорском городском округе» на 2010—2012 годы и на период до 2015 года», руководствуясь Уставом Дальнегорского городского округа, администрацией ДГО выдаются гранты субъектам малого предпринимательства в форме субсидии на возмещение части затрат, связанных с регистрацией юридического лица или индивидуального предпринимателя, началом предпринимательской деятельности.

Получатель гранта, предоставивший при обращении в уполномоченный орган документы, подтверждающие фактические расходы, связанные с началом предпринимательской деятельности, получает грант в размере 300 тыс. рублей.

Малый бизнес обеспечивает необходимую мобильность в условиях рынка, создает глубокую специализацию и кооперацию, без которых немыслима его высокая эффективность.

Таким образом, малое предпринимательство ведет к оздоровлению экономики в целом и, следовательно, лучший выход для России — это создание такой политики государства, которая была бы направлена на расширение и развитие предприятий малого предпринимательства в моногородах.

Чтобы потенциал команды Администрации Дальнегорского городского округа был реализован в процессе организационных преобразований необходимо детально проработать вопросы методического, организационного и информационного обеспечения процессов формирования команд.

Реформы в организации, связанные с изменением системы управления, практически всегда если не инициируются, то проводятся при непосредственном участии собственников бизнеса (будь то реформы, проводимые при помощи внешних консультантов, либо изменения, проводимые самостоятельно). Очень важно, чтобы служба управления персоналом в лице ее директора имела соответствующий статус, позволяющий ей стоять у истоков организационных перемен, а не просто обслуживать этот процесс.

Очевидно, что можно избежать большинства проблем, заранее консультируя инициаторов изменений при выборе тех или иных подходов.

Таким образом, служба управления персоналом выступает, с одной стороны, как консультант собственника и команды топ-менеджеров, а с другой стороны, помогает наиболее оптимальным образом воплотить в жизнь имеющиеся планы, то есть выполняет сервисную роль. Наряду с указанными функциями служба управления персоналом при проведении организационных изменений выполняет роль фасилитатора и катализатора.

Организационные изменения чаще всего вызывают сопротивление со стороны рядовых работников, поэтому топ-менеджерам совместно со службой управления персоналом приходится преодолевать это сопротивление.

Для того чтобы добиться эффективной реализации намечаемых перемен, важно предпринять следующие шаги.

Среди основных угроз успешной реализации организационных изменений в Администрации Дальнегорского городского округа можно выделить такие, как:

- 1) неясное представление о желаемом будущем состоянии, отсутствие четких критериев достижения целей и стратегических ориентиров;
- 2) плохое планирование процесса перехода, неадекватная оценка имеющихся ресурсов, в том числе человеческих, финансовых и временных;
- 3) противодействие организационным изменениям со стороны персонала компании;
- 4) недостаточная подготовленность персонала, в том числе высшего управленческого звена, к эффективной работе в условиях быстро меняющейся среды, то есть отсутствие необходимых компетенций.

Несмотря на то что процесс перехода чаще всего тщательно планируется, любые изменения практически всегда влекут за собой состояние неопределенности в организации. В этой связи успешность проводимых мероприятий во многом зависит от того, насколько персонал компании вовлечен в сам процесс, насколько ясны и прозрачны цели организационных изменений. ■

Библиографический список

1. Толковый словарь русского языка. Под ред. С.И. Ожегова. – М.: Издательство РАН, 2014. – 678 с.
2. Толковый словарь русского языка. Под ред. А.Е. Евгеньевой. – М.: Центр, 2013 г. – 544 с.
3. Чичерин Ю.А. Управление организационными изменениями в муниципальном управлении // Автореф. дис. канд. эк. наук. – Белгород: БУПК, 2005. – 24 с.
4. Широкова Г.В. Управление изменениями в российских компаниях: учебное пособие. – СПб: Высшая школа менеджмента, 2009. – 480 с.
5. Нестик Т.А. Организационное развитие и управление изменениями. – М.: Академия Народного Хозяйства и Государственной службы при Президенте Российской Федерации Высшая Школа Международного Бизнеса, 2012. – 78 с.
6. Официальный сайт Дальнегорского городского округа // http://dalnegorsk-mo.ru/in/md/rulemaking?mode=document&document_id=358809
7. Антилов А.И. Проблемы малого предпринимательства в национальной экономике // Актуальные проблемы современной науки, — № 6, — 2010, — с. 14—22
8. Краевое государственное казенное учреждение «Центр Занятости Населения города Дальнегорска» [Электронный ресурс] — Режим доступа. — URL: <http://dalnegorsk.zanprtm.ru/> (дата обращения 22.12.2013).
9. Маклярский Б.М. Экономика России. Учебное пособие / Б.М. Маклярский. М.: Международные отношения, 2012, — 304 с.
10. Портал малого и среднего предпринимательства ДГО [Электронный ресурс] — Режим доступа. — URL: <http://delodgo.ru/registry/program/> (дата обращения 22.12.13).

БОРЬБА С ТЕНЕВОЙ ЭКОНОМИКОЙ КАК ФОРМА РЕАЛИЗАЦИИ ЭКОНОМИЧЕСКОЙ БЕЗОПАСНОСТИ

Анастасия Алексеевна АНЬКИНА

студентка магистратуры

Финансового университета при Правительстве РФ

Научный руководитель:

Василий Александрович ДАДАЛКО

доктор экономических наук, профессор

Определение и сущность экономической безопасности

Происходящие изменения в мировой экономике определяют необходимость разработки новой системы оценок уровня политической, военной и экономической безопасности стран во всем мире.

Для нашей страны, проблемы, связанные с этим понятием как «экономическая безопасность страны» стали появляться в период выхода России на мировую арену в качестве не просто зрителя, а в качестве полноценного игрока¹. Именно поэтому появилась необходимость не только четкого определения сущности и понятия экономической безопасности, но и выработки условий, защищающих нашу страну от угроз в этой сфере.

Экономическая безопасность в широком смысле представляет собой совокупность внутренних и внешних условий, которые благоприятствуют плодотворному и активному развитию национальной экономики, способствуют удовлетворению общественных, государственных и индивидуальных потребностей, а также позволяет обеспечить конкурентоспособность, как на внешних, так и на внутренних рынках.

Глядя на мировой опыт, можно сделать вывод о том, что процедуры обеспечения экономической безопасности – это, своего рода, гарантия независимости страны, а также создание условий, способствующих стабильности развития и эффективной жизнедеятельности общества. Обеспечение эконо-

мической безопасности является одной из приоритетных задач государства, потому что экономика представляет собой «жизненно важную» сторону государственной деятельности.

Экономическая безопасность – это гарантия независимости любой страны, создание условий стабильности, а также эффективной жизнедеятельности общества².

Одним из первых проблему экономической безопасности стал рассматривать российский экономист, доктор экономических наук, академик РАН Л. И. Абалкин считавший, что «экономическая безопасность – это состояние экономической системы, которое позволяет ей развиваться динамично, эффективно и решать социальные задачи и при котором государство имеет возможность вырабатывать и проводить в жизнь независимую экономическую политику».

По мнению О. А. Белькова, экономическая безопасность – это качественно определенное состояние экономики страны, которое, с точки зрения общества, желательно сохранить либо развивать в прогрессирующих масштабах³.

Точного единого определения экономической безопасности нет, однако все экономисты в той или иной мере оперируют схожими терминами. Поэтому можно сделать вывод о том, что при формулировании определения экономической безопасности в российской научной литературе все они базируются на четырех ключевых понятиях:

- «конкурентоспособность» (национальной экономики);

- «независимость» (национальной экономики от внешних рынков, экономической политики от влияния извне);

^{2,1} Шварюк В. М. Экономическая глобализация как угроза экономической безопасности России. Известия Российского государственного университета им. А. И. Герцена. – 2008. № 55 – том 24.

^{3,2} Бельков О. А. Понятийно-категориальный аппарат концепции национальной безопасности. // Безопасность. 1994. № 3, с. 91-94.

¹ Укрепление роли России на мировой арене является одной из ключевых целей Плана Путина. За короткий 8-летний срок Россия победила экономический и политический кризис 1990-х, значительно опередила свою экономику в рядя 10 крупнейших экономик мира, и решительно заявляет о себе на международной арене. Россия исторически была одним из величайших государств мира, поэтому полуженские слабости независимой страны, в котором она оказалась около полутора десятилетий назад, противоречит ее историческому предназначению и самосознанию наших граждан. Курс на дальнейшее развитие, и тем более переход к инновационной экономике, означает, что международное положение и авторитет России и дальше будут расти.

- «интересы» (личностные, национальные, государственные, общественные);
- «устойчивость» (национальной экономики, социально-экономического развития).

Из указанного перечня только одно понятие может быть рассмотрено в качестве объективного признака наличия экономической безопасности страны, а именно устойчивое и прогрессивное развитие национальной экономики. Именно оно в равной степени отвечает и интересам отдельной личности, и интересам государства в целом.

Обеспечение экономической безопасности является важнейшей функцией и одной из наиболее приоритетных задач государства. Так как именно экономически защищенная страна представляет собой крепкую державу и выступает серьезным конкурентом для других развитых и развивающихся стран.

Целью экономической безопасности является обеспечение устойчивого экономического развития и процветания страны в интересах удовлетворения социальных и экономических потребностей населения при оптимальном уровне затрат труда и рациональном использовании природных ресурсов.

Экономическая безопасность предполагает, прежде всего, защиту национальных экономических приоритетов.

Экономическая безопасность государства – это возможность и готовность экономики стабильно обеспечивать достойные условия жизни и развития личности, социально-экономическую стабильность общества и государства, противостоять влиянию внутренних и внешних угроз, а также организационно оформленный, устойчивый, саморазвивающийся комплекс, в пределах которого актуализируются национальные экономические интересы, выделяются и формируются структурные объекты. Они взаимодействуют между собой для эффективного удовлетворения материальных потребностей субъектов, общества и государства, для оптимального функционирования его в региональном и мировом экономическом пространстве¹.

Анализируя вышеизложенное, можно сделать вывод о том, что экономическая безопасность национальной экономики – это такое состояние национальной экономики, которое гарантированно обеспечивает ее дальнейшее динамичное и прогрессивное развитие в условиях внутренних и внешних деструктивных факторов по отношению к национальной экономике России.

Система экономической безопасности включает в себя семь основных блоков²:

- угрозы в сфере экономики;
- национальные интересы России в сфере экономики;
- пороговые значения индикаторов;
- концепцию и стратегию национальной безопасности;

- индикаторы экономической безопасности;
- организационную структуру;
- правовое обеспечение экономической безопасности.

Таким образом, по моему мнению, экономическая безопасность государства – это не только возможность, но и скорее, готовность экономики стабильно обеспечивать достойные условия жизни как для населения в целом, так и для развития личности в частности, гарантия обеспечения социально – экономической стабильности общества и государства, способность противостоять влиянию внутренних и внешних угроз. Также понятие экономической безопасности включает в себя своего рода экономический комплекс, который организационно оформлен, устойчив, обладает способностью само развиваться материальный и социально. В пределах этого комплекса актуализируются национальные экономические интересы, выделяются и формируются структурные объекты. Они взаимодействуют между собой для эффективного удовлетворения материальных потребностей субъектов, общества и государства, для оптимального функционирования его в региональном и мировом экономическом пространстве.

Ввиду того, что угрозы в экономической сфере носят комплексный характер, экономическая безопасность подвержена разного рода воздействиям. Это означает, что не только изменения, происходящие в экономике внутри страны, могут оказывать влияние на экономическую безопасность, но и социальные, экологические, геополитические и другие факторы оказывают не меньшее влияние на экономическую безопасность. Именно поэтому нужно грамотно оценивать не только ситуацию внутри страны, но также и за ее пределами. Потому что, учитывая нынешние процессы глобализации, а также то, как сейчас взаимодействуют друг с другом практически все страны можно без труда прийти к выводу, что нам стоит обращать пристальное внимание и за изменениями в других странах.

Непосредственно для Российской Федерации в числе основных угроз обеспечения экономической безопасности выступают:

- увеличение имущественного разделения населения и повышение уровня бедности;
- постоянно изменяющаяся структура российской экономики;
- криминализация и олигархизация общества и хозяйственной деятельности;
- все сильнее возрастающая неравномерность социально-экономического развития регионов.

Теневая экономика как угроза национальной безопасности государства

При формировании системы национальных экономических интересов государства на основе базовых национально-государственных интересов определяется модель социально-экономического развития государства, которая бы обеспечила реализацию мер по противодействию теневой экономике. Выделяются экономические цели развития,

¹ Авдийский В.И., Дадалко В.А. Теневая экономика и экономическая безопасность государства. Москва, 2010, с. 240.
² <http://economuch.com/ekonomicheskaya-bezopasnost/struktura-sistemyi-15236.html>

в рамках которых структурируются и систематизируются национальные экономические приоритеты.

Базовые, первопричинные, коренные, национальные интересы аксиоматичны и являются общими для всех государств. К таким интересам относятся¹:

- социально-экономическая стабильность общества;
- обеспечение уровня и качества жизни населения в соответствии с мировыми стандартами;
- создание условий для формирования, становления и развития личности;
- незыблемость конституционного строя;
- территориальная целостность;
- национально-государственный суверенитет;
- целостность и нерушимость экономического потенциала;
- безопасность окружающей среды;
- культурное и духовное развитие общества.

Проявлениям теневой экономики могут способствовать²:

- преобладание интересов корпоративных групп и различных коррумпированных элит, особенно в высших слоях власти;
- ослабление или утрата местными властями контроля над регионом/территорией;
- противоречия на основе национальных, религиозных, историко-культурных и иных различий;
- противоречия между модернизацией в технологической и индустриальной сферах и традиционной социокультурной средой;
- недальновидная внешняя политика высшего руководства государства.

Главными направлениями экономической политики государства в сложившихся социально-экономических условиях, которые являются основой противодействия теневой экономике, должны стать³:

- улучшение инвестиционного климата;
- кардинальное улучшение ситуации в сельском хозяйстве;
- реформирование системы управления;
- развитие информационного пространства;
- повышение конкурентоспособности государства;
- реструктуризация, демонополизация и акционирование промышленного сектора экономики;
- совершенствование рублевой денежно-кредитной политики;
- создание механизма самонастройки рыночной экономики;
- проведение рыночного экономического курса, что требует привлечения людей, способных реализовать этот курс;
- создание благоприятного предпринимательского сектора;
- формирование и реализация курса на экономи-

¹ Авдийский В.И., Дадалко В.А. Теневая экономика и экономическая безопасность государства. Москва, 2010, с. 263.

² Авдийский В.И., Дадалко В.А. Теневая экономика и экономическая безопасность государства. Москва, 2010, с. 263-264.

³ Авдийский В.И., Дадалко В.А. Теневая экономика и экономическая безопасность государства. Москва, 2010, с. 264.

ческую открытость.

Последствия существования теневого сектора⁴:

- значительное уменьшение конкурентоспособности субъектов экономики на международной арене;
- недемократичная система принятия решений и необоснованная экономическая политика;
- ограничение эффективного использования экономики на масштабе;
- нерациональное и неравномерное распределение всех ресурсов общества ресурсов и торможение экономического развития;
- сокращение налоговых поступлений в бюджет;
- усиление неравенства населения;
- отсутствие информации и «прозрачности» операций⁵.

Методы борьбы с теневой экономикой

Можно выделить несколько основных направлений государственного воздействия на теневую экономику:

1. Основа модели национальной экономики, являющейся системой, внутри которой имеет место существование и функционирование теневая экономика, определяется стратегией социально-экономического развития страны. Специфика той или иной национальной хозяйственной модели накладывает существенный отпечаток на формы и масштабы теневой экономики. Критическими элементами национальной стратегии социально-экономического развития являются:

- эффективное антимонопольное регулирование;
- минимизация теневых рынков сбыта;
- ограничение размеров возможной теневой экономики до минимально допустимых;
- развитие добросовестной конкуренции в масштабах всей страны.

2. Законодательство в рамках хозяйственной деятельности субъектов экономики создает поле для легитимного (законного) предпринимательства. Оно создает стимулы для экономической деятельности и подразумевает наказание за неисполнение текущих норм и законов. Важными элементами хозяйственного законодательства являются:

- наиболее эффективная, рациональная и простая форма регистрации и отчетности;
- ответственность банков и других кредитных организаций перед вкладчиками;
- стабильный и максимально возможный для ведения хозяйственной деятельности уровень налогов и таможенных пошлин;
- прозрачность деятельности субъектов экономики.

3. Социальная политика государства направлена на повышение жизненного уровня всего населения

⁴ Латов Ю.В. Экономика преступлений и наказаний в книге «Истоки». - Выпуск 4. - М.: ГУ ВШЭ, 2000. - С. 228-270

⁵ Негативное влияние теневой экономики на эффективность работы государства проявляется в усилении коррумпированности всех функциональных подсистем государственного аппарата. (Авдийский, В.И., Дадалко, В.А. Теневая экономика и экономическая безопасность государства: учеб. пособие / В.А. Дадалко. - М.: Издательско-полиграфический комбинат «Творческая мастерская», 2009. - 408 с.).

в целом, а также поддержку малоимущих слоев общества, что позволяет сузить «питательную среду» для теневой экономики. Важными элементами социальной политики являются:

- формирование социального государства;
- минимизация теневых операций в системе трудовых отношений;
- установление достойного прожиточного минимума;
- особое внимание к проблеме занятости молодежи;
- недопущение глубокой социальной дифференциации общества.

4. «Карательная» функция государства направлена на борьбу с криминальной экономикой, которая является наиболее опасной для общества. Реализация этой функции подразумевает ужесточение карательных мер в отношении:

- коррумпированной части чиновничества;
- теневых операций олигархических структур;
- традиционного криминала.

На основании всего вышеизложенного можно понять, что полное искоренение теневой экономики невозможно. Однако можно предпринять необходимые меры, дабы избежать усиления данного экономического феномена. Требуется брать в расчет потенциальное поведение экономических субъектов при регулировании их деятельности, а также при введении налогов и других мер, ограничивающих привлекательность хозяйственной деятельности.

Мероприятия по борьбе с теневой экономикой¹:

- совершенствование инфраструктуры;

¹ Рябушкин Б.Т., Чурилова Э.Ю. Методы оценки теневого и неформального секторов экономики. - М.: Финансы и статистика, 2003.

- реформа системы налогообложения;
- обеспечение элементарной бизнес-информацией и ознакомление предпринимателей с порядком лицензирования;
- совершенствование порядка лицензирования и сокращение связанных с этим затрат;
- реформа трудового законодательства;
- реформа залогового законодательства;
- изменение стратегии развития частного сектора.

Заключение

Для того чтобы бороться с угрозами экономической безопасности необходимо выработать стратегию экономической безопасности, которая поможет грамотно оценивать ситуацию и избегать кризисных явлений. Также необходимо выработать систему, которая поможет безошибочно оценивать и отслеживать возникновение внутренних и внешних угроз, которые способны оказать негативное влияние на экономику страны.

Для того чтобы России занять достойное место в мире, важно выработать адекватный реальному положению дел политический и экономический курс, так как у нашей страны имеются все возможности для устойчивого экономического роста, построения эффективной экономики нового типа. Для решения этой задачи необходимо переориентировать нашу экономику на приоритетное развитие науки и образования, создать условия для укрепления здоровья нации, изменить нынешнюю денежную и кредитную политику, систему налогообложения, обеспечить свободу, прежде всего для мелкого и среднего бизнеса, что позволит снять нелепые, с точки зрения рыночных отношений, ограничения. ■

МОЛОДЕЖНАЯ БЕЗРАБОТИЦА КАК ФАКТОР ОТТОКА МОЛОДЕЖИ С ПРИМОРЬЯ (НА МАТЕРИАЛАХ Г. ВЛАДИВОСТОКА)

Юлия Витальевна КОТОК,

Владивостокский государственный университет экономики и сервиса

Зарина Арсеновна ФАРДЗИНОВА,

*старший преподаватель кафедры государственного, муниципального управления и права
Владивостокский государственный университет экономики и сервиса*

Безработица среди молодежи – социально-экономическое явление, при котором люди в возрасте 15-30 лет готовы приступить к работе, но не могут реализовать свое право на труд, тем самым теряют свои основные средства к существованию. Это один из видов маргинальной безработицы населения. Является одним из важных индикаторов общего социального положения молодёжи, а также показателем степени её адаптации на рынках труда на определённом этапе развития страны

Моложная безработица – одна из социально-экономических проблем для молодого общества в современном мире. Отсутствие работы молодых людей ведет к их диградированию: поднимается число преступлений, увеличивается число людей, принимающие наркотики и алкоголь, появляются проблемы в развитии и становлении личности.

Большой проблемой сегодня является молодежная безработица, у нас среди молодежи в возрасте до 25 лет - уровень безработицы составляет 27% [1]. Речь идет о выпускниках вузов и ссузов, которые не могут найти себе работу.

Причинами высокой безработицы среди молодежи являются:

- Отсутствие в некоторых высших учебных заведениях системы распределения выпускников на рабочие места в соответствии с полученной специальностью;

- несоответствие между тем, какие специальности на конкретный момент требуются на рынке труда, и тем, специалистов каких специальностей выпускают вузы;

- низкая конкурентоспособность молодежи, обусловленная большими затратами на адаптацию и рисками работодателей при их найме;

- нежелание работодателей принимать на работу молодых, как правило, неопытных работников;

- Небольшая мотивация молодежи к

трудоустройству

- Высокие требования представителей молодежи к оплате труда;

- отсутствие достаточной программной и финансовой основы в деятельности службы занятости по трудоустройству молодых людей.

Председатель ФНПР (Федерация независимых профсоюзов России) обеспокоен высоким уровнем безработицы среди молодежи и предлагает вернуть выпускникам вузов распределение. Для окончивших вуз первое рабочее место должно быть гарантировано [2].

Основная цель реализации молодежной политики в городе Владивостоке – развитие творческого, интеллектуального, трудового, лидерского потенциала молодежи в интересах города. В соответствии с Федеральным законом от 06.10.2003 №131-ФЗ "Об общих принципах организации местного самоуправления в Российской Федерации", Уставом города Владивостока, распоряжением главы города Владивостока от 19.09.2013 № 2701 муниципальная программа "Молодежь - Владивостоку» на 2014-2018 годы,

В новых социально-экономических условиях молодёжь – это не только потенциал возможных позитивных перемен, но и возможный фактор усиления нестабильности общества. Оказание своевременной поддержки молодёжи в современных условиях – неотъемлемая составляющая социальной политики Владивостокского городского округа.

Если в целом на территории Приморского края проживают 552 184 молодых людей в возрасте от 14 до 30 лет, что составляет 27% от общей численности населения (1 988 008 человек), [3] то молодёжь города Владивостока составляет 28% от общего числа жителей (605 227 человек), из которых:

8,9% – учащиеся 8-11 классов общеобразовательных учреждений и учреждений

начального профессионального образования города;

56,6% - студенты учреждений высшего и среднего профессионального образования;

34,5% - работающая и незанятая молодежь.

Ожидаемые конечные результаты реализации Программы – улучшение положения молодежи в обществе за счет самостоятельного и ответственного самоопределения, повышения деловой, предпринимательской, творческой активности молодежи.

Реализация мероприятий, предусмотренных Программой, позволит:

- увеличить численность молодежи, принимающей участие в деятельности молодежных общественных объединений (в том числе патриотической направленности),

Работа в первой развлекательно-игровой зоне с высокой заработной платой и возможностью карьерного роста в сфере обслуживания, которая предлагает около 1200 рабочих мест.

- увеличить численность молодежи, охваченной городским добровольческим движением, с 6% до 11% от общей численности молодежи города;

- увеличить численность молодежи, принимающей участие в организации и проведении городских массовых мероприятий, с 24% до 28% от общей численности молодежи города;

- увеличить количества молодежи, занятой в летний период в работе студенческих отрядов, от общей численности студентов города с 3% до 5%;

- установить и развить лучшие городские молодежные традиции;

- развить толерантность в молодежной среде, межэтническое, межнациональное, межконфессиональное сотрудничество через реализацию совместных социально значимых проектов.

Финансирование программы осуществляется за счет средств бюджета Владивостокского городского округа в пределах, установленных на соответствующий финансовый год. Объемы финансирования программы подлежат уточнению ежегодно при формировании бюджета Владивостокского городского округа на следующий финансовый год. Данные статистики, а также особенности процесса становления современной молодежи в условиях экономического кризиса, позволяют говорить о том, что в молодежной среде сегодня присутствуют мотивы неуверенности в завтрашнем дне, тревоги за своё профессиональное будущее.

В ходе анализа проблем молодежи выявились основные проблемы, влияющие на эффективность реализации молодежной политики в городе Владивостоке. Ключевой проблемой признана социальная пассивность, недостаточная вовлечённость молодежи в жизнь общества. Эта проблема носит системный характер и проявляется также в криминализации, ухудшении физического и социального здоровья молодого поколения.

На рынке труда города Владивостока в настоящее время на всё большее число молодых людей зачастую пополняют ряды безработных, не найдя подходящей вакансии. Наиболее востребованные вакансии рабочих специальностей, которые в массовом порядке предлагают в центре занятости, выпускников почти не привлекают. Это вызвало необходимость создания специализированных учреждений – молодежных бирж труда, которые, как показывает практика, более эффективно справляются с проблемами трудоустройства молодежи.

Для снижения напряженности на молодежном рынке труда города Владивостока необходимо проводить работу в области профессиональной ориентации молодежи. Особое внимание необходимо уделять информированности молодежи о положении на рынке труда. Одной из форм представления информации могут стать небольшие видеofilмы о профессиях, которые могут использоваться в профориентационной работе с молодежью при проведении консультаций, а также семинаров по профессиональной ориентации для школьников и неблагополучных семей при посещении школ, детских домов, интернатов. Также можно использовать социальные сети, чтобы информировать молодых людей о востребованных профессиональных навыках.

Не целесообразно готовить специалиста, который, выпустившись из высшего учебного заведения, не сможет найти применение своим знаниям и навыкам, полученным в ходе обучения. Как показывает практика в настоящее время даже высоко квалифицированные в Приморском крае люди не имеют возможности изучить особенности конкретных приложений своих знаний по специальности и в итоге теряют квалификацию. Как правило, это обусловлено тем, что информация о потребностях в трудовых ресурсах предприятий и организаций часто разбросана по различным источникам: СМИ, ярмарки вакансий, проводимые службами занятости и предприятиями. Вузовские центры занятости должны выполнять следующие функции: прогнозировать потребности, проводить активную работу со студентами, предоставлять информацию о реальной ситуации на рынке труда, взаимодействовать с центрами занятости, работодателями, разными молодежными организациями. В настоящее время учебные заведения представляют информацию о трудоустройстве своих выпускников, но часто эта информация является фрагментарной и недостоверной. Поэтому следует наладить системный механизм обратной связи, когда образовательное учреждение получает информацию о реальном трудоустройстве своих выпускников. Оценку эффективности трудоустройства необходимо проводить в несколько этапов:

- составление прогноза трудоустройства выпускников;

- оценка собственных ожиданий и

трудоустройства студентов на момент сдачи госэкзамена и на момент вручения диплома;

- анализ реального трудоустройства выпускников (через 2-3 месяца после окончания вуза и далее с периодичностью 3-5 месяцев). При этом важно не просто провести анкетирование (опрос), а принять активное участие в содействии занятости молодых людей. Так, если на момент опроса молодой специалист не ищет работу или жалуется на отсутствие необходимой вакансии, то можно предложить ему следующие варианты:

1. Обратиться в Центр занятости муниципального образования.

2. Обратиться в Центр содействия трудоустройству выпускников вуза (посмотреть вакансии, заполнить резюме, прийти на индивидуальную консультацию, собеседование)

Анализируя проблему молодежной безработицы (на примере города Владивостока), можно сделать вывод, что основной путь преодоления социальной напряженности на рынке труда молодежи – формирование нормативно – профессиональной ориентации и адаптации молодежи, как составной части политики развития человеческих ресурсов, где были задействованы все заинтересованные стороны. ■

Библиографический список

1. Александр Алпаткин. «Безработица в России среди молодежи» [электронный ресурс]. Режим доступа: <http://ria.ru/society/20120210/562171774.html> 10.02.2012

2. «Распределение выпускников против безработицы среди молодежи» [электронный ресурс]. Режим доступа: <http://krasnodar.academica.ru/novosti/Novosti-obrazovaniya/732270-raspredelenie-vypusnikov-protiv-bezraboticy-sredi-molodezhi/> 17.07.2013

3. Администрация города Владивостока. Постановление об утверждении ведомственной целевой программы «молодежь города Владивостока» на 2011-2013 годы. [электронный ресурс]. Режим доступа: <http://old.vlc.ru/mayor/docs/2010/1091.htm>



ДИЗАЙН-КОНЦЕПЦИЯ И МАРКЕТИНГ ДЕТСКИХ ЖУРНАЛОВ («ПОНИМАШКА», «УМНЯША» И «ТИМОШКА»)

Екатерина Юрьевна МАКАРЕНКО

аспирант кафедры фотожурналистики и технологий СМИ,
факультет журналистики МГУ имени М. В. Ломоносова

Аннотация. Актуальность статьи обусловлена значением дизайна и маркетинга детских иллюстрированных журналов, ориентированных на особенности детского восприятия. Наша цель состоит в изучении дизайна детских журналов на примере эмпирического материала («ПониМашка», «Умняша» и «Тимошка», 2015 г.). Мы исследуем выбранные издания, применяя системный и комплексный подходы, а также метод контент-анализа по специальной карте для изучения композиционно-графической модели детского журнала. Проблематика обоснована невниманием исследователей к теме дизайна и маркетинга отечественных детских журналов, наша работа призвана восполнить этот пробел. Основной вывод: составляющие дизайн-концепции формируют узнаваемый образ, который применяется в маркетинговой политике детского журнала.

ВВЕДЕНИЕ

Дизайн и маркетинг детских журналов актуализировались благодаря вниманию государства к современной детской информационной продукции. Гипотеза исследования состоит в том, что дизайн-концепция детских журналов взаимосвязана с маркетингом. Дизайн-концепция представляет собой основную образную идею и целостную модель проекта. Согласно знаменитому труду «Маркетинг Менеджмент» классика маркетинга Ф. Котлера и его соавтора, специалиста по брендингу К.Л. Келлера, дизайн является мощным инструментом маркетинга [8, С.407]. С целью верификации гипотезы мы рассмотрели дизайн и маркетинг детских журналов «ПониМашка», «Умняша» и «Тимошка». Научно-практическая значимость исследования состоит в возможности применения его результатов студентами и специалистами, которые занимаются дизайном и маркетингом детской периодики. Цель, поставленная автором, предполагает изучение дизайна детских журналов на основе выбранного эмпирического материала («ПониМашка», «Умняша» и «Тимошка» за 2015 г.). Новаторство заключается в изучении неисследованной темы взаимосвязи дизайна детских журналов и маркетинга. Нами была изучена литература по данной теме. В контексте дизайна мы обратились к материалам учебного пособия «Дизайн периодических изданий», авторами

которого являются В. В. Волкова, С. Г. Газанджиев, С. И. Галкин, Е. В. Ситникова, А.В. Тарбеев и узнали ценные сведения о конструкции, элементах композиции, цвете, шрифте и типографике изданий. В том числе нас интересовали исследования в области цвета и психологии его восприятия (Б.А. Базыма, М. Купер, А. Мэтьюз, М. Люшер). С.Л. Рубинштейн и Р. Арнхейм выделяют особенности восприятия детьми формы предметов. Отдельные аспекты нашей работы касаются «золотого сечения» (работы Ф. Корбалана, Т. Дергунова, Г.А. Кнабе). Шрифтовую и цветовую концепцию периодических изданий для детей в русле развития теории дизайна белорусской печати изучила С.В. Харитонова, маркетинг детских журналов на белорусском рынке исследовал К.М. Сидорович. В контексте отечественных детских изданий этим темам не уделяется должное внимание.

Выбор эмпирического материала обусловлен тем, что издания «ПониМашка», «Умняша» и «Тимошка» распространяются на территории России и ориентированы на одинаковую аудиторию, однако между ними есть различия, демонстрирующие разнообразие детских изданий. Журнал «ПониМашка» выходит еженедельно с августа 2007 года в издательстве «Открытые системы». Это развлекательно-развивающее издание для детей дошкольного возраста. Аудитория журнала: мальчики – 43%, девочки – 57%. Тираж (2015 г.): 40 000. Журнал одобрен Департаментом образования города Москвы (№ 2-34-20). Тема дизайна «ПониМашки» особенно близка мне, как автору данной статьи, благодаря личному сотрудничеству с издательством «Открытые системы» в области оформления приложения данного журнала. Этот профессиональный опыт в области дизайна детского издания был для меня одним из первых, многому научил, и пригодился в будущем. Ежемесячное периодическое издание для детей дошкольного и младшего школьного возраста «Тимошка», выходит в издательстве «Доброе слово» с 2014 года. Тираж (2015 г.): 60 000. Это периодическое издание попеременно называют то газетой, то журналом. Подобные «газеты журнального типа» как новый вид изданий, согласно исследованию Т. Силиной-Ясинской [11, С.220-222], сформировались ввиду трансформаций медиарынка. В таких издани-

ях применяется характерная для журналов обложка, типичный журнальный дизайн и большое количество иллюстраций. Развивающий журнал «Умняша», предназначенный для дошкольников, превращает обучение в игру. Он выходит два раза в месяц (периодичность изменялась) с 2003 года, в издательском доме «Вита» (на данный момент), Республика Беларусь. Тираж (2015 г.): 19 300. Журнал «Умняша» является ежегодным победителем конкурса «Золотая лигера» в номинации за лучшее детско-юношеское издание Беларуси, и победителем конкурса «Золотой фонд прессы» в России.

Методология

Мы рассматриваем эмпирический материал методом контент-анализа на основе специальной «Карты композиционно-графической модели детского журнала». В данном случае карта представляет собой инструмент для изучения дизайна детских журналов и была составлена благодаря предшествующим исследованиям в этой области. Обычно редакция разрабатывает композиционно-графическую модель, способствующую созданию издания, которое ориентировано на целевую аудиторию и соответствует её потребностям. Существуют различные определения композиционно-графической модели в работах авторитетных исследователей, рассмотрим некоторые из них. Авторы «Рабочей книги редактора районной газеты» отмечают, что «оформительская (или композиционно-графическая) модель газеты состоит из двух частей: структурной модели, определяющей тематическое строение газеты в целом, отдельного ее номера и полосы, и графической модели, в которой фиксируются основы композиционного, шрифтового, иллюстрационного, цветового, размерного решения газеты» [10, С.397]. Согласно мнению В.В. Волковой в учебном пособии «Дизайн рекламы», «Композиционно-графическая модель (КГМ) состоит, как правило, из четырех основных частей, первой из которых является сетевой график. <...> Тщательно продуманная... структура издания является основой построения следующих частей композиционно-графической модели – размерных стереотипов, стандартных операций набора, макетов-стандартов. <...> Подчеркнутый интерес к индивидуализации композиционных решений... позволяет использовать в газетном дизайне типично рекламный термин “фирменный стиль”» [3, С.34.]. Дизайн – достаточно широкое понятие; наше исследование предполагает изучение: логотипа, цвета, формата, вёрстки. В том числе важно обратить внимание на возраст целевой аудитории детского журнала, а также рассмотреть шрифтовые, изобразительные, пробельные, иконические и декоративные элементы.

Цвет как основа дизайна детского журнала

Цветовое оформление основных элементов конструкции детского журнала и констант фирменного стиля формирует определённый имидж издания. Подбор цветового сочетания приобрёл особое значение в связи с интенсивным развитием многокрасочной журнальной периодики. Первые попытки из-

учения цвета были предприняты в античном мире. Достаточно перечислить имена знаменитых учёных и исследователей, которые проявляли интерес к изучению цвета, чтобы важность этой темы не вызвала сомнений: Аристотель, Леонардо да Винчи, И. Ньютон, М.В. Ломоносов, И.В. Гёте, В. Кандинский, К. Малевич. В контексте нашей темы важно мнение М. Купер и А. Мэтьюз, о том, как дети учатся распознавать цвета. Для улучшения восприятия цвета нужна его взаимосвязь с предметом и типичные, доступные ассоциации (желтый цвет – бананы, лимоны, солнце; красный – яблоки, помидоры; синий – джинсы, небо; зеленый – горошек, трава, листья) [9, С. 98]. Согласно мнению С.Л. Рубинштейна, восприятие детьми формы также основано на сопоставлении с известным ребёнку предметом. Известный американский психолог искусства Р. Арнхейм отмечает, что в процессе экспериментирования с формой и цветом, дети находят собственный способ изображения, при котором объекты их жизненного опыта могли бы воспроизводиться с помощью определенных средств. Цветовой тест швейцарского психолога М. Люшера даёт возможность определить эмоциональное состояние ребёнка в зависимости от выбора цвета. По данным Б.А. Базыма, независимо от пола детей, ими часто предпочитались фиолетовый, красный и желтый, а отвергались – черный, серый и коричневый. Логотипы всех исследуемых журналов содержат желтый цвет. В целом, данные исследований цветовых предпочтений детского возраста довольно противоречивы и однозначной точки зрения не существует. Журналы «ПониМашка» и «Тимошка» умеренно красочные, им присущи гармоничные цветовые сочетания. С.В. Харитоновна критикует цветовое оформление журнала «Умняша»: «...множество броских желтых, розовых, салатных тонов в дизайне журналов «Дюймовочка» и «Умняша» не согласуется с психологическими особенностями читательской аудитории и содержательным наполнением номера...» [16, С. 92]. Разнообразие цветовой палитры, безусловно, привлекает читателей, но, в данном случае, количество цветов усложняет восприятие материалов. Выделим наиболее значимые критерии в цветовом оформлении детского издания: цвет влияет на узнавание ребёнком предмета (должен соответствовать действительности); важна красочность издания; отсутствие цветовой избыточности; гармоничные цветовые сочетания; формирование целостного образа издания; цвет может способствовать навигации в номере и не должен препятствовать удобочитаемости текста.

Иллюстрации и брендовые персонажи детских журналов

Термин «иллюстрация» относится к любому помещённому в издание изображению, которое сопровождает, дополняет или поясняет текст. Это может быть виньетка, репродукция, сюжетный рисунок, карикатура, факсимильное воспроизведение документа, фотография, чертеж и проч., созданное непосредственно для оформления печатного издания, в данном случае журнала [5, С.3]. По поводу иллюстра-

ций В.Г. Белинский в рецензии «Картина земли для наглядности при преподавании физической географии» писал: «Посмотрите, как жадны дети к картинкам! Они готовы прочесть самый сухой и скучный текст, лишь бы только он объяснил им содержание картинки» [1, С.454]. Художник и художественный критик А.Н. Бенуа мечтал, что ребенок «научится схватывать, ценить и любить образы внешнего мира», отмечал значение живой линии и живых красок, детское издание не должно быть мертвым, серым, мутным, «неаппетитным», и безрадостным [17, С.49]. Мы изучили иллюстрации журналов «ПониМашка», «Умняша» и «Тимошка». В основном иллюстративный материал связан с персонажем издания, который наиболее часто изображается в журналах. Одним из самых интересных и необычных героев является ПониМашка. Номера одноименного журнала тематические, в каждом из них рассказывается о новых приключениях забавного персонажа пони по имени Маша. Таким образом, становится ясно, как журнал получил такое необычное название: «Пони + Машка» = «ПониМашка». По нашему мнению, данная упрощённая трактовка смысла названия не единственная, «ПониМашка» созвучно слову «понимание», которое призван развивать в детях журнал. Главный персонаж журнала «Тимошка» – это ёжик Тимошка, который путешествует по страницам издания со своими друзьями медведем Христофором, Мастером Енотом и Зайкой-хозяйкой. Рисунки для издания создают А. Цыбасов, Е. Арменский, В. Дрындин, А. Дрындина, Е. Дудник, фото: Е. Соболя. При оформлении используются изображения: iStock/Thinkstock/Fotobank.ru, фото-банк Rusmediabank.ru. Этим издание отличается от «ПониМашки», где оформлением занимается художник Н. Сергачёва. Над дизайном и вёрсткой журнала «Умняша» работает И. Клименко. У журнала, как и у большинства детских изданий, есть свой персонаж – любознательная и активная пчёлка Умняша, имя которой также может трактоваться в связи с «умом» детей, который развивает журнал. Согласно мнению С.В. Харитоновой, «в журнале для дошкольников «Умняша» животных и людей изображают в необычных ракурсах (с выпученными глазами, неестественной мимикой)» [14, С. 82]. С этим замечанием тяжело не согласиться, однако данная особенность присуща многим современным детским журналам и обусловлена желанием заказчика или спецификой творчества художников. Значение главных героев в детских журналах сложно переоценить. В основном, персонажами детских журналов являются: люди, животные или фантастические существа. В данном случае это представители животного мира. По нашему мнению можно выделить ряд функций, реализуемых изданием благодаря использованию брендовых персонажей. В первую очередь, это развлекательная функция. Персонажи изучаемых журналов предстают перед читателем в роли рассказчиков, советчиков и комментируют материалы издания. Обращение к читателям от имени героев вызывает особое доверие целевой аудито-

рии. Во-вторых, герои журналов успешно справляются с объяснением заданий и воодушевляют на их выполнение, что предполагает образовательная функция. В-третьих, персонажи задействованы в рекламных публикациях. И наконец, благодаря им осуществляется функция интерактивности: размещаются письма читателей и ответы на них от лица персонажей журнала.

Шрифт и фирменный стиль детских журналов

Иллюстрация и шрифт могут быть взаимодополняющими и составлять гармоничное единство. В. А. Фаворский предложил деление всех букв на четыре группы: одномерно-профильная, объемная, пространственная и двухмерно-цветовая [13, С. 260.]. Большая часть иллюстраций соответствует какому-либо типу букв, и разные варианты их объединения создают новые визуальные эффекты. Вызывает интерес исследование О.В. Токарь «Восприятие текстовых шрифтов школьниками по алгоритму “ожидание минус восприятие”» [12, С. 159-168.], где были проанализированы различия средних баллов идеального и конкретных шрифтов. Наиболее приближены к идеальному шрифту: CharterCTT (по параметрам «красота», «связь с содержанием текста», «сочетание с элементами полосы набора»); Swift CTT (по параметру ёмкость); FuturaFuturisCTT (по параметру «близость к классике»); Zapf Elliptical711CTT BT (по «насыщенности»); AdonisCTT (по «пропорциональности»); TextBookCTT (по «распространенности»); Swift CTT и Bookman Old Style (по выраженности и значимости засечек). Стремление к эстетике составляет основу шрифтового оформления детских журналов. Гармоничное восприятие типографики достигается путём выбора одной основной гарнитуры с большим разнообразием шрифтовых начертаний. Многогарнитурность ведёт к дисгармонии. Оптимальным решением, по мнению С. В. Харитоновой [15, С. 95], является малогабаритный набор, так как одногарнитурный слишком «скучный», а многогарнитурный нарушает композицию издания. В то же время одногарнитурный стиль создаёт единство графического облика издания и, если применяется специально разработанный шрифт, способствует его оригинальности и узнаваемости. Сложность состоит в формировании иерархической структуры журнала, и детям интереснее видеть более разнообразное оформление. Малогабаритный стиль предполагает выбор двух-трёх гарнитур, в отличие от многогарнитурного стиля, который характеризуется хаотичным использованием большого количества шрифтов в издании. Изучаемые нами журналы «ПониМашка», «Умняша» и «Тимошка» отличаются малогабаритным стилем, и применением рубленых шрифтов крупного кегля нормального или широкого светлого прямого начертания. Гарнитура шрифта основного текста «ПониМашки» – vSansRounded, в журнале «Тимошка» – Pragmatica, «Умняша» – Arial. С.В. Харитонова отмечает, что «окрашенные в различные цвета буквы заглавий журналов «Умняша» и «Бим-Бом», располагаясь на разных уровнях

строки, значительно снижают их удобочитаемость» [15, С. 93]. Данное замечание можно отнести только к журналу «Умняша», так как в журнале «Тимошка» крупные одноцветные заголовки, а общая тема номера «ПониМашки» прослеживается в каждом журнале, и редко появляется необходимость в заголовках. О многоколонном наборе и пробельных элементах чаще всего говорить не приходится, так как иллюстративный контент занимает большую часть площади изданий, а текст существует в качестве пояснения. Важно отметить, что журналу «ПониМашка» помогает детский психолог, специалист по раннему развитию детей Е.И. Воронова и детский логопед Д.П. Савченко. Задания, которые «лучше выполнять вместе со взрослыми», отмечены специальным знаком (изображение «мама-кошка с котёнком»), который представляет собой иконический элемент оформления. Разнообразие декоративных элементов (линеек, украшений, подложек) характерно для всех исследуемых изданий. Дизайн связан с типологическими признаками издания, создаёт узнаваемый индивидуальный фирменный стиль, а в случае детского журнала обязательно учитывает особую специфику и психологию юного читателя.

Формат: естественные и искусственные пропорции

Формат – это первичная, базовая ступень материально-пространственной организации, определяющая особенности последующего формного и содержательного членения издания [2, С.16.]. Выбор формата издания зависит от многих причин. Это могут быть цели и задачи издателя, аудитория, тематика, контент, распространение, а также дизайн, реклама, финансы, полиграфическая база и т.д. Гармоничная композиция, залог успеха издания, основана на принципах красоты. Понятия гармонии и дисгармонии являются факторами, находящимися в основе ощущений и переживаний «приятно - неприятно», «красиво - некрасиво». Гармония неразрывно связана с известным понятием «золотое сечение», которое считается высшим проявлением совершенства. Примеры реализации принципа «золотого сечения» исследователи находят на протяжении всей истории человечества: это пропорции пирамиды Хеопса, фасад Парфенона, Джоконда и витрувианский человек Леонардо да Винчи, храм Василия Блаженного и даже продукты компании Apple¹ [4, С.185.]. Иррациональное число ($\varphi = 0.61803398$), выражающее соотношение золотого сечения, было названо в честь проектировщика Акрополя Фидия. Гармоничные пропорции восходят и к ряду чисел Фибоначчи, каждое из которых, начиная с 2, является суммой двух предыдущих, причем отношение смежных чисел постепенно приближается к пропорции φ . Экспериментально подтверждено, что прямоугольник с «золотым» отношением сторон является наиболее комфортным для восприятия. В конце XIX века немецкий физик и философ, основатель экспериментальной эстетики Г.Т. Фехнер «разработал целый

ряд остроумных тестов, в которых испытуемому предлагалось выбрать «милый его сердцу» прямоугольник из большого набора прямоугольников с разными соотношениями сторон...» [6, С.93.]. Наиболее привлекательным оказался прямоугольник с соотношением сторон, которое близко «золотому сечению». Формат книг, даже до изобретения технологии печати Гутенберга, был очень близок к золотому сечению [7, С.123.]. Однако в начале XX века появилась другая «искусственная» пропорция $1:\sqrt{2}$, которая вытеснила естественную гармонию «золотого сечения». На основе соотношения $1:1,4142$ был утверждён международный стандарт бумаги и вычислены размеры основного и дополнительных форматов, которые стали сериями Международной организации стандартов. Формат «ПониМашки» – 200×290 мм., «Умняши» – 200×275 мм., а журнала «Тимошка» – 205×289 мм., что подтверждает тезис о применении пропорции $1:\sqrt{2}$ и несоответствии современных форматов «золотому сечению».

Заключение и основные выводы

В результате проведённого исследования можно сделать общие выводы в отношении дизайн-концепции выбранных детских журналов. Цветовое оформление детского издания определяется соответствием цвета предмета его реальному прототипу; общей красочностью издания; отсутствием цветовой избыточности; гармонией цветовых сочетаний; целостностью образа издания. Цвет может способствовать навигации в номере и не должен препятствовать удобочитаемости текста. С точки зрения качества цветового оформления мы отметили журналы «ПониМашка» и «Тимошка», «Умняша» отличается слишком разнообразной и яркой цветовой палитрой. Иллюстративный материал связан с персонажами изданий, они наиболее часто изображаются в журналах, и осуществляют образовательную, развлекательную, рекламную функции, а также взаимодействуют с читателями. «ПониМашка», «Умняша» и «Тимошка» придерживаются малогарнитурного стиля, и применяют рубленые шрифты крупного кегля нормального или широкого светлого прямого начертания, что соответствует рекомендациям для журналов, предназначенных дошкольникам. Формат журналов основан на пропорции $1:\sqrt{2}$, как и многие другие современные издания. Периодические издания для детей являются товаром на отечественном медиарынке, потому большое значение имеет наличие конкурентных преимуществ. Перечислим те, которыми обладает журнал «ПониМашка»: это баланс между развивающей, познавательной и развлекательной информацией; распространение по всей территории РФ; конкурсы с ценными призами; журнал давно утвердился на рынке детских периодических изданий; участвует в программах лояльности («МТС Бонус» и «ENERGY-Bonus»); одобрен родительской аудиторией; имеет активную маркетинговую позицию. Маркетинг «ПониМашки» предполагает участие в детских фестивалях, ярмарках и других мероприятиях в Москве и регионах². Рекламные кампании на телеканале

¹ Примечание: Есть как сторонники, так и противники соответствия продукции Apple принципу золотого сечения.

«Детский», «Cartoon Network» и в онлайн-кинотеатре «ivi.ru» способствуют популярности проекта. У «ПониМашки» есть страница в интернете, скачиваемое приложение «ПониМашка» играем и учимся», и ежемесячный подарок – красочные наклейки. Подобными преимуществами не отличается журнал «Тимошка», о котором известно значительно меньше информации, хотя на сайте youtube.com есть его реклама. Рекламное объявление в самом журнале составлено так, чтобы привлечь внимание покупателей с применением риторических восклицаний и оценочной лексики: «Все родители хотят, чтобы их ребёнок был самым-самым! Самым умным, самым талантливым, смекалистым! Журнал “Тимошка” – то, что надо для развития детей!». Маркетинг «Умняши», как и «ПониМашки», включает разнообразные проекты: например, телевизионная познавательная программа для детей «Умняша и её друзья». Заявленная создателями проекта цель: воспитание образованного, всесторонне развитого ребенка. Программа знакомит детей с многообразием мира, культурными и историческими достопримечатель-

ностями страны. Умняша взаимодействует с телезрителями, так дети становятся частью этого увлекательного проекта в реальном времени. На сайте издательского дома «Вита» есть страница журнала с актуальной информацией. В том числе разработано бесплатное мобильное приложение «BeeSmarty» – Умняша, которое является уникальным сочетанием тамагочи и органайзера. Дети играют, кормят, одевают и укладывают спать маленькую пчелку Умняшу, которая может вовремя разбудить, напомнить о важных делах, событиях, праздниках и встречах¹. Привлекает внимание рекламная игра «Умняша в стране чудес», в которой можно выиграть смартфон. Дизайн-концепция объединяет такие составляющие, как логотип, брендовый персонаж, цвет, формат, фирменный шрифт, реклама, страничка или сайт в интернете, в результате в сознании потребителя формируется узнаваемый образ, который используется в маркетинговой политике детского издания. ■

¹ О журналах URL:<http://www.classmag.ru/about> (дата обращения: 17.07.2015).

Библиографический список

1. Белинский В. Г. Избранные философские сочинения. М. Рипол Классик. 2013. 600с.
2. Волкова В.В., Газанджиев С.Г., Галкин С.И., Ситникова Е.В., Тарбеев А.В. Дизайн периодических изданий. Учебное пособие. Сост. и научн. ред-р В.В. Волкова. М.: ф-т журналистики МГУ имени М.В. Ломоносова. 2014. 152 с.
3. Волкова В. В. Дизайн рекламы. Учебное пособие. М.: «Книжный дом «Университет». 1999. 144 с.
4. Дергунов Т. Формула менеджмента. Практическое пособие начинающего руководителя. М.: «Манн, Иванов и Фербер ООО». 2015. 224 с.
5. Каск А.Н. Жанровая структура, сюжетики, эстетика журнальной иллюстрации в России XVIII-XIX вв.: автореферат дис. канд. искусствоведения: М. 2011. 29 с.
6. Кнабе Г.А. Энциклопедия дизайнера печатной продукции. Профессиональная работа. М.: Издательский дом «Вильямс». 2006. 736 с.
7. Корбала Ф. Золотое сечение: математический язык красоты. М.: DeAgostini, 2014. 160 с.
8. Котлер Ф., Келлер К. Л. Маркетинг менеджмент. 12-е изд. СПб.: Питер, 2007. 816 с.
9. Купер М., Мэттьюс А. Язык цвета. Как использовать преимущества своего цвета для успеха в личной жизни и бизнесе. М. 2001. 144 с.
10. Рабочая книга редактора районной газеты. Опыт. Методики. Рекомендации / под ред. Я. Н. Засурского. М. 1988. 575 с.
11. Силина-Ясинская Т. Газета журнального типа // Гісторыя журналістыкі : урокі мінулага і практыка сучасных СМІ: матэрыялы Міжнар. навук-практ. канф., 19–20 крас. 2013 г., Мінск / пад агул. рэд. канд. філал. навук дац. П.Л. Дарашчонка. Мінск: Выд. цэнтр БДУ, 2013. 220-222 с.
12. Токарь О. В. Восприятие текстовых шрифтов школьниками по алгоритму “ожидание минус восприятие” / О. В. Токарь // *Технологія і тэхніка друкарства*. - 2011. Вип. 2. С. 159-168.
13. Фаворский В.А. Литературно-теоретическое наследие. М.: Советский художник, 1988. 586 с.
14. Харитонова С.В. Изобразительно-цветовые компоненты композиционно-графической модели детско-юношеских журналов // *Журналістыка-2007*. Минск, 2007. С. 81-83
15. Харитонова С.В. Шрифтовая концепция периодических изданий для детей // *Весн. Беларус. дзярж. ун-та. Сер. 4, Філалогія. Журналістыка. Педагогіка*. 2011. № 3. С. 93–96.
16. Харитонова, С. В. Выразительные ресурсы цвета в детской прессе // *Веснік Беларускага дзяржаўнага ўніверсітэта. Сер. 4, Філалогія. Журналістыка. Педагогіка*. 2014. № 1. С. 91-94.
17. Художественные письма, 1908 - 1917. Газета «Речь». Петербург / А. Н. Бенуа; Ред. В. П. Третьяков, Сост., коммент. Ю. Н. Подкопаева, И. А. Золотинкина, И. Н. Карасик, Ю. Л. Солонович, Пред. Г. Ю. Стернин. СПб.: Сад искусств. Том I: 1908 - 1910. 2006. 606 с.
18. О журналах URL: <http://www.classmag.ru/about> (дата обращения: 17.07.2015).
19. Телепередачи «Умняша и ее друзья» URL: <http://vitapress.by/?article=446> (дата обращения: 17.07.2015).
20. Мобильное приложение BeeSmarty URL:<http://www.beesmarty-app.com/> (дата обращения: 17.07.2015).

РАЗВИТИЕ ГОСУДАРСТВЕННО – ЧАСТНОГО ПАРТНЕРСТВА В РЕГИОНАХ РОССИЙСКОЙ ФЕДЕРАЦИИ

Елена Александровна ГРЕБНЕВА

Леонид Валерьевич КОЖЕМЯКИН

Пермский национальный исследовательский политехнический университет

На сегодняшний день сущность государственно-частного партнерства в полной мере не исследована в научной юридической литературе, а попытки его рассмотрения с позиции конституционного права ранее не предпринимались. Национальный совет по государственно-частному партнерству создало следующее определение: государственно-частное партнерство (ГЧП) - контрактное соглашение между государственным органом (федеральный, государственный или местный) и организацией частного сектора. Благодаря этому соглашению, навыки и активы каждого сектора (государственные и частные) являются общими в предоставлении услуги или средства для использования его широкой публики.

Понятие государственно-частного партнерства представляет собой форму сотрудничества между государственным органом и частным сектором, соответственно неправительственной организации, бизнес-ассоциации и компании, осуществляющие проект, которая дает положительные эффекты на рынке труда и местного развития.

Слабое развитие инфраструктуры ведет к упадку экономического развития страны, которое негативно влияет

на качество оказываемых населению услуг, снижает темпы роста предпринимательской активности. В России за годы реформ в экономике существенно сократился государственный сектор, а функции управления важнейшими объектами жизнеобеспечения стали постепенно передаваться частному бизнесу, а

так же происходила передача полномочий на субнациональные уровни [2].

В современное время Россия нуждается в государственных инвестициях. Разрешение сложной ситуации в области оказания жилищно-коммунальных услуг, как в качественном, так и количественном измерениях представляет собой первоочередную задачу с точки зрения развития экономики страны, а также повышения уровня благосостояния населения.

Инвестиционный фонд РФ образованный еще в конце 2005 года и в соответствии с Бюджетным Кодексом Российской Федерации представляет собой часть средств федерального бюджета, которая подлежит использованию в целях реализации инвестиционных проектов на принципах государственно-частного партнерства.



Основной целью использования средств инвестфонда является поддержка приоритетных для государства и регионов конкретных инвестиционных проектов путем создания транспортной, инженерной или энергетической инфраструктуры государственного или муниципального значения, без

которой эти проекты не могут быть реализованы. За счет средств инвестфонда, улучшилась государственная поддержка проектов для частных инвесторов.

Исходя из статистики, один рубль из федерального бюджета способен привлечь в среднем от двух до шести частных инвестиций, а в некоторых случаях даже до двадцати рублей. Инвестпроекты, претендующие на получение средств инвестиционного фонда, сначала отбираются с учетом показателей финансовой, бюджетной и экономической эффективности. Это является критерием их инвестиционной привлекательности для инвестора и государства [5].

Реализация проектов позволяет существенно увеличить поступления в бюджеты всех уровней. В рамках деятельности инвестфонда осуществляется тесное взаимодействие с институтом

ональную среду в сфере ГЧП и накапливать опыт реализации ГЧП - проектов.

При составлении рейтинга учитывались данные информационной базы проектов, реализованных на принципах ГЧП в субъектах РФ Министерства экономического развития Российской Федерации, данные информационной базы ГЧП-проектов Центра развития ГЧП, рейтинг инвестиционной привлекательности регионов России рейтингового агентства «Эксперт», официальные данные Росстата. В рейтинге использовались статистические данные по состоянию на 1 февраля 2014 года [3]. По результатам рейтинга можно составить таблицу 1, которая позволяет классифицировать субъекты РФ по следующим категориям: регионы лидеры с показателем 60 % – 75 %, регионы с высоким потенциалом с показателем 45 % – 60 %, регионы со средним потенциалом с показателем 35 %–45 %, регионы с

низким потенциалом с показателем 25 % – 35 % и регионы с очень низким потенциалом с показателем 5 % – 25 %.

Регионы лидеры обладают наибольшим опытом при реализации ГЧП-проектов. Фаворитом по количеству проектов является Новосибирская область. Для этих регионов присущ наивысший показатель по развитости нормативно - правовой базы для реализации ГЧП-проектов на территории субъекта.



Рисунок 1 - Распределение инвестиций из федерального бюджета по регионам в 2012 г.,%

развития – государственной корпорацией «Банк развития и внешнеэкономической деятельности (Внешэкономбанк)». По ряду региональных инвестиционных проектов (например, «Чистый Дон») Внешэкономбанк выступает в качестве кредитной организации, представляющей заемные средства для реализации проекта. Одной из проблем, затрудняющих достижение поставленных перед Фондом целей, является несовершенство нормативной базы, регулирующей деятельность Фонда.

Существуют работы, проводимые центром развития ГЧП, в которых даны оценки факторов, которые влияют на развитие механизмов ГЧП при нахождении уровня потенциала региона. Результаты рейтинга с одной стороны упрощают для частного инвестора процедуру выбора потенциального публичного партнера для реализации того или иного проекта ГЧП, с другой – стимулируют региональные администрации совершенствовать институци-

онного партнера. Что же касается регионов с высоким потенциалом, то для них, в настоящий момент государственно - частное партнерство можно охарактеризовать как находящееся в стадии формирования, но при этом уровень инвестиционной привлекательности максимально возможный.

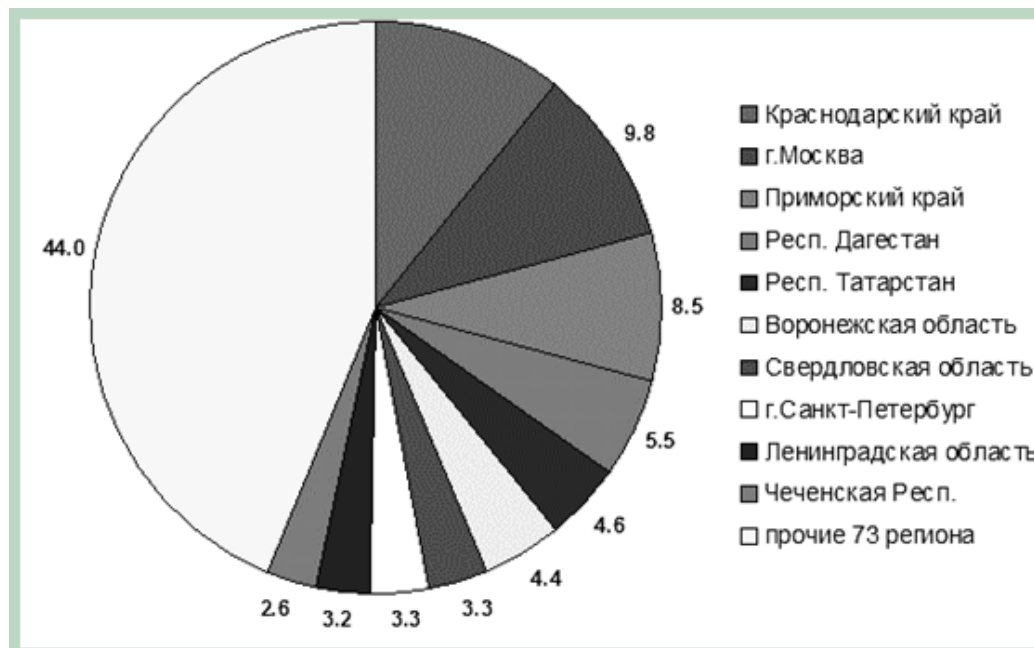
Регионы со средним потенциалом – регионы, для которых государственно - частное партнерство находится на стадии получения начального опыта, но при этом создаются условия для гармоничного развития механизмов ГЧП. В основном здесь представлены регионы, в которых проекты ГЧП находятся еще на прединвестиционной стадии (в частности проект «Строительство западного обхода г. Волгограда»), а также регионы, в которых усилиями администраций создаются условия для привлечения частного инвестора.

Регионы, находящиеся в сегменте рейтинга с низким показателем, характеризуются низким

Таблица 1 - Рейтинг ГЧП в регионах РФ

| Регионы лидеры Показатель 60 %-75 % | Регионы с высоким потен- циалом Показатель 45 %-60 % | Регионы со сред- ним потенциалом Показатель 35 %-45 % | Регионы с низким потенци- алом Показатель 25 %-35 % | Регионы с очень низким потенциалом Показатель 5 %-25 % |
|---|---|---|---|---|
| Новосибирская область, Воронежская область, Санкт-Петербург, Республика Татарстан, Нижегородская область, Свердловская область. | Москва, Краснодарский край, Пермский край, Ярославская область, Липецкая область, Самарская область, Ханты-Мансийский автономный округ. | Московская область, Омская область, Красноярский край, Калининградская область. | Мурманская область, Республика Тыва. | Ямало-Ненецкий автономный округ, Камчатский край, Забайкальский край. |

уровнем развития нормативно-правовой базы, влияющей на реализацию проектов государственно-частного партнерства и не самой высокой инвестиционной привлекательностью. Представленные регионы обладают широкими возможностями для роста, при грамотном позиционировании перспективных инфраструктурных проектов для частного инвестора. Если говорить о регионах с очень низкими показателями, которыми характеризуется положение четверти субъектов РФ, можно говорить

о том, что государственно-частное партнерство на территории страны развито не в полной мере. Тем не менее, в данном сегменте также есть положительная динамика – многие регионы, в частности Ямало-Ненецкий АО, Камчатский край, Забайкальский край, приступили к реализации пилотных проектов государственно-частного партнерства и при их успешной реализации могут рассчитывать на повышение в рейтинге. ■

Библиографический список

1. Ёлохова И.В., Дубровская Ю.В. Особенности оценки эффективности бюджетных инвестиций в России //Вестник ПНИПУ – 2012. - №17. – С. 97-115
2. Кожмякин Л.В., Толстоброва Н.А. Исследование форм и условий развития государственно – частного партнерства в отечественной практике //Бизнес в законе. – 2013. - №1. – С. 134-140
3. Ткаченко М.В., Конгулов А.С., Долгов А.А. Рейтинг регионов ГЧП-2014. Развитие государственно-частного партнерства в субъектах Российской Федерации. – М.: Центр развития государственно-частного партнерства, – 2014.
4. Российское информационное агентство Федерал Пресс http://fedpress.ru/news/polit_vlast/reviews/1361873784-permskoe-gchp-v-zakone-sdvinutsya-s-mertvoi-tochki-ili-bezhat-vpered-i-loshadi (дата обращения 17.12.14)
5. Электронный ресурс еженедельный мониторинг СМИ по тематике государственно - частного партнерства: URL : <http://bus.znate.ru/docs/index-13421.html?page=9> (дата обращения 24.12.2014)

АКТУАЛЬНЫЕ ПРОБЛЕМЫ НАДЗОРА ЗА ИСПОЛНЕНИЕМ ЗАКОНОВ ПРИ ПОЛУЧЕНИИ ГОСУДАРСТВЕННЫХ УСЛУГ В СФЕРЕ СТРОИТЕЛЬСТВА В РФ. ОПЫТ ПРЕОДОЛЕНИЕ СТАРЫХ БАРЬЕРОВ - НОВЫМИ

Олег Анатольевич РОМАНОВ

кандидат политических наук, доцент,
эксперт Министерства Юстиции РФ

Аннотация. В работе показан разрыв между законодательным регулированием оказания государственных услуг в области строительства и практикой предоставления этих услуг через специальные центры или в электронном виде. Созданы условия, которые существенно ухудшают доступ инвесторов к государственным услугам по получению градостроительного плана земельного участка и разрешения на строительство.

Ключевые слова: МФЦ, государственные услуги, разрешение на строительство, градостроительный план земельного участка.

Abstract. The essay shows the gap between the legislative regulation of public services in the construction and practice of these services through special centers or in electronic form. The conditions that substantially impair investors' access to public services for obtaining urban plan of the land and building permits.

Analysis of the current legislation in the provision of public services in the field of construction leads to the conclusion that in some cases the MFC not only improves the quality of service to visa applicants by reducing the number of documents and terms of service, but also rather significantly worsens the situation of the latter.

The position of the Ministry of Justice of the Russian Federation and the Institute of Legislation and Comparative Law under the Government of the Russian Federation (IL&CL) based on the understanding that writing laws should deal with lawyers and not economists, as is the case with the curator of the MFC in the face of the Ministry of Economic Development. If you have good laws, apply - terrible. "The activities of the MFC except sabotage is difficult to call".

Keywords: MFC, Public Services, Building Permits, Land Development Plan.

Анализ действующего законодательства в сфере оказания государственных услуг в области строительства позволяет сделать вывод, что в ряде случаев МФЦ не только не повышает качество обслуживания заявителей посредством сокращения перечня документов и сроков предоставления услуг, а наоборот существенно ухудшает положение

последних.

Позиция Министерства Юстиции РФ и Института законодательства и сравнительного правоведения при Правительстве РФ (ИЗиСП) основана на понимании, что написанием законов должны заниматься юристы, а не экономисты, как в случае с куратором МФЦ в лице Минэкономразвития. При наличии неплохих законов, правоприменение – ужасное. «Деятельность МФЦ иначе как вредительством назвать трудно» - такую позицию высказал ведущий научный сотрудник ИЗиСП на пленарном заседании 4 июня 2015г. в Москве.

Постановка проблемы: уполномоченные органы исполнительной власти участвующие в оказании государственных услуг предъявляют неправомерные требования о предоставлении различных документов при оказании государственных и муниципальных услуг по запросам заявителей, что противоречит части 1 ст.7 ФЗ №210-ФЗ. Неправомерность требований дополнительных документов обосновывается сложившейся судебной практикой.

Практический пример: ГПЗУ не является документом, устанавливающим какие-либо права и ограничения в отношении земельного участка и объектов капитального строительства, расположенных на нем, а является исключительно информационным документом. На основании Определения Верховного Суда РФ от 10.09.2014 г. №18-КГ14-96, Определение ВС РФ от 27.03.2013 г. №6-КГ12-11, Определение Высшего Арбитражного Суда РФ от 01.11.2013 г. №ВАС-15255/13. Канцелярия СПбГКУ "ЦИОГД" на основании устных распоряжений директора требует предоставления технических условий в составе документации подаваемой для получения ГПЗУ при наличии информации на сайте уполномоченного органа исполнительной власти – Комитета по градостроительству и архитектуре о возможности предоставления указанных сведений по желанию заявителей.

Кадровые проблемы: низкий уровень профессиональной квалификации государственных служащих связан с искажением основных принципов кон-

курсных процедур при назначении на должность и зачастую покупкой дипломов о высшем профильном образовании. На стадии подготовки кадров в Северо-Западном филиале Российской Академии Правосудия при Верховном Суде РФ руководитель филиала делает акцент на формальности конкурсных процедур, которые будут проведены через голосование (с заранее обговоренным результатом) и утверждены в Москве.

Описание проблем: Государственные услуги по подготовке, утверждению и выдаче градостроительных планов земельных участков (ГПЗУ), разрешений на строительство и ввод объектов в эксплуатацию, предоставляются уполномоченными органами государственной власти Санкт-Петербурга на основании Градостроительного кодекса РФ (ГрК) и ФЗ от 27.07.10 № 210 ФЗ. Анализ практики показывает наличие коррупционных схем, сформированных аппаратом профильного вице-губернатора Петербурга. Их содержание сводится к следующему: в нарушение требований Административного регламента Комитета по градостроительству и архитектуре (КГА) по предоставлению государственной услуги по выдаче ГПЗУ, утвержденного распоряжением комитета от 30.06.2014 № 8-н; Управление застройки города КГА рассматривая подготовленные СПб ГКУ «ЦИОГД» проекты ГПЗУ возвращает без согласования указанные документы ссылаясь на поручение профильного вице-губернатора СПб. от 19.11.2014 г. оставляя решение подобных вопросов на усмотрение рабочей группы. Деятельность “рабочей группы” напоминает работу американских гангстеров в 30-е годы XX в. и прямо противоречит Постановлению Правительства РФ о сокращении перечня административных процедур в строительстве. Документально все оформляется в виде протоколов рабочих совещаний об отложении рассмотрения вопросов до получения дополнительной информации из Комитета по строительству. Ожидание подобной информации очень напоминает ожидание платежки на расчетный счет уполномоченного органа исполнительной власти за решение данного вопроса. После предоставления подобных сведений вопросы о выдаче ГПЗУ повторно включаются в повестку рабочих совещаний. Одновременно идет работа по внесению предложений о возможности изменения законодательства в отношении порядка выдачи ГПЗУ в субъекте РФ – городе федерального значения, чтобы исключить возможность со стороны всякой «черни» реализовывать свои права через МФЦ на условиях, прописанных в ГрК. Роль самого МФЦ в многоходовой комбинации уполномоченного органа исполнительной власти СПб. сводится лишь к созданию еще одного лишнего звена в цепи от получателя гос. услуги до ее непосредственного исполнителя. На курьерскую службу предусматривают 6 дней (3 на подачу и 3 на получение от адресата). На практике необходимо помнить, что мы в России, и к этому прибавить окружающую реальность - то машины нет, то водитель запил. Все это при наличии ЭЦП и др. возможностей. Одновременно квалифика-

ция сотрудников МФЦ очень низкая т.к. чтобы хоть немного освоиться в специфике документооборота по оказанию гос. услуг: выдача ГПЗУ и разрешения на строительство необходим минимум год. Помощи от специалистов МФЦ для заявителей - никакой, никто ничего не решает и не знает, требуя каждый раз брать талончик на приём для отчетности (дабы директор МФЦ мог представить позднее нарядную презентацию с маскарадными графиками о пятилетке в три года).

Механизмы решения проблемы: Использование мер прокурорского реагирования направленных на недопущение коррупционных проявлений при оказании государственных услуг. Увеличение количества представлений со стороны Прокуратуры РФ в адрес профильного вице-губернатора “Об устранении нарушений градостроительного, земельного законодательства, законодательства об оказании государственных услуг”.

Усиление контроля за сроками со стороны руководства организаций, участвующих в оказании государственных услуг, с письменным предупреждением о персональной ответственности за соблюдением сроков, мониторинг нарушений и увольнение с государственной службы при неоднократном изготовлении документов носящих технические изъяны.

На уровне начальника Аппарата Губернатора Санкт-Петербурга ввести запрет на ведение “работы с застройщиком по вопросам обеспечения участия застройщика в строительстве объектов социальной инфраструктуры либо иного участия в развитии социальной инфраструктуры”. Иное участие и его избирательное использование говорит о прямом давлении на получателей услуг со стороны государственных служащих. Нельзя признать указанную практику нормальной. Законодательно при наличии поддержки руководителя субъекта федерации можно рассмотреть установку кассы в здании Комитета по строительству, чтобы оперативно направлять информацию в КГА.

Практический пример: во-первых, выдача “пустых” ГПЗУ не содержащих необходимой информации, которая потребуется при принятии решения о выдаче (отказе в выдаче) разрешения на строительство; во-вторых, выдача документов с наличием технических ошибок. Заведомо вносятся в текстовую часть документа одни сведения, а в графическую другие - носящие взаимоисключающий характер. В-третьих, целенаправленная работа по искажению окончаний в написании назначения использования земельного участка (пример: дом, дома; встроенные помещения или встроено пристроенные). В-четвертых, графическая штриховка только части земельного участка как места допустимого размещения капитальных строений (иногда при площади участка более 1 гектара, штрихуется площадь менее 10 сот).

Описание проблемы: 16 мая 2015 года вступил в силу Приказ Минстроя РФ об утверждении новых форм разрешений на строительство и ввод

объекта в эксплуатацию. С 1 июня 2015 года Служба государственного строительного надзора и экспертизы (СГСНиЭ) передала функции по приему заявлений на выдачу разрешения на строительство и ввод в МФЦ. Критериями для принятия решения о выдаче разрешения на строительство является соответствие проектной документации ГПЗУ и т.д. При возникновении вопросов к представленным документам адресовать их будет некому, что приведет к штамповке уведомлений об отказе с указанием причин, как того требует Административный регламент СГСНиЭ по предоставлению гос. услуги по выдаче разрешений на строительство, утвержденный Распоряжением СГСНиЭ от 13.01.2015, № 1. Не стоит забывать, что документы при передаче иногда теряются, за сроки и потерю документов в МФЦ отвечать не будут. Кроме того, не проработан порядок межведомственного взаимодействия. Жалоба на нарушение порядка предоставления услуги, подается через МФЦ. Инспектор СГСНиЭ вместо одного действия по регистрации заявления о выдаче разрешения теперь будет выполнять не менее трех, каждое из которых документально оформляется. Увеличен и объем информации, содержащейся в новых формах разрешений, примерно в три раза, утвержденных приказом Минстроя РФ № 117/Пр от 19.02.2015г.. Новации на практике не проработаны методически и кадрово.

Практический пример: сканируются только титульные листы документов подаваемых в МФЦ при оказании гос. услуги, содержательную сторону документов никто не проверяет и не несет ответственности за полноту и достоверность текстовых и графических материалов внутри представленных томов. После получения уполномоченным органом пакета документов при формально юридическом подходе это позволяет практически по любому пакету готовить отказные письма на том основании, что представленная проектная документация не соответствует градостроительному плану и необходимо привести ее в соответствии с ним. “Передовой” опыт написания шарообразных замечаний известен давно. Не вина сотрудников Службы в этом т.к. при отсутствии вербального общения некому адресовать замечания или вопросы по технической составляющей представленных пакетов.

Наряду с этим опыт межведомственного взаимодействия демонстрирует низкую эффективность т.к. “старые кадры” подверглись репрессиям из-за отсутствия правопреемственности при смене председателей профильных комитетов (пример Комитет

имущественных отношений, Комитет по строительству и проч.). На должностях заместителей председателя находятся случайные люди, встроенные в систему сюзеренитета — вассалитета, так называемая «феодалная лестница», когда власть крупного федерального чиновника, основана на вассальном подчинении ему более мелких региональных, получавших от сюзерена право на осуществление части федеральных полномочий в региональных владениях.

Все это вместе с передачей в МФЦ полномочий по предоставлению государственных услуг в строительстве уполномоченные органы исполнительной власти Санкт-Петербурга передали весь набор проблем, которые сопутствовали оказанию услуги традиционным способом.

Механизмы решения проблемы: сохранить практику приема заявлений на выдачу разрешения на строительство традиционным способом (посредством личного приема в уполномоченном органе СГСНиЭ), в связи с значимостью указанной отрасли санкционировать ежедневный прием заявлений на оказание услуги в приемные часы работы службы.

Рассмотреть возможность от теоретической возможности к практической реализации гос. услуги в Минстрой РФ. **Правовые основания предоставления государственной услуги:**

Постановление Правительства РФ от 18 ноября 2013 г. № 1038 «О Министерстве строительства и жилищно-коммунального хозяйства Российской Федерации»;

Постановление Правительства РФ от 16 августа 2012 г. № 840 «О порядке подачи и рассмотрения жалоб на решения и действия (бездействие) федеральных органов исполнительной власти и их должностных лиц, федеральных государственных служащих, должностных лиц государственных внебюджетных фондов Российской Федерации»;

Приказ Министерства регионального развития РФ от 19 октября 2006 г. № 120 «Об утверждении Инструкции о порядке заполнения формы разрешения на строительство».

Выводы: Подводя итог можно утверждать, что коррупция находится в состоянии конкуренции с бюрократией. В случае если бюрократическая процедура оказания государственных услуг по выдаче ГПЗУ и разрешения на строительство требует значительных временных и финансовых усилий, становится востребован опыт «провайдеров» в строительстве. ■

УГОЛОВНО-ПРОЦЕССУАЛЬНЫЕ ВОПРОСЫ КВАЛИФИКАЦИИ ПРЕСТУПЛЕНИЙ

Кемал Нариманович КАРАКАШ

*Крымский юридический институт
Академии Генеральной прокуратуры
Российской Федерации*

Актуальность темы. Российское уголовное право – одна из важнейших правовых отраслей. Его нормы определяют, какие действия человека признаются преступными и какие меры наказания на основании закона могут и должны быть применены к виновному за их совершение. Без знания уголовного закона невозможны ни правильная юридическая оценка совершенного преступления (квалификация), ни назначение виновному справедливого, соответствующего тяжести совершенного преступления и личности подсудимого наказания [2, с.145].

Целью выполнения статьи является исследование уголовно-процессуальных вопросов квалификации преступлений.

В процессе выполнения данной работы использовались труды представителей отечественной юридической науки, участвовавших в разработке исследуемого вопроса: М.В.Баглай, А.Г. Бережнов, А.Б. Венгеров, О.Е. Кутафин, Н.И. Матузов, Лаврич А.С., Евтушенко И.И.

Понятие “квалификация преступлений” тесно связано с вопросами применения нормы права, оценки общественно опасного деяния, привлечением к уголовной ответственности, освобождением от уголовной ответственности и наказания, решением вопросов избрания конкретного вида и размера наказания и т.д. Как показывает следственная и судебная практика, в среднем около 50% ошибок непосредственно связано с неправильной квалификацией, то есть с ошибочным применением норм материального права (уголовного закона).

Неправильная оценка дознавателем, следователем, прокурором или судьей факта жизненной реальности может вызвать применение к невиновному лицу мер уголовного наказания или уголовно-процессуального принуждения, характеризующихся существенным ограничением свободы личности [4].

В уголовном праве под квалификацией преступления понимают отнесение содеянного по качественным признакам к определенному виду преступления. В науке уголовного права существует множество определений этого значимого для теории и практики понятия.

Квалификация преступления отражает не толь-

ко охранительные уголовно-правовые отношения, но и смежные с ними уголовно-процессуальные и уголовно-исполнительные отношения. На ее основе “выявляется качественная структура преступности и разрабатываются действенные меры по предупреждению и пресечению преступлений.

Цель квалификации состоит в правовой оценке факта жизненной реальности, установлении при этом нормы права, ему соответствующей. Такой вывод обусловлен тем, что правовая норма отыскивается только лишь для того, что бы в последствии на ее основе дать оценку факту жизненной реальности, так как он является главенствующим, его оценка и является окончательным этапом, целью квалификации [1, с.34].

По общему правилу квалификация осуществляется полномочными лицами, в чьем производстве находится уголовное дело: следователем, дознавателем, прокурором, судом (судьей). Только они вправе составлять процессуальные документы, имеющие юридическую силу и влекущие правовые последствия.

Неправильная же квалификация может дать искаженную картину состояния и динамики преступности, что повлечет ошибки в планировании профилактической работы”

Квалификация преступлений имеет значение и для правотворчества, т.к. успехи или трудности в квалификации показывают законодателю степень правоприменительной эффективности тех или иных уголовно-правовых норм и могут явиться основанием для внесения в них соответствующих изменений и дополнений.

Проанализируем разновидности совокупности преступлений, определенным образом связанных друг с другом.

1. Случаи реальной совокупности, в которой одно преступление является условием или создает условия для другого преступления. Например, лицо совершает угон - неправомерное завладение автомобилем или иным транспортным средством без цели хищения (ст. 166 УК РФ) - и на угнанном транспортном средстве превышает скорость допустимого движения, сбивает пешехода, в результате чего потерпевший погибает (ч. 3 ст. 264 УК РФ).

Здесь вред причиняется разным объектам, охраняемым уголовным правом, одно преступление не является составной частью другого (как это характерно для некоторых сложных единичных преступлений), поэтому в подобных ситуациях каждое преступление квалифицируется самостоятельно.

2. Случаи реальной совокупности, в которой одно преступление является способом, средством совершения другого преступления. Довольно часто встречается такой способ совершения преступлений, как использование подложного документа[5].

В Уголовном кодексе Российской Федерации содержится значительное количество норм, в которых в качестве способа совершения преступления указано использование лицом своих служебных полномочий (служебного положения). В таких случаях имеет место единое сложное преступление, которое должно квалифицироваться по одной норме. По совокупности с должностными преступлениями содеянное может квалифицироваться только в том случае, когда наряду с преступлением, совершенным с использованием служебных полномочий, допущено иное общественно опасное поведение, связанное со злоупотреблением служебными полномочиями, т. е. при наличии реальной совокупности преступлений. [5].

Совершение преступления способом, который образует самостоятельный состав преступления (если рассматривать его изолированно), характерно для многих насильственных преступлений. На-

пример, грабеж с применением насилия, не опасного для жизни или здоровья (п. «г» ч. 2 ст. 161 УК РФ), разбой с причинением тяжкого вреда здоровью потерпевшего (п. «в» ч. 4 ст. 162 УК РФ), вымогательство с причинением тяжкого вреда здоровью потерпевшего (п. «в» ч. 3 ст. 163 УК РФ). В приведенных примерах наличествует единое сложное составное преступление. Совокупность преступлений отсутствует.

Насилие как способ совершения преступления формулируется в статьях УК РФ по-разному. Законодатель не менее чем в 35 статьях УК РФ употребляет следующие словесные обороты: «с применением насилия», «с применением насилия или угрозой его применения», «с применения насилия, не опасного для жизни или здоровья, либо с угрозой применения такого насилия», «с применением насилия, опасного для жизни или здоровья или с угрозой его применения»[4].

Таким образом, правильная квалификация преступлений, образующих совокупность, разграничение совокупности преступлений и сложных единичных преступлений, имеет важное практическое значение. Ошибки в квалификации влекут назначение наказания либо необоснованно строгого, либо необоснованно мягкого, не соответствующего степени опасности личности преступника, а это, в свою очередь, не может способствовать достижению социально значимых целей, стоящих перед уголовным наказанием. ■

Библиографический список

1. Евтушенко И. И. УГОЛОВНОЕ ПРАВО РОССИЙСКОЙ ФЕДЕРАЦИИ (ОБЩАЯ ЧАСТЬ): учеб. пособие / И. И. Евтушенко, Д. А. Васин; ВолгГТУ, Волгоград, 2008. – 132 с.
2. Кудрявцев В.Н. Общая теория квалификации преступлений. М.: Юрид. лит. 352 с.
3. Кузнецова Н.Ф. Проблемы квалификации преступлений: Лекции по спецкурсу «Основы квалификации преступлений». М.: ИД «Городец», 2007. 336 с.
4. Лаврич А.С. Проблемные вопросы квалификации преступлений экстремистской направленности / А.С.Лаврич. Режим доступа: <http://cyberleninka.ru/article/n/problemnye-voprosy-kvalifikatsii-prestuplenii-ekstremistskoy-napravlennosti>
5. Черненко Т.Г. Квалификация реальной совокупности преступлений /Т.Г.Черненко. Режим доступа: <http://cyberleninka.ru/article/n/kvalifikatsiya-realnoy-sovokupnosti-prestupleniy>

ПРОБЛЕМЫ КВАЛИФИКАЦИИ ВЗЯТОЧНИЧЕСТВА

Мустафа Наильевич ИСАЕВ

магистрант

Крымский институт права, г. Симферополь

Аннотация. В представленной статье рассматриваются некоторые проблемы, трудности, выявленные в процессе квалификации преступлений. Из большого количества существующих преступлений автор обратил свое внимание на проблемы связанные с квалификацией взяточничества. Так как этот вид преступление является одним из самых распространенных, и правильность классификации играет важную роль в жизни общественности государства, особенно тогда, когда происходит неправомерность квалификаций преступлений.

Ключевые слова: взяточничество; квалификация; преступление; процесс квалификации; квалификация взяточничества; проблемы квалификации; принципы квалификации; правильная квалификация.

Для того чтобы привлечь какое-либо лицо к уголовной ответственности оно должно совершить деяние, которое содержит признаки состава преступления предусмотренных нормами Особенной части Уголовного кодекса.

Процесс сопоставления или соответствия деяния признакам и элементам того или иного состава преступления и его закрепление юридической ссылкой на статью, в уголовном праве понимается как квалификация преступления. Другими словами, квалификация это юридическая оценка разных поступков человека.

Результатом процесса квалификации преступления является принятие решения о том, какое преступление совершило лицо и какой правовой нормой оно охватывается. Процесс также может окончиться и так, что совершенное деяние не содержит признаков состава преступления, тогда оно не является преступным.

Квалификация преступлений состоит из нескольких этапов:

1) выбор признаков (юридических), характеризующих объект преступного посягательства, а также объективную, субъективную стороны и признаки субъекта преступления;

2) установление уголовно-правовых норм, которым соответствуют установленные юридические признаки;

3) определение конкретной правовой нормы, по составу преступления, который соответствует всем фактически установленным обстоятельствам дела. С помощью этой нормы происходит квалификация содеянного.

Трудности, которые возникают при квалификации преступлений:

а) смежные и близкие по содержанию уголовно-правовые запреты (разграничения преступлений как по объективным (объект, объективная сторона), так и по субъективным (субъект, субъективная сторона) признакам соответствующих смежных составов) [1 с.10];

б) конкуренция уголовно-правовых норм, при которой одно деяние содержит признаки двух или несколь-

ких норм Особенной части Уголовного кодекса.

Всего два вида конкуренции уголовно-правовых норм:

- конкуренция общей и специальной нормы (хулиганство (ст. 213 УК) и вандализм (ст. 214 УК));

- конкуренция части и целого (разбой с причинением тяжкого вреда здоровью потерпевшего (п. "в" ч. 3 ст. 162 УК) и умышленное причинение тяжкого вреда здоровью (ч. 1 ст. 111 УК));

В соответствии с правилами квалификации, в первом случае, при выборе между специальной или общей нормой необходимо использовать именно специальную норму (ст. 213 УК), а при выборе части и целого, как описано во втором случае, должна применяться норма, которая наиболее широко охватывает все признаки деяния совершенного каким либо лицом (в нашем примере п. "в" ч. 3 ст. 162 УК).

Точная квалификация совершенного деяния имеет важное значение, так как от ее правильности зависит судьба человека. Неправильность квалификации преступления нарушает и ставит под вопрос такой принцип как принцип справедливости в уголовном праве.

Ошибочная квалификация способствует вынесению ошибочного решения, неправильная квалификация может выражаться в применении к лицу статьи, предусматривающей ответственность за более тяжкое или менее тяжкое преступление, чем совершенное в реальности. А это может привести к вынесению правоприменительными органами более строгого или менее строгого наказания за совершенное деяние, что будет препятствовать развитию социальной справедливости, общему и специальному предупреждению. Правильная квалификация преступления имеет важное место в определении характера и степени опасности преступления для общественности, а также для размера и вида наказания, применения амнистии, помилования, установления или снятия судимости для применения условного осуждения, для решения вопроса о возможности освобождения от уголовной ответственности, условно-досрочного освобождения от наказания. Квалификация преступления имеет правовые последствия реализации уголовной ответственности.

Правильная квалификация определяет последствия совершенного деяния, определяет форму предварительного расследования, порядок судебного производства, подсудность и ряд иных последствий процесса.

Правильная квалификация является необходимой предпосылкой для выделения одной уголовной ответственности из ряда других, а также при решении вопросов разграничения смежных преступлений. Например, при разделении кражи от грабежа важно установить способ хищения, который является единственным раз-

граничительным признаком этих преступлений [2, с.18].

Суть правильной квалификации состоит в том, чтобы повысить авторитет органов, осуществляющих предварительное расследование, и органов суда.

В данной статье автор рассматривает проблему квалификации взяточничества, где важную роль играет правильность квалификации преступления.

Преступления, в которых присутствует такое определение как «взяточничества», в данное время в уголовно-правовом законодательстве располагают такими составами преступления как дача взятки, посредничество во взяточничестве, получение взятки. Иногда при квалификации этих преступлений возникает ряд вопросов, требующих разъяснений в связи с теми изменениями, которые происходят в социальной и законодательной оценке взяточничества.

Одной из самых распространенных проблем квалификации взяточничества, требующих теоретического размышления, является проблема разграничения мошенничества и получения взятки [3, с.18].

По версии С.А. Бочкарева и О.В. Радченко [4, с. 35] актуальность указанной проблемы, на первый взгляд, не имеет ни внешнего, ни внутреннего подтверждения.

В теории уголовного права уже давно присутствует ряд средств для защиты того или иного способа разграничения представленных преступлений.

Как видно, на практике, общество относится нейтрально к таким фактам как переквалификация деяний, совершенных обвиняемыми, например со взяточничеством на мошенничество. А для правоохранительных органов стало обычным явлением возбуждение уголовных дел по статье 290 Уголовного кодекса РФ, но предъявление обвинений осуществляется по статье 159 Уголовного кодекса РФ.

Существует большое количество случаев, когда лицом совершается не одно преступление, а несколько преступлений одинакового характера, здесь присутствует множественность преступлений или если совершается единое сложное преступление (продолжаемое), а выделяется оно тем, что образует один единственный состав преступления. При этом действия преступника квалифицируются по одной статье Уголовного кодекса РФ, и представляют собой деяния, объединенные единым умыслом и направленные к одной цели.

В период квалификации взяточничества образуются проблемы связанные с оценкой деятельности соучастников преступления, а именно с оценкой поведения посредников, а также мнимых посредников.

УК РФ не криминализировал посредничества во взяточничестве, а Пленум Верховного Суда указал в последнем постановлении, что уголовная ответственность посредника во взяточничестве должна наступать лишь в случаях, предусмотренных ст. 33 УК РФ. Другими словами, посредник во взяточничестве может расцениваться либо как пособник в даче взятки либо как пособник в получении взятки.

В Уголовном кодексе РСФСР 1960 года существовала самостоятельная норма о посредничестве во взяточничестве, посредниками признавались лица, которые помогали установлению связи между взяткодателем и взяткополучателем, а также содействовали при достижении соглашения о передаче взятки, этот вид посредничества называется интеллектуальным. А если посредник самостоятельно передает из рук в руки предмет взятки это называется физическим посредничеством.

Посредничество является особым случаем соучастия (пособничества) во взяточничестве, в связи с этим действия посредника, содержавшие в себе кроме пособничества еще и признаки подстрекательства или организации взяточничества квалифицировались не по статье о посредничестве (специальной норме), а по статье о соучастии в получении или даче взятки (общей норме).

Посредник отличается от взяткодателя или взяткополучателя в том, что он: не преследует своих целей, интересов и не действует от своего имени; не является инициатором взяточничества, а действует по просьбе взяткодателя или взяткополучателя; оказывает помощь в совершении одновременно двух преступлений - даче и получении взятки. Последнее обстоятельство важно, оно, по сути, позволяет говорить об определенной самостоятельности посредника, что не позволяет приравнять его к пособнику взяткодателя или к пособнику взяткополучателя.

Проблема разграничения в том, что и посредник, и взяткодатель являются непосредственными участниками вручения взятки взяткополучателю, с той разницей, что один (взяткодатель) дает, а другой (посредник) передает. Также не один из них может и не преследовать собственной пользы от тех действий или бездействий, которые должно совершить лицо за получение взятки, а только передает взятку в интересах других лиц.

Правильная квалификация преступления - это требования, которые должны выполнять правоприменительные органы, а именно лица проводящие дознания, следователи, прокуроры, а также суд. Для более правильного разграничения преступлений и осуществления квалификации преступлений правоприменительными органами существует ряд методических указаний при помощи, которых можно максимально точно дать квалификацию совершенного деяния. Также рекомендуется руководствоваться разъяснениями Пленума Верховного Суда Российской Федерации.

Необходимо разрабатывать новые подходы к решению спорных вопросов, разрабатывать предложения по улучшению существующего законодательства, проводить исследования определения «взяточничества» и степени опасности для общественности.

В данной работе проводилось изучение и анализ некоторых норм существующего законодательства РФ и их применение в разграничении преступлений, а именно во взяточничестве, а также определение ответственности при нарушении существующих норм. ■

Библиографический список

1. Питулько К. В., Коряковцев В.В. Уголовное право РФ. Особенная часть. 2-е изд. - СПб.: Питер, 2010. - 256 с.
2. Кудрявцев В.Н. Общая теория квалификации преступлений. М., 1999
3. Гаухман Л. Д. Квалификация преступлений: закон, теория и практика, 3-е изд., перераб. и доп. М.:АО «Центр ЮрИнфоР», 2005. - С.457.
4. Бочкарев С. А., Радченко О. В., И все-таки мошенничество или взяточничество? / Законность. 2013. - № 1.

ОБРАЗОВАНИЕ КАК НОСИТЕЛЬ ГУМАНИТАРНЫХ ЦЕННОСТЕЙ



Людмила Николаевна ЯКОВЕНКО

*старший преподаватель кафедры педагогики и психологии
профессионального обучения*

*Курская государственная сельскохозяйственная
академия им. проф. И.И. Иванова*

Ценность – универсальное понятие социально – философского дискурса приобретает все большую значимость в контексте философии образования. В 90-х гг. XXв. философия образования заявила о предмете и объекте исследования. Взаимопроникновение философии образования и аксиологии отражает значимость ценностной парадигмы образования, имеющей социально – философскую основу. Гуманитарное образование традиционно считается носителем общечеловеческих ценностей, в структуре которых нравственные ценности занимают особое место по социальной важности. Гуманитарное образование выступает проводником культурных ценностей, мировоззрения, идеалов и смысла жизни. Вопросы интеграции в европейское образовательное пространство, несколько осложненными геополитическими проблемами, остаются преимущественными. Однако кризис ценностной парадигмы характерен и для европейского образования, обслуживающего общество потребления и материальных благ. Все чаще слышны в научных дискуссиях аргументы об устаревших представлениях о мире, основанных на картезианско – ньютоновской парадигме мышления. Г.В.Ф. Гегель в докладе Королевскому прусскому министерству просвещения «О преподавании философии в гимназиях» ("Über den Unterricht in der Philosophie auf Gymnasien", 1822) писал о необходимости улучшения философской подготовки, чтобы не выпускать необразованных и незрелых людей, поскольку задача и ответственность состоит не только в узкой подготовке, но и в формировании духа[1].

Оценка европейского образования порой безосновательно выглядит как превалирование ценностей прагматизма, декларирующих прикладной аспект образования в условиях рыночной экономики и нивелирование гуманитарных ценностей. Безусловно, прагматизм в образовании занимает лидирующие позиции, но гуманитарных ценностей не чуждался и Дж. Дьюи, не говоря уже о современных философах. **М. С. Nussbaum** в книге «Не ради прибыли: зачем демократии нужны гуманитарные науки ("Not For Profit: Why Democracy Needs the Humanities", 2014) пишет о важности гуманитарных наук на всех

уровнях образования, поскольку исторически гуманитарные науки занимают центральное место в образовании и справедливо рассматриваются как важнейший фактор воспитания демократически компетентных граждан. Философ подчеркивает, что образование аксиологически сфокусированное на национальном экономическом росте отодвигает гуманитарные ценности на второй план, что происходит не только в США, но и в других странах и вызывает тревогу. Происходит столкновение между различными идеалами организации высшего образования, под сомнение ставится совместимость высоких идеалов и практических нужд[5].

Технологизация образования с целью приспособления под текущие задачи социально – экономического развития при приоритете узкоспециальных дисциплин неизбежно приводит к скрытому противостоянию гуманитарных ценностей и профессиональных, отражающих политику в сфере образования. Одной из характерных черт современного российского образования является постепенное снижение доли гуманитарных дисциплин в учебных планах вузов, имеющих выраженную профессиональную направленность на подготовку профессионалов высшей квалификации для определенных сфер экономики. Это затрудняет организацию воспитательной работы в вузе, традиции которой складывались в течение длительного времени и имеют свои наглядные положительные результаты, например, воспитание патриотизма[4].

Экономически развитые государства строят сегодня общество знания или информационное общество, где главный акцент сосредоточен на экономической рентабельности, развитии информационно – коммуникационных технологий (ИКТ). Гораздо меньше внимания уделяется при этом людям и последствиям ИКТ, при этом информационное пространство все чаще используется для манипулирования массовым сознанием. Доминирующим мотивом к получению информации становится не удовлетворение культурно – познавательной потребности, поиск смысла жизни человека и понимание сложных условий реальной жизни, а потребность в

развлечении и формирование шаблонного мышления [2, с.54].

Гуманитарии – носители и проводники гуманитарных ценностей подходят к образованию с позиции его ценности для развития личности, поскольку принято считать, чем образованнее человек, тем более ценна его личность. Сторонники утилитарного подхода оценивают образованность личности, исходя из пользы для общества: «...насколько образованный человек нужнее другим, чем необразованный, и насколько обществу, где преобладают образованные люди, живется лучше, чем обществу людей необразованных» [3, с.54]. Сегодня нужны, по М. Веберу, «бездушные профессионалы, бессердечные специалисты», а для людей, воспитанных в духе идеалов университетского образования в современном мире мало места; «никто, конечно, и не ждет, что добротное гуманитарное или насыщенное гуманитарной составляющей образование будет сейчас служить основанием успешной карьеры». В таком понимании ценность не противоречит полезности, ценность выступает как высший уровень полезности [3, с.56].

Возрастание роли университетов в российском образовательном пространстве отражает тенденцию закрепления гуманитарной миссии образования за этими социальными институтами в отличии

от негуманитарных вузов, где гуманитарные ценности, невзирая на провозглашенную ранее гуманитаризацию высшего образования, занимают второстепенное место. Гуманитарная составляющая профессиональной подготовки выпускников негуманитарных вузов восполняется за счет классических предметов: философии, психологии, педагогики, культурологи, иностранного языка в небольших объемах часовой нагрузки.

Специалист высшей квалификации должен быть поликультурным, высокообразованным, толерантным, владеющим иностранными языками, знающим хорошо историю своей страны и имеющий представление о культурно – историческом развитии других народов. В этом залог успешной интеграции при сохранении национальной идентичности. Тезис: быть гражданином своей страны, в первую очередь, не противоречит тезису быть гражданином мира, если человек чтит культуру, обычаи и традиции своей страны, но стремится познать сущность других культур посредством получения образования или иных форм взаимодействия. Усвоение гуманитарных ценностей делает человека получающего образование цивилизованнее, добрее и лучше, поскольку раскрывает в личности ее позитивные стороны. ■

Библиографический список

1. Гегель Г.В.Ф. *Работы разных лет. В двух томах. Т.1.-М.: Мысль, 1972.-668с*
2. Кузьмин Е.И. *На пути к информационному обществу с человеческим лицом. //Вестник ЮНЕСКО.-2014. №21.-С.52-61.*
3. Филиппов А.Ф. *Апория гуманитарного образования//Вопросы образования.-2006.-№4.-С.53-62.*
4. Яковенко Л.Н. *Аксиологические основания патриотизма в контексте философии образования и аграрного труда// Вестник Брянской государственной сельскохозяйственной академии. 2015. № 3 (2015). С. 47-51.*
5. Calhoun C. *The University and the Public Good // Thesis Eleven. No 84. February 2006. P. 7–43.*

МЕНИПЕЙНЫЕ МОДЕЛИ В ТВОРЧЕСТВЕ В.Н. ВОЙНОВИЧА И А.А.ЗИНОВЬЕВА

Михаил Валерьевич ПОКОТЫЛО

*кандидат филологических наук
Ростовский государственный университет путей сообщения*

Современная литературоведческая парадигма использует ряд терминов, среди которых *мениппея* представляет один из наиболее дискуссионных. Традиционно введение в научный оборот данного понятия связывают с именем известного отечественного теоретика литературы, культуролога и философа М.М. Бахтина, хотя впервые мениппея встречается в текстах XVI в. Однако именно в фундаментальных работах исследователя, посвященных зарождению и развитию романа в Новое время [3; 4], мениппея получает новое осмысление, актуализируется и приобретает такую объяснительную силу, что теперь квалифицируется исключительно как бахтинский термин [21].

Мы полагаем, что наиболее полное воплощение жанровых признаков мениппеи можно наблюдать в тех художественных произведениях, которые содержат сатирические элементы как в плане основного пафоса, так и в жанрообразующем отношении. Жанровый синкретизм, который манифестирует сама мениппея, непротиворечиво вписывается в сатирическую парадигму. Именно с позиций жанрового синкретизма определяет сатиру М.М. Бахтин: для него это феномен, характеризующий различные жанры, а его специфика состоит в «критическом» отношении творящего к действительности, изображаемой им в произведении, фундамент этого явления – амбивалентный сатирический смех, истоком которого, несомненно, стали архаические народно-праздничные осмеяния.

Наиболее продуктивно мениппейные модели построения художественного произведения, с нашей точки зрения, были реализованы в творчестве известных писателей и публицистов третьей волны эмиграции – В. Войновича и А. Зиновьева, которые оказали значительное влияние на общественные взгляды современников, а также на эволюцию сатиры в XX веке. При всем различии творческих подходов и стилистики произведений, а также сложности личных взаимоотношений этих писателей (сам Войнович в своей книге «Автопортрет. Роман моей жизни» критически отзывался о книге А. Зиновьева «Зияющие высоты», называя ее «простым большим капустником, в котором изображались реальные ситуации и конкретные люди под очень призрачными

псевдонимами» [6, с.665], а о своих отношениях с А. Зиновьевым в эмиграции писал так: «одно время мы даже часто общались, то есть ездили друг к другу в гости и вместе отдыхали на море, но дружба наша близкой не стала – слишком разные мы были») [6, с.666], попытка осмысления амбивалентной действительности, а также схожий жизненный опыт, позволивший им познать советскую действительность изнутри, сходные мировоззренческие установки (непринятие коммунистических идеалов, стремление к свободному выражению своих взглядов как в Советском Союзе, так и в эмиграции) позволяют применить к их творчеству сравнительный анализ. Мы полагаем, что использование различных мениппейных моделей позволило В. Войновичу и А. Зиновьеву новаторски преобразовать формальные признаки сатирических произведений.

Творчество В.Н. Войновича возможно осмысливать как единый текст, объединенный сатирическим пафосом по отношению к советской, а в романе «Монументальная пропаганда» (2000) и второй редакции пьесы «Трибунал» (2013), и постсоветской действительности [См.: 18], который сопряжен в его творчестве с философичностью и в этом плане родственен творчеству известного философа и писателя А. Зиновьева.

В.Н. Войнович в своих произведениях делает попытку выявить те факторы, которые обусловили формирование и реализацию коммунистической утопии в отдельно взятой стране. Эстетические задачи реализуются писателем многообразно в комплексе жанровых форм, среди которых особое место занимает роман. Жанровый синкретизм, характерный практически для большинства произведений В.Н. Войновича, направлен на объективацию специфического художественного мира, в котором актуализирован синтез иронии и сатиры, а элементы самых разных жанров позволяют в полной мере воплотить символизацию, метафоризацию и аллегоризацию как основные эстетические доминанты эстетического осмысления действительности. Жанровый синкретизм, реализуемый в произведениях В.Н. Войновича, формируется на основе признаков негативной квазиутопии, под которой понимаются произведения, использующие антиутопические мо-

тивы и приемы лишь отчасти [17].

Безусловно, сатирическое творчество В.Н. Войновича актуализирует критику всей социально-политической системы. В произведениях автора объективированы основные признаки советской смеховой культуры. Этот уникальный феномен характеризуется длительным историческим развитием, сменой парадигм на основе амбивалентности русского национального характера. Жанровый синкретизм в координатах советской смеховой культуры воплощается в мениппейных моделях, тяготеющим к сатирическим и гротескным формам комического, совмещающим профанное и религиозное начала.

Роман о Чонкине, в авторском определении жанра «роман-анекдот», структурно гораздо более сложен: «подобное определение жанра компрометирует любое солидное критическое начинание, и заставляет искать литературную форму, способную отразить этакий хитрячок-прищур, тайное подмигиванье и явную улыбку автора «Приключений Чонкина», которое на самом деле – всего лишь дно его серьезности, дно злости, дно упрямства, дно будничного взгляда обыкновенного гражданина, дно последней – бессвязной, и неотвязчивой, и уязвимой – жалости» [8, с.428]. Сатира Войновича опирается, прежде всего, на пародию, органичную для жанра анекдота, причем пародирование пронизывает все уровни художественного мира, включая и мироощущение персонажей. Кроме того, роман-анекдот активно синтезирует различные приемы и средства комического: абсурд, гротеск, сарказм, иронию, аллегорию и т. д. Принцип абсурда наиболее ярко реализован, на наш взгляд, в снах Чонкина для объективации идеи абсурдности жизни советских людей. В.Н. Войнович отстраняется от своего героя, объясняя различные сюжетные коллизии в онейросфере подсознанием героев. Все эти черты дают основания одной из первых исследовательниц книги Войновича трактовать его авторское определение жанра как «комедия несовместимости (между человеческой природой и природой идей, между человеческой сутью и предлагаемой ему формой существования, между содержанием и формой понятий, между словом и делом)» [8, с.453-454].

Авторский замысел раскрывается в образе Чонкина, социально пассивного и антигероичного. Образ главного героя наделяется чертами, присущими героям разных жанров, прежде всего, анекдота и сказки, признаки которых усилены сатирическим пафосом. В образе Чонкина В.Н. Войнович воплощает черты нового «маленького человека», во многом опираясь на традиции русской классической литературы, а также признаки фольклорного Иванушки-дурачка и легко узнаваемых персонажей различных анекдотов. Автор с любовью относится к своему герою Ивану Чонкину, но в полной мере герой может проявить себя лишь в естественных условиях – условиях свободы от догм и тотального контроля, тогда как в условиях жесткой регламентации советской действительности, а тем более на военной службе Чонкин выглядит чужеродным явлением.

Значимы в произведении и элементы политической сатиры, которая также находит подтверждение в авторском наименовании жанра произведения: отдельные анекдотические истории связываются в результате в роман. Чонкин не является сюжетообразующим персонажем: его действия никак не влияют на происходящие события, равно как и действия других персонажей. Можно уверенностью утверждать, что сюжет разворачивается потому, что в тоталитарном обществе главными чертами его граждан становятся безразличие, страх и тупость, а «против чудовищных нелепостей и несправедливостей жизни встает абстрактная идея народного инстинкта» [5]. Указанные черты позволяют П. Вайлю и А. Генису отнести роман о солдате Чонкине к жанру эпопеи, «выросшей из веселой и безобидной сатиры» [Там же], почву которой подготовили «либерализация 60-х и разочарования 70-х» [Там же]. В то же время значимы в романе о солдате Иване Чонкине и антиутопические элементы. В своем романе писатель подвергает беспощадной сатирической критике не только судопроизводство и деятельность НКВД, но и основные институты и мифы советской действительности.

В плане изучения проблем жанрового синкретизма и переосмысления мениппейных моделей в творчестве В.Н. Войновича интересен также роман «Москва 2042». Большинство исследователей соотносит это произведение с обширной антиутопической традицией, характерной для русской литературы второй половины XX в. Однако следует признать, что в современном литературоведении нет единого подхода к определению жанровой природы романа. Так, в работах последних двух десятилетий он квалифицируется как политический памфлет [16, с.97], роман-анекдот [15], диссидентская утопия [14], «чистая дистопия» [9, с.89], сатирическая антиутопия [12]. Сам же В.Н. Войнович в одном из своих интервью определяет свое произведение как «роман-предупреждение».

Роман В.Н. Войновича «Москва 2042» выявляет основные черты антиутопической модели, центром которой становится образ Москвы как архетипической схемы. Авторская позиция и приемы ее экспликации становятся функционально значимыми для установления маркеров интертекстуальности в романе, а также для выявления связей произведения с предшествующей и современной ему литературной традицией. Автор создает иерархию хронотопов, опирающуюся на пространственную градацию, темпоральные планы характеризуются сдвигами и взаимными наложениями, а образ главного героя – странника, посредника между разными мирами – отвечает всем требованиям, предъявляемым к герою антиутопии. Антиутопический миф в романе «Москва 2042» воплощается посредством кольцевого хронотопа, а также с помощью различных оппозиций внутри него: замкнутое – открытое, точечное – линейное, линейное – циклическое, условно-историческое – фантастическое и др.

Исследователи отмечают, что большинство про-

изведений В.Н. Войновича в жанровом отношении характеризуются полифонизмом, где главную роль играет прием коллажа, мозаики и разноголосия, позволяющий объединить правду и вымысел. Таковы книги «Иванькиада» (1976), «Дело №34840» (1992), «Замысел» (1994) и «Автопортрет: Роман моей жизни» (2010), где переплелись автобиографические заметки, документальные зарисовки и элементы детектива. Синкретизм различных жанровых форм позволяет сатирику раскрыть одну из основных тем его творчества – тему «личности и власти» в условиях существования тоталитарного и посттоталитарного государства.

Уникальным по своей природе является творчество известного философа и писателя А.А. Зиновьева, который получил мировую известность после выхода первой книги «Зияющие высоты». В среде диссидентов в 1970-е гг. писателя стали называть «русским Свифтом». Уже после публикации романа «Зияющие высоты» в 1976 году в «тамиздате» в Швейцарии среди исследователей возникает дискуссия, не завершившаяся и в настоящее время, о жанровой принадлежности художественных произведений Зиновьева и возможности их отнесения к литературе вообще.

Один из первых рецензентов «Зияющих высот» Раиса Лерт указывает, что роман, при всем желании исследователей отнести его к какой-либо литературной традиции, в жанровом отношении уникален и не имеет аналогов как в русской, так и в целом мировой литературе. Хотя, как отмечает Г. Андреев, «где-то в подсознании, как результат читательского опыта, у А. Зиновьева остались образы сатирических книг прошлого, но писал он, несомненно, не под их влиянием, а просто с позиции человека культуры, рисующего перевернутый, абсурдный для него мир, осознаваемый им, однако, как неабсурдный с точки зрения законов этого мира» [1, с.321].

Жанровый синкретизм «Зияющих высот» реализуется как сложный гибрид – «это одновременно и логика, и социология – и пародия на них. Это одновременно и фотография, и сатира, и дневник, и мемуары, и фантазмагория. И псалом, и анекдот. И философствование – и насмешка над философией. И лирический плач сквозь зубы, и нарочито разнуданная, похабная «сортирность». И все это втекает друг в друга и вытекает одно из другого» [13]. При этом и сам Зиновьев в первом своем романе «не претендует на художественность, на искусство. Он претендует на полуфантастический репортаж. Стараясь точно осмыслить факты, он издевательски интерпретирует их, научно (или якобы научно, кто его знает?) излагая события, он их безудержно пародирует» [Там же], в результате таинственным образом получается искусство в виде социальной фантастики и сатиры.

Безусловно, прав Е. Пономарев, отмечающий, что по форме художественные книги А. Зиновьева «отдаленно напоминают сочинения Платона» и представляют собой «научный трактат в литературной форме», а «из жанров современной литературы

творчество Зиновьева ближе всего к публицистике» [19]. Эта публицистика основывается на традициях сатирической литературы и, как справедливо отмечает Н.М. Байбатырова, с помощью ее «писатель-эмигрант А. Зиновьев воплотил свое видение политической и социальной жизни советского общества» [2, с.148] в своих романах. Политическая сатира становится излюбленной формой выражения своих взглядов для многих эмигрантов второй половины XX века не случайно, ведь сатирический смех в своей основе имеет принцип абсурда – доведения до нелепости политического события или поступка, а также позволяет усилить детализацию изображения советской действительности.

Безусловно, уникальность романа «Зияющие высоты» и других художественных произведений А. Зиновьева обусловлена, прежде всего тем, что в литературу он пришел зрелым человеком – известным ученым – философом, имевшим свою научную школу, его труды в области логики были известны и признаны не только в СССР, но и за рубежом. Именно сформированное научное мировоззрение, критический взгляд ученого-социолога, исследующего коммунизм как общественный феномен, в сочетании с сатирой и гротеском позволяют ему разоблачить сущность и внутренние механизмы как коммунистического, так и посткоммунистического общества у нас в стране. Причем «сатира и ирония выступают в его произведениях не просто как формы и методы комического, но как единственно возможные по своей парадоксальности формы понимания» [Там же] коммунизма. Да и сам А.А. Зиновьев в интервью с известным американским ученым Джоном Глэдом отмечал, что его творчество всегда было на стыке науки и литературы, и литература позволила ему в доступной форме изложить свою научную философскую концепцию коммунистического общества и создать новый жанр литературы, который писатель назвал «социологическим романом» («я делал литературу на основе социологических и философских исследований. Если бы я написал просто литературный трактат, он не имел бы успеха и распространения») [7].

Однако не все ученые принимают авторское жанровое определение. Так, Люциан Суханек полагает, что определение «социологический роман» не подходит к книге «Зияющие высоты», потому что «не передает всех ее достоинств» и «с познавательной точки зрения можно говорить о книге Зиновьева как о сатирико-социологическом исследовании» [20, с.182-183]. Однако исследователь уверен, что в произведениях русского философа сильны антиутопические традиции. Джон Глэд тоже считает антиутопией дебютный роман Зиновьева, называя его «русским вариантом «Скотного двора» Оруэлла» [7]. В целом ряде исследований «о «Зияющих высотах» стали писать как о фундаментальном сатирико-социологическом исследовании советского общества, называли «дарвиновской эпопеей навыворот» (в которой происходит систематический отбор посредственностей), «гигантской притчей», «лабиринтом

нового платоновского государства» [10, с.109].

На наш взгляд, близки к пониманию жанровой природы публицистических книг Зиновьева К. Кантор и эссеисты П. Вайль и А. Генис. Друг и коллега А. Зиновьева Карл Кантор, акцентируя внимания на контаминации жанров, называет «Зияющие высоты» «сатирико-дифирамбическим, трагико-комическим, эпико-лирическим и художественно-научным повествованием» [Там же, с.102], а П. Вайль и А. Генис относят первый роман Зиновьева к жанру мениппеи, в котором сочетаются философские рассуждения и элементы сатиры, фарса и фантастики [5].

Исследователи справедливо отмечают, что в книгах Зиновьева органически слились философское содержание и карнавализованная форма, позволяющая проанализировать историю советского строя от эпохи Сталина («периода Потерянности»), через эпоху «оттепели» («период Растерянности или Случайного Растеряна»), вплоть до брежневских времен («Периода Процветания»). Автор доводит до абсурда основные положения и реалии коммунизма с помощью специфической системы героев, которые носят обобщенно-типические имена, похожие на клички. Большинство из героев Зиновьева имеет реальные прототипы (Хозяин – Сталин, Хряк – Хрущев, Заведующий – Брежнев, Мазила – Э. Неизвестный), но при этом с помощью звучных имен автор придает им комическую заостренность. Хотя в основном повествование ведется от лица автора в стиле иронического философствования, каждый персонаж книги Зиновьева передает всегда точку зрения, близкую к авторской.

А. Зиновьев, как и В. Войнович, активно использует языковые средства (в частности окказионализмы), анекдоты, каламбуры, пословицы и поговорки комического характера для высмеивания советской идеологии, науки, литературы и для обнаружения аномальности нравов тоталитарного общества. Мениппея стала отправной точкой для создания новой жанровой формы – социологического романа, для которой характерны следующие признаки: «наличие и развитие в художественном пространстве социальной теории, синкретизм жанровых форм, но главное – изображение социальных законов и их

закономерного влияния на человеческий материал» [11, с.84]. Социологический роман объединяет в себе черты антиутопии, анекдота, сатирического и философского романа. По справедливому замечанию К. Кантора, «из могучего ствола «Зияющих высот» с корневой системой, уходящей глубоко в российскую советскую почву» [10] выросли другие книги Зиновьева («Записки ночного сторожа», «Светлое будущее», «В преддверии рая», «Желтый дом», «Гомо советикус»).

Единая природа сатиры, утопии, антиутопии и дистопии становится очевидной при детальном анализе сатирической и философской моделей вымысла в творчестве В.Н. Войновича и А.А. Зиновьева. Жанровый синкретизм и реализация мениппейных моделей в сатирических произведениях писателей непротиворечиво указывают на онтологический характер проблемной сферы «личность – власть» в различных художественно-эстетических ракурсах. Проблема свободы/несвободы сохраняет свою актуальность как значимая в жизни личности, а целью ее всегда остается возможность достижения подлинной духовной свободы. Очевидно, любое государство как структура, которая должна управлять деятельностью и жизнью своих граждан, так или иначе, совершает насилие над личностью, что многообразно осмысливается в культурном пространстве. Категория свободы коррелирует с другими философскими категориями, что всегда создает возможность создания новых литературных типов, жанровых образований и реализации в них классических понятийных, сюжетных и философских моделей. Именно такие черты характерны для творчества известных сатириков второй половины XX в. В.Н. Войновича и А.А. Зиновьева. Мениппейные модели, осмысливающие один объект сатирического осмеяния, у В.Н. Войновича и А.А. Зиновьева имеют разную основу: В.Н. Войнович опирается на традиционную литературно-историческую основу, что позволяет ему создать сатирический эпос о солдате Чонкине, а А.А. Зиновьев основывается на философских и социологических концепциях, что даёт начало новой жанровой форме – социологическому роману. ■

Библиографический список

1. Андреев Г. В стране строго алогичной закономерности // *Континент*. – Париж, 1980. – № 24. – С. 58 – 63.
2. Байбатырова Н.М. Политическая сатира в публицистике русского зарубежья «третьей волны» (на примере публицистики А. Зиновьева) // *Филология и культура*. – 2014. – №1 (35). – С. 148 – 153.
3. Бахтин М.М. Проблемы поэтики Достоевского. – М.: Худож. лит., 1979. – 320 с.
4. Бахтин М.М. Собрание сочинений в 7-ми томах. Том 5. Работы 1940-х – начала 1960-х годов. – М.: Русские словари, 1996 – 732 с.
5. Вайль П., Генис А. Вселенная без мозжечка // *Время и мы*. – Нью-Йорк 1979, – № 39. – С. 147 – 158.
6. Войнович В. Автопортрет: Роман Моей жизни. – М.: Эксмо, 2010. – 880 с.
7. Глэд Дж. Беседы в изгнании. Русское литературное зарубежье. [Эл. ресурс]. http://modernlib.ru/books/gled_dzhon/besedi_v_izgnanii_russkoe_literaturnoe_zarubezhe/read. Дата обращения: 20.06.2015.
8. Иверни В. Комедия несовместимости // *Континент*. – Париж, 1975. – №5. – С. 427 – 454.
9. Кабанова Д.С. Будущее в прошедшем: постсоветская дистопия // *Известия Саратовского университета*. – 2012. – Т.12. Серия Филология, журналистика. Вып.2. – С. 88 – 93.
10. Кантор К. Взрывная роль литературных произведений Александра Зиновьева, или сияющая высота словесности // *Зиновьевские чтения*. – М.: МГУ, 2007. – С. 102 – 114.

11. Комовская Е.В. Жанровое своеобразие «социологической трилогии» А.А. Зиновьева // Вестник Брянского государственного университета. – 2010. – № 2. – С. 82 – 88.
12. Ланин Б.А. Русская литературная антиутопия. – М.: Просвещение, 1993. – 199 с.
13. Лерт Р.Б. Подступы к «Зияющим высотам». Опыт ненаучного анализа [Эл. ресурс] <http://zinoviev.info/wps/archives/483>. Дата обращения: 20.06.2015.
14. Лиокумович Е.А. Диссидентская утопия в советском культурном пространстве: Дис. ...канд.филол.наук: 24.00.01. – Ростов н/Д, 2005. – 132 с.
15. Николенко О. Русская антиутопия XX века: уроки жанра // Информационный вестник форума русистов Украины. – Симферополь, 2002. Вып. 3.
16. Обухов В. Современная российская антиутопия // Литературное обозрение. – М., 1998. – № 3. – С. 96 – 98.
17. Покотыло М.В. Роман В.Н. Войновича «Жизнь и необычайное приключение солдата Ивана Чонкина: специфика негативной квазиутопии // Вестник Ленинградского университета имени А.С. Пушкина. Серия «Филология». – 2012. – №4. – С. 56 – 62.
18. Покотыло М.В. Сатира в творчестве В.Н. Войновича: феноменологический статус и жанровые модификации. – Ростов-на-Дону: ФГБОУ ВПО РГУПС, 2015. – 132 с.
19. Пономарев Е. Homo postsoveticus. Творчество Александра Зиновьева вчера и сегодня [Эл. ресурс]. <http://magazines.russ.ru/zvezda/1999/7/ponomarov.html>. Дата обращения: 20.06.2015.
20. Суханек Л. Метафора системы. О романе «Зияющие высоты» Александра Зиновьева // Десять лучших романов XX века: Сб. статей. – М.: Луч, 2004. – С.182 – 201.
21. Шиновников И.П. Роль меннипейного начала в творчестве В.П. Аксенова. Автореферат дисс. ...канд. филол. наук. Новосибирск, 2009. [Эл. ресурс]. <http://pandia.ru/text/78/024/4313.php>. Дата обращения: 12.06.2015.
18. Заболоцкая И.В. Применение законодательства о банкротстве в процессе процедуры наблюдения. // Юрист, № 3, 2011.
19. Каменков В.С. История развития законодательства о банкротстве в России и Беларуси. // Безопасность бизнеса, № 3, 2010.

Н. РИНГБЛОМ. ОСВОЕНИЕ РУССКОГО В УСЛОВИЯХ КОНТАКТА ЯЗЫКОВ: ИССЛЕДОВАНИЕ СТАНОВЛЕНИЯ БИЛИНГВАЛЬНОГО РЕБЕНКА В ШВЕЦИИ

Асель ШАЯХМЕТ

*кандидат филологических наук,
доцент кафедры иностранных языков
Казахского национального университета им. аль-Фараби*

Актуальность исследования детского двуязычия в современном мире становится все более очевидной, и симультанное освоение ребенком двух или более языков в раннем детстве не является редким феноменом во многих странах мира.

В конце 2012 года вышла в свет диссертация Н. Рингблом, посвященная детской русско-шведской билингвальной речи [1], в которой дан подробный анализ освоения русского языка в интернациональной шведско-русской семье ребенком, возрастная речь которого фиксировалась от 1 года 4 месяцев до 8 с половиной лет.

Для достижения цели лонгитюдного исследования были поставлены четыре главных вопроса, а именно: а) проходит ли билингвальный ребенок те же стадии в языковом развитии, что и монолингвальный, б) имеются ли какие-либо свидетельства развития двух отдельных языковых систем, в) отличается ли грамматическая компетенция билингвального ребенка в двух языках от аналогичной компетенции монолингвального ребенка, г) происходит ли взаимодействие двух языков.

В действительности научная работа Н. Рингблом ценна не только исследованием названных гипотез, но и по многим другим причинам, например, для исследователей билингвизма, как в целом, так и в сфере детской речи, в частности, представляется весьма содержательной глава о теоретических подходах и предыдущих достижениях в этой области «Theoretical approaches and previous research», в которой автор представляет обзор научной литературы в российской лингвистике, включающий труды М.Д. Воейковой, Н.В. Гагариной, Г.Р. Добровой, М.Б. Елисеевой, А.А. Залевской, В.В. Казаковской, Е.Ю. Протасовой, С.Н. Цейтлин, Г.Н. Чиршевой, а также многих других исследователей [1, с. 40-41]. Кроме того, автор рассматривает противопоставление симультанного и сукцессивного типов билингвизма, ставит вопрос об автономном развитии языков в противовес их взаимозависимости, характеризует отношения между так называемыми «более слабым» и «более сильным» языками [1, с. 64].

Наряду с классическим трудами западных уче-

ных, таких как Н. Чомски и Ж. Пиаже, а также М. Томаселло, автор упоминает целый ряд имен советских и российских ученых, внесших свою лепту в развитие психолингвистики: И.А. Бодуэна де Куртенэ, А.Н. Гвоздева, Е.С. Кубряковой, Р.О. Якобсона, А.А. Залевской, Д.Б. Элькониной, А.А. Леонтьева, К.Ф. Седова, А.М. Шахнаровича, Н.И. Лепской и др.

Научные теории освоения второго языка детьми раннего возраста в качестве теоретических оснований находят свое практическое приложение в непосредственном исследовании детской речи билингвального ребенка Юлии, которое представлено детально, помимо самого текста, дополнительно и в нескольких приложениях [1, с. 58-273].

Несомненную ценность представляют практические результаты исследования, которые могут послужить лингвистам, педагогам, логопедам, психологам, наконец, просто родителям в качестве фактического материала для анализа и сравнения, а также успешно могут пополнить базу данных билингвальных детей с русскоязычным компонентом во многих аспектах, например, данные исследования С.Н. Цейтлин, Г.Н. Чиршевой и Т.В. Кузьминой [2, с. 111-123].

Теоретические вопросы, остающиеся дискуссионными в современной науке, получили адекватное освещение, среди них: основные противоречия в исследованиях, посвященных билингвальному освоению второго или иностранного языка, взаимозависимость и автономное развитие языков в этом процессе, роль так называемого критического периода в билингвальном освоении языков. При этом основополагающие проблемы теории усвоения языков изложены в системном порядке, например, индивидуальные различия и стратегии детей, уровни достижения, межъязыковая интерференция.

Не остались без внимания предыдущие лонгитюдные исследования билингвального освоения языков, которые были сделаны родителями этих детей. У истоков российского языкознания о детской речи, называемой теперь онтолингвистикой, стоит А.Н. Гвоздев, записавший «дневник научных наблюдений» над речью своего сына Жени [3]; за-

метим, что Санкт-Петербургская школа онтолингвистики, основанная и возглавляемая С.Н. Цейтлин, и к которой относится сама Н. Рингблом, исследовала эти научные данные и продолжила традицию, используя современные методы и технологии.

Важное место в исследовании занимают лингвистические вопросы, связанные с функционально-грамматическими явлениями, такими как усвоение отрицания и некоторых связанных с ним категорий (от первых звуков до предложений), роль детских инновации во взаимодействии языков в ситуации контакта шведского и русского языков.

Языковой инпут, играющий общепризнанную огромную роль в речевом развитии любого ребенка, подвергается анализу с различных объективных и субъективных позиций, при этом исследователь подчеркивает особую значимость родительской речевой стратегии и направленной к ребенку речи, что признают и другие исследователи речи детей, родители которых стараются сохранить навыки родного языка, проживая за пределами России, например, в Люксембурге [4, с. 58]. В общей картине формирования и развития детского билингвизма одно из цен-

тральных мест занимает соотношение языков между собой, включающее в себя родительский инпут, детально описанный Н. Рингблом, а также проблему доминирования одного из языков.

Термины «сбалансированное» vs. «несбалансированное» двуязычие используются для характеристики взаимоотношений языков при билингвизме, в данном случае автор трактует и описывает случай несбалансированного детского двуязычия, в котором шведский выступает в качестве доминантного. Автор ставит перед собой задачу найти и описать лингвистические проявления влияния доминантного языка на второй, в данном случае, русский язык. Исследователь использует оппозицию «сильный – слабый» для дескриптивного представления двух языков, при этом в роли сильного языка выступает шведский, соответственно, в роли слабого – русский.

В целом, обширный фактический материал и глубокая теоретическая база послужили фундаментом для научного исследования Н. Рингблом, с которым, по нашему мнению, необходимо ознакомиться специалистам, работающим в сфере детской речи. ■

Библиографический список

1. Ringblom N. *The Acquisition of Russian in a Language Contact Situation. A Case Study of a Bilingual Child in Sweden*. Stockholm: Stockholm University, *Acta Universitatis Stockholmiensis* 42, 2012. – 276 p.
2. Цейтлин С.Н., Чиршева Г.Н., Кузьмина Т.В. *Освоение языка ребенком в ситуации двуязычия*. СПб.: «Златоуст», 2014. – 140 с.
3. Гвоздев А.Н. *От первых слов до первого класса. Дневник научных наблюдений*. М.: «КомКнига», 2005. – 320 с.
4. Елисеева М.Б., Гэншоу И.В. *Говорить по-русски в Люксембурге: пятиязычное развитие детей в поликультурных условиях // Проблемы онтолингвистики – 2014: Двуязычие. Мат. междунар. науч. конф. 3-5 марта 2014 г.* СПб.: «Златоуст», 2015. – С.57-62.

СОЦИАЛЬНО-ПЕДАГОГИЧЕСКАЯ ДЕЯТЕЛЬНОСТЬ В НАЧАЛЬНОЙ ШКОЛЕ

Яна Александровна ЗАРАЕВА

*магистрант социально-гуманитарного факультета
Башкирского государственного педагогического университета им.М.Акумуллы*

Современный учитель начальной школы является одновременно преподавателем, воспитателем, организатором деятельности детей, активным участником общения с учениками, их родителями и коллегами, исследователем педагогического процесса, консультантом, просветителем и общественником. Воспитательная деятельность классного руководителя сложна и многогранна. Он проводит различную воспитательную работу с коллективом учащихся, с учителями своего класса, с родителями и общественностью. Задачи его воспитательной деятельности определяются общими задачами воспитания и конкретными условиями жизни класса. Таким образом, учитель начальных классов выполняет множество функций, одна из которых – социально-педагогическая, поэтому важно тесное сотрудничество учителей начальной школы и социального педагога. [2, с.134]

Социальный педагог, непосредственно работающий с детьми, может по сути своей профессиональной деятельностью внести посильный вклад в дело укрепления семьи. Организуя в начальной школе совместную работу семьи и классных руководителей, он стремится к достижению конечной цели – обеспечению оптимального личностного развития каждого ребенка. На сегодняшний день социальный педагог рассматривает семью, как социальную среду, которая коренным образом определяет ситуацию развития ребенка в период детства. Но в тоже время, на современном этапе, социальный педагог испытывает значительные трудности: бывает трудно установить суть проблемы, разобраться в причинах тех или иных нарушений. Поэтому социальному педагогу необходимо подключаться к организации процесса взаимодействия учителя, семьи и ребенка, приложить все усилия для оптимальной, результативной работы. [1, с.23]

Социально-педагогическая деятельность — это деятельность, направленная на конкретного ребенка, способствующая решению его индивидуальных проблем посредством изучения личности ребенка и окружающего его социума; поиска адекватных способов общения с ребенком; выявления средств, помогающих ребенку самостоятельно решить свою проблему.

Цель деятельности социального педагога – соз-

дание благоприятных условий для личностного развития человека (физического, социального, духовно-нравственного, интеллектуального), оказание ему комплексной социально-психолого-педагогической помощи в саморазвитии и самореализации в процессе социализации, а также защита человека (социальная, психолого-педагогическая, нравственная) в его жизненном пространстве. [3, с.208]

Задачи деятельности социального педагога в начальной школе:

- своевременное выявление возникающих проблем в сфере ближайшего окружения ребенка и устранение причин, порождающих их;
- обеспечение профилактики различных негативных явлений, выявленных в микросфере ребенка;
- обеспечение сохранения и укрепления физического, психологического, социального и нравственного здоровья личности;
- формирование нравственного сознания, нравственных качеств, социально значимых ориентаций и установок в жизненном самоопределении и нравственное поведение;
- создание благоприятных условий в микросоциуме для развития способностей и реализации возможностей ребенка;
- формирование потребностей в саморазвитии, оказание помощи в саморазвитии, самоутверждении, самореализации;
- оказание комплексной социально-психолого-педагогической помощи и поддержки;
- создание комфортного гуманизированного воспитательного пространства в микросоциуме;
- защита прав и организация помощи нуждающимся детям и их родителям. [4, с.87]

Социальный педагог начальной школы — это многопрофильный специалист. Его деятельность во многом зависит от организации, управления и компетентности сотрудников. Сегодня обучающиеся начальной школы сталкиваются со многими социальными, экономическими, личностными проблемами, которые отрицательно влияют на процесс их социального и гражданского становления, поэтому коллектив школы должен комплексно решать проблемы ученика, в чем немаловажная роль отводится социальному педагогу. ■

Библиографический список

1. Басов, Н.Ф. Социальный педагог. Введение в профессию [Текст]: учеб. пособие / Н.Ф. Басов. – М.: Издательский центр «Академия», 2007. – С. 23.
2. Василькова, Ю.В. Методика и опыт работы социального педагога [Текст] / Ю.В.Василькова. – М.: Академия, 2001. – С. 134.
3. Нестерова, Г. Ф. Технология и методика социальной работы [Текст] / Г. Ф. Нестерова, И. В. Астэр. – М.: Издательский центр «Академия», 2011. – С. 208.
4. Овчарова, Р.В. [и др.] Справочная книга социального педагога [Текст] / Р.В. Овчарова, Л.И. Льяная. – М.: ТЦ Сфера, 2004. – С.87.

ПРОБЛЕМНО-ИГРОВЫЕ МЕТОДЫ В ПРОЦЕССЕ ОБУЧЕНИЯ МЛАДШИХ ШКОЛЬНИКОВ

Ольга Александровна ГАЛИМОВА

*аспирант кафедры теории и истории педагогики,
Московского городского педагогического университета*

Аннотация. В статье раскрывается сущность понятия «проблемно-игровой метод обучения» в образовательном процессе и определяются его основные составляющие. Автор выдвигает особенности и характеристики проблемно-игровой ситуации и приводит примеры использования проблемно-игровых заданий в учебном процессе. В статье делается акцент на основных достоинствах использования проблемно-игрового метода обучения для повышения эффективности образовательного процесса.

Ключевые слова: проблемно-игровой метод, проблемно-игровая ситуация, проблемно-игровые задания, образовательный процесс.

Abstract. The article reveals the essence of the concept «the problem-gaming training method» in the educational process and defines its main components. The author puts forward the features and characteristics of the problem-game situation and gives examples of using the problem-game tasks in the educational process. The author focuses on the main advantages of using problem-game method of training to improve the efficiency of the educational process.

Key words: problem-gaming method, problem-game situation, problem-game tasks, the educational process.

В настоящее время современная образовательная система испытывает множество изменений инновационного характера. Все программы образовательного процесса ориентируются на процесс индивидуализации личности ребёнка и его социализации. Такая насыщенная образовательная программа соответствует главным познавательным интересам современного ребенка и основывается на принципах гармоничного развития личности [5]. Успешный и эффективный образовательный процесс происходит за счёт включения в него различных методов обучения. Одним из наиболее эффективных и востребованных методов на сегодня являются проблемно - игровые методы обучения.

Проблемно-игровые методы характеризуют определенное психическое состояние младшего школьника, возникающее в процессе выполнения такого игрового задания, которое способствует осознанию ребенком противоречия между необ-

ходимостью найти решение и невозможностью осуществления этого с помощью шаблонных привычных для него действий. Понимание этого противоречия пробуждает у ребёнка потребность к открытию новых знаний о предмете, способе или условиях освоения действительности. В силу этих причин проблемно-игровая ситуация стимулирует мыслительную деятельность детей, помогая им глубже проникнуть в сущность изучаемых явлений, понять их взаимосвязи, активизирует их потребность в общении, способствует развитию речи и формированию коммуникативных способностей детей [2].

Каждый проблемно-игровой метод должен быть построен с учетом таких задач, как

- создание перспективного плана заданий с разработанными в них проблемно-игровыми ситуациями,
- расширение представлений младших школьников об окружающем мире,
- стимулирование речевой активности ребёнка,
- развитие умения взаимодействовать в сюжетах с другими действующими лицами.

Проблемно-игровая ситуация – это такой повод, который создаёт перед ребёнком необходимость пополнения своих сведений, умений. «Игровое начало создаёт у младшего школьника дополнительную мотивацию, способствует снижению тревожности, боязни ошибок. Проблемно-игровые ситуации способствуют тому, что ребёнок овладевает системой диалогических взаимоотношений со взрослым и своими сверстниками, развивает свою способность быть самостоятельным и сотрудничать с другими». Таким образом, проблемно-игровые методы — это методы, включающие в себе теоретические или практические ситуации, в которых нет готового, соответствующего игровым обстоятельствам решения. Для решения такой проблемы от ребёнка требуется активная творческая деятельность. Иными словами, проблемно-игровой метод – это метод, содержащий игровую задачу, которую невозможно решить обычными способами [3].

Проблемно-игровые методы помогают ребенку найти и осознать противоречие между необ-

ходимостью поиска решения и невозможностью осуществления этого с помощью шаблонных действий. Такое осознание противоречия вызывает у детей потребность к открытию (и усвоению) новых знаний о предмете, способе или условиях освоения действительности. Данное понимание проблемно-игровых методов помогает учителю создать такую логику объяснения нового материала, которая будет доступна и интересна детям. Проблемно-игровые методы активизируют творческую мыслительную деятельность детей, помогая им разобраться с взаимосвязями изучаемых явлений, понять их сущность.

Современные концепции проблемно-игровых методов обучения основываются на теории П.П. Блонского, разработках И.Я. Лернера, М.И. Махмутова, А.П. Тряпицыной, Г.И. Щукинаой, Н.Б. Шумаковой. Базовой предпосылкой в разработке системы проблемно-игровых методов обучения как средства развития коммуникативных умений младших школьников в процессе обучения послужили психологические аспекты теории деятельности, личностного подхода Л.С.Выготского, П.Ф. Каптерева, А.Н. Леонтьева, С.Л. Рубинштейна, Б.М. Теплова, Д.Н. Узнадзе. Однако анализ психолого-педагогической литературы позволил выявить противоречие между тем вниманием, которое уделяется проблемам развития коммуникативных умений младших школьников в процессе обучения и отсутствием гармоничного сочетания игрового и проблемного метода обучения для развития речи детей.

Каждый метод обучения имеет определенную структуру, для проблемно-игрового метода характерны следующие черты:

- Нет ограничений в поисках практических действий, ребёнок активно экспериментирует,
- Дети могут и должны общаться в ходе развития ситуации, разрешая противоречия и ошибки.
- При использовании проблемно-игровой методики на уроке исключаются: гиперопека ребёнка, показ, подробное объяснение.

В ходе занятий дети вынуждены самостоятельно находить способы достижения цели. Иногда перед детьми возникает необходимость воспользоваться помощью со стороны взрослого. Младший школьник воспринимает это как подсказку к открытию нового и стимулирует его активность.

Главная черта проблемно-игрового метода, отличающего данный метод от других – это осознанный активный поиск детьми способов достижения результатов на основе принятия им цели деятельности и самостоятельного размышления по поводу предстоящих практических действий, которые приведут к результату. Такая активность ребенка достигается учителем через участие ребенка в выполнении интересных, сложных действий; мотивацию (яркую, реально-жизненную); появление у ребёнка соответствующих эмоций, например познавательных; возможности экспериментировать, решать творческие задачи с целью освоения им способов и средств познания и применение в дет-

ских видах деятельности [4].

Как вывод, научить ребенка думать, логически мыслить можно только в ситуации, которая требует этого размышления. Таковой является проблемно-игровые ситуации, в которых наряду с практическими действиями над предметами, наглядным материалом и условными символами происходит и формирование, и развитие мышления, элементов поисковой деятельности.

Внедрение проблемно - игровых практических ситуаций в образовательный процесс имеет много преимуществ:

- У детей развивается понимание, что знания необходимы при решении различных проблемных ситуаций;
- Учащиеся приобретают познавательный и практический опыт
- Дети перестают бояться ошибаться
- Учащимся нравится учиться, искать ответы на вопросы.

Использование проблемно-игровых практических ситуаций в познавательном процессе должно быть целенаправленным и спланированным. Конкретный период изучения тех или иных тем, когда учащиеся уже приобрели некоторые необходимые им знания и освоили требующиеся способы действий, они способны перенести эти умения и навыки и использовать их для решения нестандартных ситуаций.

Каждый учитель может придумать и составить проблемно-игровую ситуацию для детей и использовать её на любом уроке. Я предлагаю некоторые проблемно-игровые ситуации, которые можно использовать в работе с детьми на уроках математики, русского языка, литературного чтения, окружающего мира, иностранного языка.

Проблемно-игровой метод обучения включает в себя различные виды деятельности детей: логические и математические игры; проблемные вопросы и ситуации; логико-математические и сюжетные игры; творческие ситуации и задания; экспериментирование и исследовательскую деятельность.

Рассмотрим более подробно каждое направление проблемно-игрового метода.

 I. Первое направление данного метода – это *современные логические и математические игры*. Все игры данного направления применяются для того, чтобы дети осваивали средствами познания, развивали смекалку, мышления, накапливали необходимый опыт. В каждой из игр дети сопоставляют необходимость осознания цели, осуществления практического действия и получения ответа на свои вопросы: что от чего следует, что выбрать, как правильно соотнести. Логические и математические игры помогают учащимся стать более настойчивыми, сосредоточенными в деятельности, способными к проявлению инициативы [6]. Примеры игр на разных уроках представлены ниже.

На уроках математики:

- Сравнение предметов с указанием на их разли-

чия и различия, дробления недостающих элементов. Рассмотрите пары предметов, дорисуйте у второго предмета то, что забыл нарисовать художник.

- Обобщение, где необходимо продолжить, найти и дорисовать недостающий предмет. Например: Сколько квадратов должно быть в четвертой строке, нарисуйте их. Нарисуйте третью ёлочку, сравните первую и вторую.

- Головоломки. Цифры, которые создают числа и участвуют в математических действиях, образуют красивые и причудливые числовые комбинации. Например: «Числовой треугольник».

На уроке окружающего мира:

- Какого животного не хватает в цепи питания, если мышка ест пшеницу, загадочное животное ест мышью, а съесть загадочное животное может любой хищник.

- Соедини предметы с теми профессиями, кто нуждается в этих предметах.

- Нарисуйте недостающую часть тела у каждого животного.

- Закончите ряд слов, принадлежащим профессиям: бинокль, якорь, матроска...

На уроке литературного чтения:

- Как можно закончить это предложение. Наступила весна. Потекли....

На уроке русского языка:

- Зашифруйте ответ. С детьми заранее договариваемся, что каждая буква будет иметь свой код. Код каждый раз меняется в зависимости от того, над какой орфограммой работаем. Например: даю группу слов на правописание приставок: д..летел, пр..горок, з..думался, пр..кричал, н..вестил, пр..красный, с..ставил.

Код: и - 1, е - 2, о - 3, а - 4

- Закончите буквенный ряд.

- Слово по закономерности. Складывать слово нужно по закономерности. Слово в скобках получено из слов по краям. Разгадав 1-ю закономерность - вы найдете слово из второй пары.

Гриб (бирка) актив Мрак (.....) атом

- Игра в слова. Вставьте слово в скобки, которое служило бы окончанием первого и началом второго. В слове столько букв, сколько точек в скобках.

Обы (.....) ка (чай)

Ме (.....) олад (шок)

- Фокусы со словами. Можно ли сома превратить в вола? Можно: сом-дом-дол-вол. Изменять можно по одной букве и промежуточное слово должно существовать.

Превратите: лук = рак (лук-лак рак); мука = река (мука-рука-река)

- Задание: из каждого слова необходимо взять только первые слоги и составить из них слово:

1) колос, рота, ваза (ко-ро-ва)

2) автомобиль, тормоз (ав-тор)

3) молоко, нерест, таракан (мо-не-та)

- Слова-матрешки. Найди слова внутри данных и запиши их. Примеры предлагаемых слов: Победа (беда, еда, да)

II. Следующее направление проблемно-игро-

вого метода – *проблемные ситуации и вопросы*. Их сущность и цель – способствовать развитию коммуникативных умений учащихся. Освоение новых знаний происходит здесь через совместную работу взрослого и ребёнка. В проблемных вопросах и ситуациях всегда возникает ситуация «потребности в познании». При этом стоит особо отметить роль совместной со взрослым деятельности детей, во время которой происходит освоение способов действий и новых знаний, а это, в свою очередь, влияет на развитие общих способностей, таких как мышление, воображение, интеллектуальные эмоции, познавательную мотивацию, и, конечно же, коммуникативные умения. Основными компонентами проблемной ситуации являются проблемные вопросы, которые способствуют развитию сообразительности детей, осмыслению сущности выполняемого ими действия. Вопросы ставят перед детьми необходимость задуматься и установить связи объектов [4].

Примеры заданий на уроках математики:

- Как разделить квадрат на треугольники, какие способы вы можете предложить?

- На сколько равных частей можно разделить круг?

- Как возможно с помощью всего одной палочки образовать треугольник?

- У собаки 2 левых лапы, 2 правых лапы, 2 передних лапы и 2 задних лапы. Сколько всего лап у собаки?

На уроках русского языка:

- По порядку он девятый, а его название с латинского языка переводится как «седьмой». О чём речь?

- Чем оканчиваются день и ночь?

- Переложите всего 1 палочку, чтобы имя мальчика превратилось в имя девочки. Напиши это имя.

На уроках окружающего мира:

- Когда сутки короче: зимой или летом?

- В названии какой планеты спряталась нота? В названии какой звезды спряталась нота?

Взрослый занимает значительное место в создании и решении проблемных ситуаций ребёнка. Он не только составляет или подбирает ситуацию, подходящую именно для этого ребёнка с учетом его интеллектуальных и возрастных способностей, но и помогает ребёнку в случае затруднения, найти решение.

III. Третье направление проблемно-игрового метода – *это логико-математическая сюжетная игра*. Для данного метода характерны: игровая направленность деятельности, которая насыщена творческими задачами, проблемными вопросами. В ней обязательно должны присутствовать элементы поиска, экспериментов, практического исследования, наличия действующих лиц и ярко выраженной сюжетной линии, наличия познавательных задач, выявляющих отношения и свойства, закономерности и зависимости.

Во время таких игр допускается свободное общение и взаимодействие ребенка со взрослыми и

другими сверстниками, содержание игры максимально приближенно к детскому опыту, а сюжетность помогает создать необходимые условия для самореализации. Во время игрового процесса дети осваивают различные способы и средства познания, логические связи, специальную терминологию, способность выражать зависимости в виде простых логических высказываний.

Логико-математическая сюжетная игра осуществляется в три этапа. Сначала педагог сообщает детям основной сюжет (завязку). На втором этапе во время освоения и преобразования информации, младшие школьники овладевают системой познавательных действий (способов познания), учатся обобщать, делать выводы и даже прогнозировать развитие ситуации. На заключительном этапе дети совместно со взрослым подводят итоги своей работы [2]. Примеры таких заданий:

- Чтобы попасть на поезд, самолет - создание игровой ситуации:

Надо вести обратный отсчет 10, 9, 8... 1 - Пуск.

- Игра «Чудо»: дети должны находить в сказках, в которых происходят чудеса: волшебные слова, предметы и их действия.

Использование детьми приобретенных знаний по математике (тема «измерение»). Примеры: встреча с Царицей Математики» (детям надо нарисовать план школы, чтоб она нашла их класс и пришла к ним); игра «Мебельный магазин» (детям необходимо изготовить мебель); игра «Кукольное ателье» (детям необходимо пошить куклам платья по размеру); игра «в магазине» (детям необходимо помочь продавцу измерить жидкость).

IV. *Экспериментирование и исследовательская деятельность* – это еще одно значимое направление проблемно-игрового метода обучения.

- Исследовательская деятельность – это такой вид деятельности, который возникает при функционировании механизмов поисковой активности и основывается на основах исследовательского поведения (которое направлено на приобретение и поиск новых знаний, информации).

Исследовательская деятельность состоит из нескольких компонентов: анализа получаемых результатов; поисковой активности; прогнозирования развития данной ситуации и оценки её результатов.

Основной путь развития детского исследовательского поведения – это его собственный исследовательский опыт. Чаще всего это происходит в процессе экспериментирования. Здесь ребенок рассматривается как исследователь, он сам самостоятельно воздействует различными способами на окружающий мир, окружающие явления с целью их изучения.

Процесс экспериментирования открывает для ребенка большие возможности для общения с другими сверстниками и со взрослыми. Младший школьник становится равноправным партнером по деятельности.

Ошибки и пробы – это важные и обязательные

компоненты детского экспериментирования. При достижении поставленной цели ребенок старается опробовать все известные ему способы действий, в случае неудачи смешивая их и комбинируя. Поэтому экспериментирование способствует саморазвитию младшего школьника.

Важное условие развития у детей экспериментирования – это специально созданная с помощью приборов и материалов предметная среда, созданная в соответствии с той проблемной ситуацией, которую младшие школьники стараются разрешить. Этапы развития деятельности экспериментирования:

- Этап: На этом этапе осуществляется совместная с педагогом деятельность ученика. Учителю необходимо уточнить представления детей о предстоящем эксперименте и мотивировать их деятельность. Вместе с детьми необходимо не только установить проблемную ситуацию, но и определить её цель и этапы исследования. Сами учащиеся должны выдвинуть предположения о результатах эксперимента и обосновывать их. После чего непосредственно проводится сам эксперимент, в ходе которого ученики должны фиксировать свои наблюдения и результаты, чтобы обсудить их вместе с учителем. На основе высказываний детей педагог формулирует общий вывод. Например, учащимся необходимо определить экспериментальным путем, какой песок легче: сухой или мокрой.

- Этап: На втором этапе проводится работа по развитию умений, необходимых для самостоятельного экспериментирования учащихся. Учитель использует для этого специальные игры, беседы и конечно практическую деятельность экспериментирования. Роль учителя изменяется. С помощью схем учитель показывает детям саму проблему. Учащиеся пытаются предположить пути ее решения и отобрать необходимые материалы. После проведения эксперимента сами дети фиксируют полученные результаты (сперва с помощью готовых моделей, затем с помощью моделей, придуманных самостоятельно).

На данном этапе результатами исследовательской деятельности становятся новая информация об исследуемом объекте, а также данные о его строении, связях с другими объектами, свойствах, качествах. В ходе эксперимента развивается познавательное и личностное развитие, улучшаются коммуникативные навыки [4].

V. Далее важным моментом в проблемно-игровом методе обучения занимают *творческие вопросы, задачи и ситуации*. Это считается самым «новым» направлением данного проблемно-игрового метода. Творческие задачи, состоящие из вопросов и ситуаций, имеют много правильных решений, но при этом не имеют одного четкого алгоритма (последовательности) решения. Такие задачи направлены на развитие воображения, смекалки, сообразительности, творческого мышления и коммуникативных способностей. Такие задания способствуют переносу уже имеющихся у детей представлений в

другие условия деятельности, а это требует понимания, присвоения самого знания.

В процессе решения творческих ситуаций учащийся учится устанавливать разнообразные связи; выявлять причину по следствию, преодолевать заложенные стереотипы; даже испытывать удовольствие от умственной работы.

Примеры творческих задач:

- «Пожалуйста, изобразите собаку, при этом, не рисуя ее». Задание предполагает одним из вариантов её решения изображение какой-либо части животного, по которой можно будет легко догадаться о том, что хотел изобразить ученик.

- «Возможно, ли нарисовать круг, если карандаш способен рисовать только квадраты?»

- «Придумайте, как сделать так, чтобы обувь не скользила во время гололеда?» Эти задания заставляют учащихся задуматься о том, почему зимой возникает скольжение, а также о том, какие

свойства (обуви или льда) и как нужно изменить, чтобы решить задачу.

- Это слово состоит из приставки, двух корней, суффикса и окончания, что это за слово?

- Расскажи прочитанную историю от лица дедушки, собаки, прохожего. Совместные обсуждения учащихся помогут им найти несколько правильных решений и увлекательно пообщаться со сверстниками.

Младшие школьники – это самые настоящие природные исследователи. Главное подтверждение этого – это их постоянное стремление к практическим экспериментам, их любознательность и огромное желание самостоятельно находить решения, оказавшись в проблемных ситуациях. Задача учителя – поддерживать детские начинания, активно помогать ученикам и способствовать развитию стремления к экспериментированию. ■

Библиографический список

1. Брызгалова С.И. *Проблемное обучение в начальной школе: Учеб. пособие / Калинингр. ун-т. – Калининград, 1995. – 72 с.*
2. Кудрявцев В.Т. *Проблемное обучение: истоки, сущность, перспективы. М.: Знание, 1991. – 80 с.*
3. Курохтина Т. И. *О построении системы проблемных ситуаций в обучении: учебное пособие. Саратов: Саратовский пед. институт, 1976. – 42 с.*
4. Михайленко, О. А. *Развивающее взаимодействие воспитателей с детьми старшего дошкольного возраста как фактор формирования самостоятельности и подготовки к школьному обучению / О. А. Михайленко // Воспитываем дошкольников самостоятельно / Российский государственный педагогический университет им. А. И. Герцена. Кафедра дошкольной педагогики. – СПб.: ДЕТСТВО-ПРЕСС.- 2000. – С. 14-23.*
5. Фридман, Л. М., Маху, В. И. *Проблемная организация учебного процесса: метод, разработ. / Л. М. Фридман, В. И. Маху; АПН СССР, НИИ общ. и пед. психологии. М.: Б. и., 1990. – 60 с.*
6. Шайхелисламов Р.Ф. *Требования к условиям реализации основных образовательных программ: опыт разработки / Р.Ф. Шайхелисламов // Педагогика. – 2009. – №4. – С.18.*
7. Эльконин Д. Б. *Психология обучения младшего школьника. – М.: Знание, 1974. – 64 с.*



ЭКОЛОГИЧЕСКАЯ МИГРАЦИЯ В КУРА-АРАЗСКОЙ НИЗМЕННОСТИ АЗЕРБАЙДЖАНА: ПРОБЛЕМЫ АДАПТАЦИИ И РЕАБИЛИТАЦИИ ЭКО-МИГРАНТОВ

Ровшан Нариман оглы КЕРИМОВ

*доктор философии по географии,
ведущий научный сотрудник отдела «География населения и
социального развития Азербайджана» Института Географии
Национальной Академии Наук Азербайджана*

Введение

В статье исследуется проблема размещения эко-мигрантов – населения, пострадавшего от стихийных бедствий и вынужденного покинуть место своего проживания на территории Азербайджанской Республики. Целью исследования является выявление рационального подхода и эффективного решения в вопросе адаптации и реабилитации эко-мигрантов на новых местах их проживания после миграции с места стихии. Проблема исследована на опыте перемещения эко-мигрантов на новые места жительства вследствие наводнения, происходящего в Кура-Аразской низменности Азербайджана в 2010 году. Представленный анализ и видения имеют практическое значение не только для Азербайджана, но и для других стран и регионов, население которых подвергается влиянию различных видов природных процессов.

Экологическая миграция является актуальной социально-демографической и экологической проблемой последних десятилетий. С одной стороны наблюдается растущее давление человека на природу, которое способствует увеличению риска возникновения и интенсивности разрушительных процессов, а с другой стороны в случае возникновения стихийного бедствия становится необходимым действовать более эффективно в вопросе целесообразного размещения лиц, вынужденных переселиться на другую безопасную с экологической точки зрения территорию. Таким образом, проблема экологической миграции связана как с природно-экологическими факторами, так и взаимосвязью между человеком и природой. По этому вопросу в литературах существуют различные подходы, дается анализ с учетом социальных факторов [1,3].

Экологические мигранты или эко-мигранты – это группа населения, временно или навсегда

покинувшее место своего постоянного проживания в результате возникновения стихийных бедствий и неблагоприятных природных процессов. В некоторых регионах и странах мира люди, спасаясь от стихийных бедствий, массово покидают свои дома и переселяются на другие территории. В зарубежных странах и международными организациями используется термин «internally displaced persons» (IDP, или «внутренне перемещенные лица»), куда включают группу людей, вынужденных мигрировать на другие места для проживания. Такое определение нашло отражение также во Всемирном докладе, представленном в 2010 году Международной организацией по миграции (МОМ). Эко-мигранты обычно составляют наиболее бедную часть населения, даже после возвращения в прежние места их проживания.

Государственная Концепция Азербайджанской Республики по Политике Управления Миграцией признает, что «граждане, вынужденно менявшие свое место проживания из-за стихийных бедствий, являются эко-мигрантами». В том же документе указаны приоритеты деятельности по регулированию миграционных процессов в стране, среди которых есть и деятельность по переселению населения из экологически опасных территорий на новые места проживания с прогнозированием работы по их расселению, а также подготовка конкретных программ по их адаптации и реабилитации эко-мигрантов [2].

Экологическая миграция остается актуальной для Азербайджана проблемой, так как на ее территории периодически происходят стихийные бедствия, особенно наводнения, оползни и землетрясения. По проведенным исследованиям ученых, примерно 15% населения Азербайджанской Республики живет под угрозой затопления [4, с.457-458]. Одна треть административных районов, 8,4% населенных пунктов подвергаются

влиянию наводнений, 312 населенных пунктов в стране с общим населением свыше 500 тыс. человек, существуют под угрозой оползни [9, с. 131]. Можно привести ряд примеров по перемещению населения на территории республики из-за отдельных видов стихийных бедствий. В последние годы среди стихийных бедствий, наводнения становились основной причиной экологической миграции населения.

Проблема исследования и ее анализ

В Азербайджане в отдельные годы XX века наблюдалась экологическая миграция из-за паводков на реках Кура и Араз. В 1936 году наводнение на этих двух реках было высоким и продолжительным. В результате пострадали много хозяйств, а также зданий и сооружений. Несколько тыс. людей стали тогда беженцами. Эти экомигранты в основном строили новые поселения на расстоянии 4-5 км от реки.

В 1953 г. был введен в эксплуатацию Мингячевирский гидроузел на р. Кура, который успешно решил проблемы ирригации прилегающих территорий. В это время началось интенсивное заселение Кура-Аразской низменности, одновременно формировалась сеть городов и сельских поселений вдоль берега Куры. Паводки на Куру и Аразе происходили неоднократно и охватывали значительную площадь сельскохозяйственных угодий Сальянского, Нефтчалинского, Сабирабадского, Саатлинского, Имишлинского и других административных районов республики. В 1969 году, наводнение способствовало засолению посевных площадей, вследствие чего, хозяйствам Мугань-Сальянской зоны был нанесен значительный ущерб, а населения селений Дадашбейли и Карагюней ушла в город Али-Байрамлы. В советское время последнее наводнение произошло в 1976 г., но оно было меньше, чем в 1969 году и ущерб от него был не таким значительным [8].

В новейшей истории Азербайджана самые разрушительные наводнения наблюдались в 2003-м, 2006-м и 2010-м годах. И если в первых двух случаях миграция пострадавшего населения не носила массовый характер, то в 2010 г. число лиц, временно или постоянно переехавших с места природной катастрофы исчислялось десятками тысяч. Тогда, по нашим подсчетам, только в трех наиболее пострадавших районах – Сабирабаде, Саатлы и Имишли около 24,5 тыс. жителям пришлось менять место своего постоянного проживания [7, с.90]. Для подавляющего большинства этих экомигрантов Министерством по чрезвычайным ситуациям были сооружены новые дома в новых местах проживания. В Сабирабаде, Саатлы и Имишли пострадали 97 сел. Ущерб был нанесен домам и хозяйствам **10089 семей. На восстановление и сооружение жилищных, инфраструктурных, административных и др. объектов, а также на выдачу финансовой помощи за наносимый населению и его хозяйству материальный ущерб, было потрачено 20848624 миллионов манатов. В трех**

районах построены 3174 дома.

В рамках мероприятий по ликвидации последствий наводнения 2010 года в 8 районах Азербайджана заложены 5 новых поселков, построено или восстановлено более 3 тысяч домов, около ста социальных и инфраструктурных объектов, в 5 тысяч домах были проведены ремонтные работы. На все восстановительные работы потрачено 315779,06 тыс. манатов или 402 миллионов долларов США [12].

Обоснование для решения задач

Как показывает проводимый нами анализ по наводнениям, происходившим в 2010 году в Азербайджане, последствия экологической миграции и проблемы пострадавших людей делает необходимым детальное изучение миграции в общей структуре населения. Междисциплинарный подход в разработке миграционной политики позволяет выявить экономические, политические, экологические, психологические аспекты, позволит дать объективную оценку ее состояния, социально-психологической адаптации в местах расселения. Как показывает опыт развивающихся стран, многие министерства занимаются мигрантами, но до сих пор не разработаны программы по социальной адаптации этих переселенцев.

Из-за наводнений разрушается почвенно-растительный покров, сокращаются также площади, занятые под культурную растительность, особенно сады, произрастающие на приусадебных участках. Это связано с тем, что во время наводнения многие жители бросают свои хозяйства и перебираются в другие, более удобные места, а оставленные ими сады и виноградники уничтожаются. В целом же, наводнения резко сказываются на условиях жизнедеятельности населения, нанося людям серьезный моральный ущерб, отрывая их от нормальных условий труда и быта.

Как считают некоторые эксперты в стране, для эффективного решения проблемы экологической миграции необходимо объединить усилия государства, общественных и международных организаций. Ими представляется необходимым проведение реального, комплексного исследования по экологическим мигрантам с задачей разработки национальной миграционной программы. Возможным видится разработка механизмов реализации программы по подготовке специалистов социально-психологического профиля в области миграции. Как считают авторы идеи, необходимо усовершенствовать работу государственных структур, занимающихся экологической миграцией, организованным переселением и компактным расселением с учетом менталитета и психологии людей, которые исторически живут в трудное время со своим сообществом

Во всемирном докладе по миграции 2010 года указывается, что около 30 стран разработали свое законодательство по внутреннему перемещению населения. Международная практика показывает, что при анализе проблемы экомиграции, в каче-

стве наиболее уязвимой группы рассматриваются не только та группа населения, которая мигрировала по экологическим соображениям, но и те, кто остался жить на подверженных территориях. В государственной поддержке нуждаются не только переселенцы, но и население, которое остается на экологически деградированных или подверженных негативным последствиям климатических изменений территориях. Например, предлагается содействие переходу такого населения к адаптированным или альтернативным видам хозяйствования, также как введение совместно с министерством здравоохранения комплексной программы мониторинга здоровья в зоне экологического бедствия [7, с.73].

Можно вкратце рассматривать правовую базу некоторых стран, сталкивающихся с экологической миграцией [11, с.4-14]. В Казахстане решение вопросов внутренней миграции населения осуществляется в соответствии с реализацией Стратегии территориального развития до 2015 г. и Государственной программы развития сельских территорий на 2004-2010 гг. Система квотирования внутренних мигрантов согласована с планами Правительства по территориальному развитию и размещению производительных сил страны. В нормативном правовом акте Российской Федерации «О защите населения и территорий от чрезвычайных (в том числе экологических – авт.) ситуаций природного и техногенного характера» отражены преимущественно различные виды социального обеспечения пострадавшего населения, например, право на медицинское обслуживание, компенсации, льготы за проживание и работу в зонах чрезвычайных ситуаций.

Эффективное управление наводнениями и другими стихийными бедствиями требует усовершенствования и усиления этой деятельности в современном периоде. Так, необходимым видится проведение всестороннего анализа правовой базы управленческой деятельности, определение имеющихся недостатков, правильное определение соответствующих предложений для их устранения. При этом было бы целесообразным приведение национального законодательства в соответствии с требованиями международных конвенций по этой отрасли. Речь идет о формировании юридических основ мероприятий по адаптации эко-мигрантов в стране с использованием международного опыта. Также необходимо заново определить территории, где существует опасность повторения стихийных бедствий, составление карт на основе современных методов и технологий, опасных с риском стихийного бедствия. Это важно с точки зрения планированного временного размещения эко-мигрантов в случае повторения неблагоприятных природных явлений на территории страны. При этом потенциальные меры вмешательства должны служить предотвращению повторения в дальнейшем всевозможных угроз. В ходе реабилитационного процесса важным видится координа-

ция проводимых мероприятий с местными исполнительными властями и муниципалитетами.

В целом все эко-мигранты являются наиболее уязвимыми по сравнению с другими социальными группами общества. Они могут испытывать различные формы давления, не имея возможности для трудоустройства и оказываться в тяжелых жилищных условиях. Эти факторы могут провоцировать рискованное поведение, не характерное до перемещения. Стихийные бедствия и неблагоприятные природные процессы представляют угрозу разрушению семей. В результате стихии эко-мигранты могут лишаться материальной поддержки членов своих семей и родственников. Они могут оказаться в социально нежелательном условии. Это повышает риск в установлении новых отношений. Повышается уязвимость детей, пострадавших в результате стихийного бедствия. После стихии также дети могут лишаться возможности получения образования или же остаться в стороне качественного образования.

Вместе с тем, если засухи и другие климатические стихийные бедствия могут оказывать угрозу сельскому населению, уничтожая источники пропитания на месте наводнений или других стихийных бедствий.

После наводнения расселение населения в Кура-Аразской низменности представляет собой сложный комплекс, в котором происходит непрерывные изменения: преобразуются новые сельские населенные пункты, возникают новые типы поселений и изменяются формы сельского расселения.

Одной из важных проблем в Азербайджане является страхование населения от стихийных бедствий. Закон о страховании от 1999 года лишь частично охватывает деятельность в случаях со стихийными бедствиями. В стране есть необходимость проведение точного учета экономического ущерба, нанесенного природными явлениями с целью привлечения населения и хозяйства к страхованию [6]. Отмеченные выше события 2010 года в Кура-Аразской низменности подтвердили необходимость страхования населения от стихийных бедствий.

Выводы проводимого исследования

На примере наводнений и возникшей проблемы размещения эко-мигрантов в Кура-Аразской низменности Азербайджана выяснилось, что большое значение в вопросе адаптации и реабилитации эко-мигрантов имеет проведение тесных и обширных консультаций между госструктурами и пострадавшим от стихии населением по вопросу о проводимых мероприятиях. Так, жители по объективным или субъективным причинам не всегда одобряют или адекватно воспринимают проводимые некоторые мероприятия по ликвидации последствий стихийного бедствия. На фоне разрушенных домов и хозяйств, пострадавшее население испытывает психологический и эмоциональный срыв. Считаем, что в некоторых вопросах

надо предоставить возможность пострадавшим семьям самим делать выбор, чтобы впоследствии не было разногласий и недовольств. Например, следует ли переселяться на другую территорию или лучше остаться на прежней территории и провести восстановительные работы именно там? По этому вопросу важно учитывать мнение большинства пострадавших жителей. Другой пример: реконструировать ли дом после стихии или же предоставить возможность владельцу дома самому распоряжаться предназначенной ему компенсацией, в том числе заниматься восстановительными работами? В подобных случаях также требуется тщательное разбирательство. При необходимости, нужно тесно проконсультироваться с владельцами пострадавших домов по отдельности и прийти к взаимному согласию.

В вопросе создания потенциала для экомигрантов важно учитывать социально-демографические стороны проблемы. Необходимо на наш взгляд, относится к проблеме экомигрантов комплексно – с демографической, экономической и культурно-социальной точек зрения, особенно в вопросе переселения и реабилитации экомигрантов. В ряде случаев, возникают недовольства со стороны экомигрантов по поводу смены типа населенного пункта, то есть перенаселения сельских жителей в поселки. Здесь в качестве примера можно приводить недовольство жителей села Новрузлу Сабирабадского района по поводу построенных для них новых домов в поселке Ени Новрузлу после разрушительных паводков 2010 года. В указанном поселке, также как в новых поселках Аллахмедетли и Телишли Имишлинского района, которые были созданы для экомигрантов в том же году, подсобные территории по размеру значительно отстают от земельных участков, характерных для сел. Но дело не только в площади выделяемого для экомигрантов участка. Населению, десятилетиями прожившему в селе и проведшему сельский образ жизни, трудно адаптироваться к жизни в населенном пункте городского типа. При этом, процесс адаптации особенно трудно проходят люди среднего и пожилого возрастов, население с низким образованием, жизнедеятельность которых часто напрямую связана с сельскохозяйственными отраслями. В новых поселках заниматься земледелием или скотоводством не разрешается, там возможностей для ведения масштабных сельскохозяйственных работ все равно нет.

Здесь, продолжая тему адаптации перенаселенных жителей экомигрантов Кура-Аразской низменности, также отметим, что среди экомигрантов старого села Телишли часть пострадавших семей сетовали по поводу построенных для них домов в новых поселках. Перед наводнением жители села Телишли жили в домах площадью в 150-200 кв.м., тогда как в новом месте проживания для них этот показатель составил 70-80 кв.км. В старом Телишли жители

села имели 1,5-2 га участка земли около дома, а в новом поселке каждой семье было положено 12 сот земли. Некоторые семьи не хотели переселяться в новую Аллахмедетли из-за слабой, по их словам, инфраструктуры. Часть из них вернулись в старый Телишли, хотя дома здесь находились уже в непригодном состоянии. Расстояние между старым и новым селами составляет 8 км. Так как детей трудно было возить в школу на такое расстояние, некоторые семьи в новый поселок переселяются частично.

Переселенные так или иначе жители не желали расставаться со своими прежними участками земли. Для них было трудно повседневно преодолеть такое расстояние, прежние же дома практически были не пригодны для проживания. Некоторые жители Телишли выражали обеспокоенность по поводу некоторых появившихся неудобств в новых домах таких как разрыв штукатурки, просачивание воды в дома во время дождей из-за отсутствия шпунта, появление трещин на стенах и полу и др.

Можно отметить также недовольство части населения поселка Ени Новрузлу. Относительно слабая инфраструктура, недовольство по поводу качества сооруженных для домов и малой, по словам местных жителей, площадью выделенных для них территорий и другие факторы замедляли процесс полного заселения Ени Новрузлу. Некоторые жители сетовали, что в некоторых домах в дождливых погодных условиях наблюдается протечка воды. Новые дома села Ени Новрузлу, как они утверждали, дома по площади и инфраструктуре не адекватны старым домам села Новрузлу. По их мнению, старым домам, простоявшим в воде, требовалось только косметический ремонт. Часть населения выступает за восстановление прежнего сельского статуса деревни, где жили их предки. Люди также выразили желание, чтобы их школа и медицинский пункт продолжали функционировать на бывшем месте их проживания. Жители обосновывали свои аргументы тем, что благодаря проделанным правительственными структурами работам, вероятность повторения опасностей наводнения в старом Новрузлу сведено к минимуму. Жители Новрузлу также указывали на пример соседних сел Аскербейли (Сабирабадский район) и Далляр (Саатлинский район), где население, школа, медпункт, почтовое отделение остались на прежнем месте. К началу весны 2011 года одна треть жителей разрушенного села Новрузлу все еще не решилось переехать в новую поселку [7].

Надо отметить, что после открытия нового притока на реке Араз, ряд фермеров обратились в госструктуры с просьбой о выдаче им компенсации за потопление или разрушение их посевных площадей и пастбищ. Жалобы населения по поводу разрушения посевных площадей были учтены. В марте 2011 года началась выдача дополнительных компенсаций.

12691 семей в Сабирабадском, Саатлинском и Имишлинском районах получили дополнительно 5712824 манатов компенсации за нанесенный их посеvu ущерб.

Жалобы и обращения населения зоны бедствия в суды по поводу разрушенных домов официальном порядке были рассмотрены в 2010 году. Некоторые рассмотренные в суде иски были признаны обоснованными. Так, например, иск жителя села Далляр Саатлинского района и жителя Имишлинского района были удовлетворены, для них были построены трехкомнатные дома.

При планировании меры вмешательства по адаптацию и реабилитацию необходимо также учитывать культурные особенности реципиентного района. В регионе Кура-Аразской низменности, где преобладает сельское население, коэффициент рождаемости и естественного прироста относительно выше. Для региона характерны также многочисленность сельских населенных пунктов, слабое развитие поселков городского типа, относительно низкая смертность. Поэтому актуальным видится вопрос о состоянии благоустройства в новосозданных для экомигрантов поселках

(Ени Новрузлу, Аллахмедетли, Телишли, Уладжалы и др.). Число комнат в домах новых поселков тоже имеет особое значение для экомигрантов, так как переселение из села в поселок не должно создавать проблемы семьям, сохранявшим традицию многодетности.

Таким образом, представляется важным обратить в будущем внимание на социально-экономические и демографические проблемы процесса создания новых поселков для экомигрантов. Есть необходимость в разработке и осуществлении программ по адаптации экомигрантов из зон затопления в новых территориях и иных природных условиях с учетом рационального ландшафтного и социально-экономического и демографического планирования. Неправильная подача услуг и неблагоприятное обеспечение жилья может вызвать негативную реакцию со стороны общины, чем обеспечит достижение желаемого эффекта. Все приведенные в статье примеры указывают на необходимость целесообразного проведения мер по адаптации и реабилитации экомигрантов после их переселения. ■

Библиографический список

1. С.К. Бондырева, Д.В. Колесов. Миграция (сущность и явление). Москва-Воронеж. 2004.
2. Государственная Концепция Азербайджанской Республики по Политике Управления Миграцией. Утвержден от 13 июля 2004 года Кабинетом Министров АР 2004 (№94).
3. В.И. Евтушенко. Экологическая миграция как механизм снижения социальной напряженности // Труд и социальные отношения. 2009, №3, с. 54-58.
4. Р.Н. Керимов, З.А. Гасымов, С.Г. Алиева. Проблемы определения экологической миграции как отдельного вида миграции населения // Материалы научно-практической конференции Бакинского Государственного Университета «Прикладные направления современной географической науки». Баку. 2014, с.454-458.
5. М.Ф. Курбанов. Оценка воздействия наводнений, совершившихся на реках Кура и Аракс // Труды ПАИ Национальной Академии Наук Азербайджана. 2013. Баку: Элм.
6. М.Р. Мусаева. Использование мирового опыта в борьбе с наводнениями в Азербайджане // «Известия» Бакинского Государственного Университета, серия естественных наук. 2010, №2, с. 165-169.
7. И.И. Мустафаев, Р.Н. Керимов, В.А. Мамедов, Г.Дж. Наджафова и др. Есо-миграция в Азербайджане: тенденция, динамика и проблемы. Разработанный Проект Caucasus Environmental NGO при поддержке Европейского Союза. 2013. Баку.
8. Н.А. Пашаев, Н.А. Бабаханов. Экономическое и социально-географическое изучение стихийных бедствий. Баку: Элм. 2004.
9. Н.А. Пашаев, Р.Н. Керимов. Экономико-географическое исследование воздействия оползней на расселение населения в Азербайджанской Республике. «Вестник» Московского Государственного Областного Университета» (серия «Экономика»), 2012, №4 (3), с. 130-139.
10. Федеральный закон РФ о защите населения и территорий от чрезвычайных ситуаций природного и техногенного характера от 21 декабря 1994 года (N 68-ФЗ).
11. Экологическая миграция и ее последствия для социальной политики на примере Кызылординской области. Отчет кластерного отчета UNESCO. Алматы. 2013, с. 4-14.
12. www.fhn.gov.az (официальная интернет-страница Министерства по Чрезвычайным Ситуациям Азербайджанской Республики).
13. www.migration.gov.az (официальная интернет-страница Государственной Миграционной Политики Азербайджанской Республики).
14. www.president.az (официальная интернет-страница Президента Азербайджанской Республики).
15. www.stat.gov.az (официальная интернет-страница Государственного Комитета по Статистике Азербайджанской Республики).

ИНГИБИТОРНАЯ ЗАЩИТА ОТ КОРРОЗИИ**Нурди Джамалайлович БУЛЧАЕВ**

кандидат технических наук, заведующий кафедрой разработки и эксплуатации нефтяных и газовых месторождений Института нефти и газа Сибирского федерального университета

Илья Николаевич РУБЦОВ

аспирант кафедры топливообеспечения и горюче-смазочных материалов Института нефти и газа Сибирского федерального университета

Нина Федоровна ОРЛОВСКАЯ

доктор технических наук, профессор кафедры топливообеспечения и горюче-смазочных материалов Института нефти и газа Сибирского федерального университета

Юрий Николаевич БЕЗБОРОДОВ

доктор технических наук, профессор, заведующий кафедрой топливообеспечения и горюче-смазочных материалов Института нефти и газа Сибирского федерального университета

Аннотация. В статье рассмотрена актуальная тема борьбы с коррозией металлов. В настоящее время применяются различные методы против такого разрушения нефтегазового оборудования: катодная (протекторная) защита, использование антикоррозионных покрытий, упрочнение поверхностного слоя металлов, регулирование режимов движения жидкостей и др. Среди них широко распространено использование ингибирующих материалов, которые выпускаются отечественными и иностранными производителями. Авторами предложена методика определения эффективности того или иного ингибитора в лабораторных условиях, уделив при этом внимание минимизации времени процесса исследования. По мнению авторов, результаты таких исследований значительно повысит коэффициент успешности ингибиторных антикоррозионных мероприятий.

Ключевые слова: коррозия металлов, характеристика образцов (проб) нефти, ингибиторная защита, успешность мероприятий.

В настоящее время ингибирование скважинного оборудования и внутрипромысловых нефтепроводов является одним из основных методов защиты от внутренней коррозии. Так, например, в нефтяных компаниях, разрабатывающих нефтяные месторождения в Красноярском крае, доля промыслового оборудования, защищаемого от внутренней коррозии при помощи ингибиторов, достигает 50% и более.

Как правило, используются готовые антикоррозионные препараты отечественного и зарубежного производства. Однако недостаточное совершенство методик лабораторного тестирования, опытно-промышленных испытаний и коррозионного мониторинга приводит к тому, что, несмотря на широкое применение, ингибиторная защита не является гарантом отсутствия аварий и остановок, связанных с отказами насосного оборудования, выходом из строя насосно-компрессорных труб, разгерметизацией промысловых трубопроводов из-за сквозной внутренней коррозии [1].

На нефтяных месторождениях Красноярского края проводятся испытания для выявления эффективности ингибиторов коррозии средствами коррозионного мониторинга. Однако такая форма проведения контроля коррозии не дает представления об эффективности действия ингибиторов в «экстремальных условиях». Следовательно, выбор методов и условий лабораторных испытаний приобретает ключевое значение. Условия и механизмы протекания коррозии заметно различаются в зависимости от происхождения углеводородного сырья и назначения трубопроводов. Поэтому для конкретного типа скважин, а также скважинного оборудования и нефтепромысловых трубопроводов должны быть разработаны методы испытаний.

Целью данной работы является выявить особен-

ности скважинной нефти Ванкорского месторождения, разработать методику определения эффективности ингибиторов коррозии в лабораторных условиях за короткий промежуток времени, с возможностью оценки проявления защитного действия ингибиторов в «экстремальных» условиях. Провести лабораторные испытания по определению эффективности ингибиторов коррозии и сравнительный анализ образцов.

В таблице 1 представлены физико-химические характеристики образцов нефти Ванкорского месторождения.

Таблица 1 - Физико-химические характеристики образцов нефти Ванкорского месторождения [2]

| Показатель | Нефть Ванкорского месторождения |
|---|---------------------------------|
| Плотность при 20 °С, кг/м ³ | 901,4 |
| Кинематическая вязкость, мм ² /с: при температуре 20 °С | 81,68 |
| при температуре 50 °С | 19,65 |
| Температура застывания, °С | < -45 |
| Содержание, % мас. смол силикагелевых | 9,5 |
| Содержание, % мас. асфальтенов | 0,3 |
| Содержание, % мас. парафина | 1,7 |
| Содержание, % мас. серы | 0,173 |
| Содержание ванадия (ppm) | <2 |
| Содержание никеля (ppm) | <1 |
| Коксуемость, % мас. | 1,77 |
| Содержание хлорорганических соединений во фракции н.к.-204 °С, ppm | <5 |
| Массовая доля, ppm: сероводорода | Отсутствие |
| Массовая доля, ppm: метил-, этилмеркаптанов | 33 |

Ванкорская нефть – смолистая, битуминозная. Легкие углеводороды (бензиновая фракция) присутствуют в ванкорской нефти в количестве 10,4 % мас.

Для испытаний были представлены пробы скважинной нефти Ванкорского месторождения.

Таблица 2 - Пробы, представленные для испытаний

| Условное обозначение пробы | А | Б | В |
|----------------------------|-----|-------|-----|
| скважина | 230 | 935 | 703 |
| куст | 100 | 2 бис | 102 |

Все представленные пробы скважинной нефти имели в своем составе во взвешенном состоянии пластовую воду и незначительное количество механических примесей. Центрифугирование (рис. 1) позволило определить содержание воды:

Нефть А – 3,0 % об.; нефть Б – 18 % об.; нефть В – 41 % об.

Внутренняя коррозия скважинного, промышленного оборудования нефтепроводов усиливается в присутствии пластовой воды в нефти по следующим причинам.



Рисунок 1-Результаты центрифугирования нефти: 1-проба нефти Б; 2-проба нефти А, 3-проба нефти В.

Внутренняя коррозия обусловлена контактом трубопровода с жидкостью, протекающей в нем.

Пластовые воды содержат хлориды натрия, магния и кальция, а в некоторых случаях сульфиды, бромиды, йодиды и бораты. Наряду с O₂ и CO₂ в воде могут содержаться элементарная сера, H₂S, меркаптаны и другие сероорганические соединения.

Из всех сернистых соединений по отношению к сталям наиболее агрессивен сероводород. Агрессивность остальных сернистых соединений обусловлена, главным образом, их способностью образовывать H₂S в результате распада. Агрессивность пластовых вод увеличивается при наличии CO₂. Присутствие в пластовых водах кислорода (растворимость которого уменьшается с ростом минерализации вод) облегчает деполяризацию коррозионного процесса.

Разработка методики по определению эффективности ингибиторов коррозии

За основу был взят гравиметрический метод испытания ингибиторов коррозии [3]. Метод заключается в определении потери массы металлических образцов за время их пребывания в ингибированной и неингибированной испытуемых средах с последующей оценкой защитной способности ингибитора по изменению скорости коррозии.

В качестве испытуемой среды была выбрана водная часть водно-нефтяной среды, так как представленные пробы скважинной нефти имели в своем составе во взвешенном состоянии пластовую воду. В лабораторных условиях оценку защитного действия ингибиторов рекомендуется проводить в моделях пластовых вод нефтяного месторождения, так как замена пластовых вод модельными средами позволяет повысить воспроизводимость результатов испытаний.

В данном случае использовалась модель минерализованной пластовой воды плотностью 1,12 г/см³ состава, г/дм³: кальций хлористый 6-водный (34,00 г), магний хлористый 6-водный по ГОСТ 4209-77 (17,00 г), натрий хлористый по ГОСТ 4233-77 (163,00 г), кальций серноокислый 2-водный (0,14 г). Раствор готовим на дистиллированной воде [3].

В каждом режиме проводилось не менее двух параллельных испытаний. Время испытания образцов в ингибированной и неингибированной испытуемой среде должно быть равным (4 часа).

Для проведения испытаний рекомендуется применять плоские образцы (пластины) в соответствии с требованиями ГОСТ 9.905-82, изготовленные из конструкционного металла или металла, близкого по химическому составу и структуре.

Поверхность образца шлифовалась и обезжиривалась ацетоном. Степень обезжиривания контролируют по полному смачиванию водой поверхности образца. После обезжиривания последующие операции с образцами проводились с помощью пинцета или фильтровальной бумаги.

Для активации поверхности образец погружался на одну минуту в раствор 15 %-ной соляной кислоты, затем тщательно промывался проточной и дистиллированной водой, высушивался фильтровальной бумагой, упаковывался в неё, выдерживался в эксикаторе с влагопоглотителем в течение 24 часов и взвешивался на аналитических весах с погрешностью не более 0,0001 г [3].

Испытания проводились в ячейке из коррозионно-стойкого материала, снабженной обратным холодильником, обеспечивающим возможность проведения длительных опытов без уменьшения объема

Таблица 3 – результаты лабораторных испытаний по определению эффективности ингибиторов (во всех случаях взято среднее значение массы образца при проведении двух параллельных испытаний)

| № | S, м ² | M ₁ , г | M ₂ , г | M ₁ - M ₂ , г | V _{кн} , г/м ² ·ч | V _{ин} , г/м ² ·ч | Z, % |
|---|-------------------|--------------------|--------------------|-------------------------------------|---------------------------------------|---------------------------------------|------|
| 0 | 0,093 | 10,4036 | 10,3654 | 0,0383 | 0,1028 | - | - |
| 1 | 0,093 | 10,3644 | 10,3496 | 0,0148 | 0,1028 | 0,0398 | 61,3 |
| 2 | 0,093 | 10,3333 | 10,3243 | 0,0089 | 0,1028 | 0,0241 | 76,6 |
| 3 | 0,093 | 10,3209 | 10,3148 | 0,0061 | 0,1028 | 0,0164 | 84,1 |
| 4 | 0,093 | 10,3155 | 10,3042 | 0,0093 | 0,1028 | 0,0249 | 75,8 |
| 5 | 0,093 | 10,3024 | 10,2858 | 0,0167 | 0,1028 | 0,0448 | 56,5 |

*0 – без применения ингибитора;

S, м² – площадь образца;

M₁ и M₂, г – масса образца до и после испытания соответственно;

M₁ - M₂, г – потери массы образца;

V_{кн} и V_{ин}, г/м²·ч – скорость коррозии в неингибированной и ингибированной среде соответственно;

Z, % - степень защиты ингибитором коррозии.

жидкости. Ячейка погружалась в водяной термостат. Термостат должен обеспечивать стабильную температуру в интервале от 20 до 90 °С с погрешностью не более ±2 °С.

Температура испытываемой среды была принята равной 75°С. Концентрация ингибитора устанавливалась программой испытаний ([c]=50 мг/дм³).

Для определения потери массы образцов их поверхность была очищена от продуктов коррозии. Применялся механический способ очистки: щетка, абразивная шкурка мелкой зернистости. Затем проводилось обезжиривание ацетоном.

Ингибитор может быть рекомендован к стендовым испытаниям, если при испытаниях водной части водно-нефтяной среды показал эффективность не менее 80%.

Результаты лабораторных испытаний

Для проведения лабораторных испытаний по определению эффективности ингибиторов и сравнительного анализа были предоставлены пять образцов ингибиторов коррозии под номерами от одного до пяти соответственно.

Состав ингибиторов коррозии:

- третичные амины, содержащие алкильные и циклоалкильные радикалы;

- растворитель – метанол, типичная масса сухого остатка около 10 %.

Точное строение ингибиторов не раскрывается производителями, поэтому при проведении эксперимента мы ограничились условными номерами проб без коммерческого названия.

Свойства и эффективность ингибиторов различна по причине различного строения аминов. Могут добавляться стабилизирующие добавки.

В таблице 3 представлены результаты лабораторных испытаний по определению эффективности ингибиторов коррозии.

На рис.2 представлена информация по эффективности действия ингибиторов в процентах.

На рис. 2 видно, что наибольшая эффективность была проявлена пробой ингибитора 3 (степень защиты 84,1%), данный ингибитор коррозии может быть



Рисунок 2 – Степень защиты ингибиторами ИК-1 - ИК-5, %

рекомендован к стендовым испытаниям. Наименьшая эффективность была проявлена пробой ингибитора 5. Близкую к 80% степень защиты проявили пробы 2 и 4.

Испытания по определению эффективности ингибиторов коррозии проведены с помощью разработанной нами методики, которая позволяет отследить

степень защиты, проявляемую ингибитором в «экстремальных» условиях (при малой концентрации ингибитора и избытке пластовой воды в нефти, поступающей из скважины). К достоинствам методики относится сокращение времени проведения испытания до 4 часов. ■

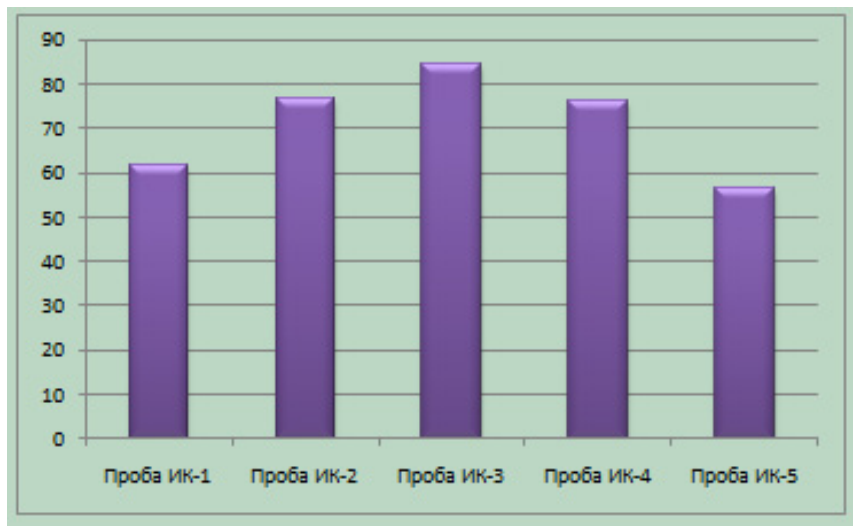
Библиографический список

1. Андреев Н.Н., И.С. Сивоконь. Эффективность промышленно применяемых ингибиторов коррозии в Западно-Сибирском регионе и результаты лабораторного тестирования // Территория Нефтегаз. № 9. 2013, С. 1-3
2. Рахманько Е.Н., Елашева О.М., Плешакова Н.А. и др. Нефть Юрубчено-Тохомского месторождения в сопоставлении с нефтями Ванкорского месторождения // Технология нефти и газа. № 1. 2011. С. 14-20.
3. ГОСТ 9.506-87 Единая система защиты от коррозии и старения. Ингибиторы коррозии металлов в водно-нефтяных средах. – Введ. 01.01.2002. – Москва 2012, 18с.



КЛАССИФИКАЦИЯ ОПТИЧЕСКОГО ВОЛОКНА ДЛЯ ВОЛОКОННО-ОПТИЧЕСКИХ ЛИНИЙ СВЯЗИ

Татьяна Владиславовна ЧУХЛОВИНА

Московский государственный университет информационных технологий, радиотехники и электроники (МИРЭА, МГУПИ)

Одним из основных и наиболее перспективных направлений современного научно-технического прогресса является развитие волоконно-оптических линий связи (ВОЛС), служащих для передачи большого объема информации на большие расстояния с высокой скоростью. Основным элементом ВОЛС является волоконно-оптический кабель (ВОК), представляющий собой совокупность оптических волокон (ОВ), заключенных в различные оболочки, в зависимости от назначения кабеля. Таким образом, главной составляющей всех ВОЛС является оптическое волокно.

В данное время производством ОВ занимается несколько десятков фирм в разных странах. Целью данной квалификационной работы бакалавра является классификация оптического волокна основных производителей для волоконно-оптических линий связи.

Были поставлены следующие задачи:

- Провести анализ существующих конструкций одномодовых и многомодовых оптических волокон.
- Рассмотреть существующие рекомендации по применению типов оптических волокон.
- Изучить возможность применения новых типов оптических волокон для применения в современных волоконно-оптических линиях связи.

Оптическое волокно – это тонкая стеклянная нить, служащая для передачи световых сигналов на большие расстояния с высокой скоростью и минимальными потерями. Оно состоит из сердцевины с показателем преломления n_1 , окруженной внешней оболочкой с меньшим показателем преломления n_2 . Сверху данная конструкция покрывается защитной оболочкой, продлевающей срок службы ОВ (рис.1).



Рисунок 1 – Конструкция оптического волокна



Рисунок 2 – Полное внутреннее отражение

Свет, а значит и информация, передается по ОВ с использованием эффекта *полного внутреннего отражения* (рис. 2). Он действует при критическом угле при переходе света из более плотной среды в менее плотную.

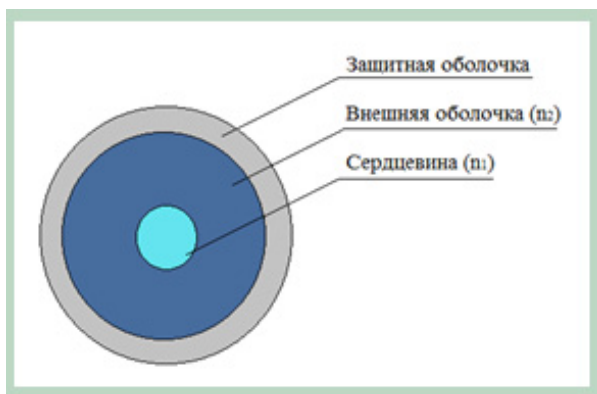
В настоящее время производится два типа оптических волокон: *одномодовые (ОМ)* и *многомодовые (ММ)*. Они отличаются как конструкцией (рис.3, рис.4), так и характеристиками.

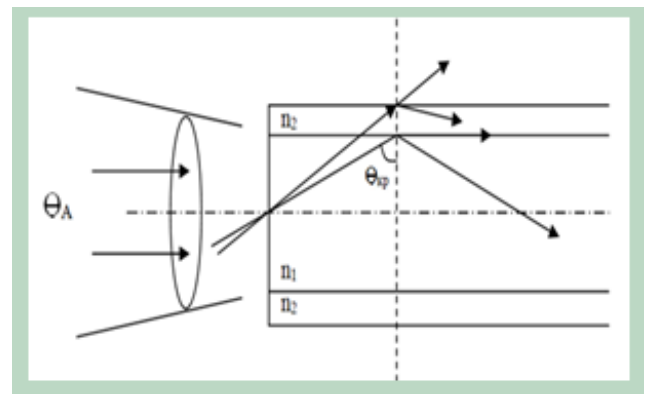

Рисунок 3 – Одномодовое ОВ



Рисунок 4 – Многомодовое ОВ

После подробного изучения спецификаций на OM и MM волокон различных производителей, основные различающиеся характеристики волокон для наглядности были сведены в следующую таблицу (таблица 1).

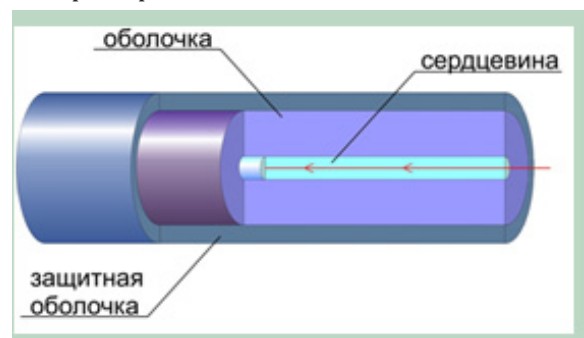
Таблица 1

| Тип оптического волокна | OM | MM |
|---|-----------|--------------------|
| Геометрические и передаточные характеристики | | |
| Диаметр оболочки, мкм | 125±0,7 | 125±0,7 |
| Диаметр сердцевины, мкм | 8-10 | 50±2,5 62,5±2,5 |
| Отклонение от концентричности сердцевины, мкм | ≤ 0,5 | ≤ 3 |
| Рабочая длина волны, нм | 1310-1625 | 850 и 1300 |
| Коэффициент затухания, дБ/км | 0,18-0,35 | 0,6-3,0 |

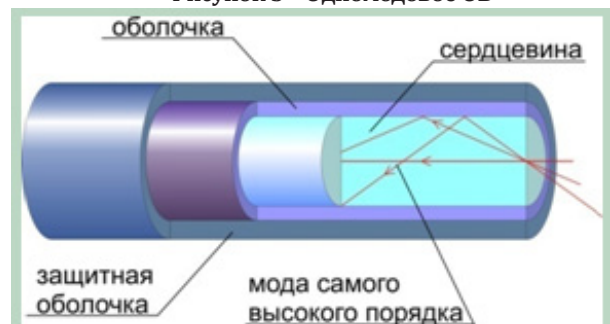
Как видно, различия весьма существенные, например по коэффициенту затухания. Стоит заметить, что и рабочие длины волн у одномодовых и многомодовых волокон отличаются. Поэтому они имеют и различные области применения.

Компании-изготовители при производстве оптического волокна следуют рекомендациям Международного союза электросвязи (МСЭ-Т). Для многомодовых волокон в системе МСЭ-Т существует одна рекомендация – G.651.1, описывающая оптическое волокно с диаметром сердцевины 50 мкм. Применяется такое оптоволокно для оптических сетей небольшой протяженности. Стандарт многомодовых ОВ с диаметром сердцевины 62,5 мкм указывают как IEC 60793.

Для одномодового волокна разработано 6 рекомендаций:

1) G.652 – стандартное OM ОВ, работает на длине волны в 1310 нм, с нулевой дисперсией на длинах волн в интервале 1300-1324 нм, имеет коэффициент затухания 0,3-0,5 дБ/км.

2) G.653 – OM ОВ со смещенной дисперсией (1500-1550нм), коэффициент затухания 0,35 дБ/км, рабочая длина волны $\lambda = 1550$ нм. Применяется для высокоскоростных линий связи с большой длиной регенерационного участка без применения технологий оптического уплотнения.

Таблица 2

| ТИП ОПТИЧЕСКОГО ВОЛОКНА | | ПРОИЗВОДИТЕЛИ | | | |
|-------------------------|-----------|--|--|----------------------------|-------------------------------------|
| | | Corning Inc. | Fujikura LTD | OFS | Alcatel |
| MM | G 651.1 | ClearCurve OM2, ClearCurve OM3, ClearCurve OM4 | FutureGuide-MM50, FutureGuide-MM10G | LaserWave FLEX | Glight 50/125, 10 Gigabit Glight |
| | IEC 60793 | Corning 62,5/125 | FutureGuide-MM62,5 | 62,5mm Laser Optimized MMF | Glight 62,5/125 |

3) G.654 – OM ОВ со смещенной дисперсией и длиной волны отсечки $\lambda=1550$ нм, коэффициент затухания 0,22 дБ/км. Предназначены для передач на большие расстояния, такие как наземные системы дальней связи и магистральные подводные кабели с оптическими усилителями.

4-5) G.655 и G.656 – OM ОВ с ненулевым дисперсионным смещением. Волокно G.656 имеет более широкий диапазон волн. Коэффициент затухания 0,35-0,4 дБ/км. Используются в системах плотного волнового мультиплексирования (DWDM).

6) G.657 – OM ОВ и ОК не чувствительные к потерям на макроизгибе, для использования в сетях доступа. По остальным оптическим характеристикам аналогичен рекомендациям G.652.

Стоит заметить, что производители оптоволокна выпускают оптические волокна лучшего качества, чем описывают существующие рекомендации.

К новым разработкам в современной волоконной оптике можно отнести конструкции оптоволокна, в которых применяется объединение нескольких рекомендаций МСЭ-Т с целью получить улучшенные характеристики волокна, а также конструкции ВОК, в которых применяется склеивание волокон различной конфигурации: лента (Ribbon) или разработанная в 2014 году компанией Fujikura «паутинка» Spider Web Ribbon (SWR) с применением точечной склейки волокон.

Результатом данной работы является составление классификации оптических волокон по рекомендациям и производителям, таким как: CORNING Inc., Fujikura LTD, OFS (Optical Fiber Solutions), Alcatel. ■

| ТИП ОПТИЧЕСКОГО ВОЛОКНА | | ПРОИЗВОДИТЕЛИ | | | |
|-------------------------|-------|----------------|--|-------------------------------------|---------------|
| | | Corning Inc. | Fujikura LTD | OFS | Alcatel |
| ОМ | G.652 | A | | | SMF, E-SMF |
| | | B | SMF-28 Ull | FutureGuide SM, FutureGuide SR15 | |
| | | C | | | |
| | | D | SMF-28 Ultra, SMF-28 Ultra 200, SMF-28e+, ClearCurve LBL, ClearCurve ZBL | FutureGuide LWP, ACE (+G.657A1) | |
| | G.653 | A | | FutureGuide-DC | TrueWave |
| | | B | | | |
| | G.654 | A | | | TeraWave |
| | | B | | | |
| | | C | SMF-28 Ull | | |
| | G.655 | A | LEAF | FutureGuide-LA | TrueWave |
| | | B | | | |
| | | C | | | |
| | | D | | | |
| | | E | | | |
| | G.656 | A | | FutureGuide-USS | |
| | G.657 | A1 | SMF-28 Ultra (+G.652D), SMF-28 Ultra 200 (+G.652D), ClearCurve XB | FutureGuide-SR15E, ACE (+G.652D) | |
| | | A2 | ClearCurve LBL | FutureGuide-BIS-B | |
| B2 | | | | | |
| B3 | | ClearCurve ZBL | | | |

Библиографический список

1. Листвин А.В., Листвин В.Н., Швырков Д.В. Оптические волокна для линий связи. Москва. ЛЕСАРпт, 2003.
2. Интернет-справочник <http://izmer-ls.ru/sov.html>
3. Спецификации компаний-производителей на оптическое волокно.

ТЕХНОЛОГИЯ ИЗГОТОВЛЕНИЯ ГИБРИДНОГО ВОЛОКОННО-ОПТИЧЕСКОГО КАБЕЛЯ С ПРИМЕНЕНИЕМ МЕДНЫХ ЖИЛ

Елизавета Андреевна КОВАЛЁВА

Московский государственный университет приборостроения и информатики

Аннотация. В данной работе рассматривается технология изготовления волоконно-оптического гибридного кабеля с применением медных жил, сочетающего в себе функции датчика, систему мониторинга (телеметрия) и возможность дистанционного питания регенерационных пунктов для осуществления более надежной и быстрой передачи информации с наименьшими экономическими затратами.

Ключевые слова: оптический кабель, гибридный волоконно-оптический кабель, технология изготовления, гибридный кабель с применением медных жил, оптическое волокно.

В настоящее время волоконно-оптические линии связи (ВОЛС) начинают вытеснять кабели связи с применением медных жил. Это связано с тем, что волоконно-оптический кабель по сравнению с медным кабелем имеет большой перечень преимуществ, таких как:

1. Высокая устойчивость к помехам к электромагнитным помехам со стороны окружающих медных кабельных систем, электрического оборудования (линии электропередачи, электродвигательные установки и т.д.) и погодных условий.

2. Практически полное отсутствие влияние жил кабеля друг на друга.

3. Защита от несанкционированного доступа. Информацию, передающуюся по волоконно-оптическим линиям связи, практически нельзя перехватить неразрушающим способом.

4. Возможна передача светового сигнала на значительно более дальнее расстояние без усиления.

5. Электробезопасность. Из-за отсутствия искрообразования оптическое волокно повышает взрыво- и пожаробезопасность сети, что особенно актуально на химических, нефтеперерабатывающих предприятиях, при обслуживании технологических процессов повышенного риска.

6. Долговечность Срок службы ВОЛС составляет не менее 25 лет.

7. Широкополосность. Обусловлена чрезвычайно высокой несущей частотой ($F_0=10^{14}$ Гц). По ВОЛС можно передавать информацию со скоростью порядка 1,2 млрд. бит данных в секунду.

8. Очень малое затухание. (0,2-0,3 дБ на длине волны 1,55 мкм на 1 км) светового сигнала в во-

локне позволяет строить ВОЛС длиной до 100 км и более без ретрансляции сигналов.

В большинстве случаев при построении ВОЛС прокладывается два кабеля, медный и оптический. Оптический кабель предназначен для передачи сигнала, а медный кабель является источником вспомогательной энергии для волоконно-оптического усилителя, который осуществляет оптико-электронное и электронно-оптическое преобразование сигнала. Таким образом, прокладка волоконно-оптического кабеля и обслуживание линии связи, является весьма дорогостоящим, за счет высокой стоимости интерфейсного оборудования и монтажа трассы.

Гибридный волоконно-оптический кабель (ВОК) с применением медных жил отличается возможностью простого, более дешевого и быстрого монтажа, а также обладает повышенной стойкостью к изгибам, минимальным отклонением номинальных параметров, исключительно низкими потерями при сращивании и низким затуханием при любой длине волны. Применение гибридного ВОК с медными жилами позволяет увеличить надежность и безопасность передаваемой информации. Благодаря содержанию медных жил в ВОК появляется возможность дистанционного питания регенерационных пунктов, а также применения метода телеизмерения (телеметрия).

Технология разработки гибридного волоконно-оптического кабеля с применением медных жил состоит из пяти основных операций: изготовление оптического модуля, наложение изоляции на медные жилы, наложение оболочки на центральный силовой элемент (ЦЭС), скрутка оптических модулей и медных жил вокруг ЦЭС, наложение защитной оболочки. После каждой операции проводится контроль параметров оптического волокна и медных жил.

По окончании проведения контрольных операций на соответствия требованиям ТУ, кабель должен пройти испытания на стойкость к растягивающим усилиям (не менее 2,0 кН), испытание к раздавливанию (не менее 3,0 кН/100мм), испытания энергии одиночного удара (не менее 20 Дж). Далее производится проверка маркировки и упаковки.

Результатом разработки гибридного воло-

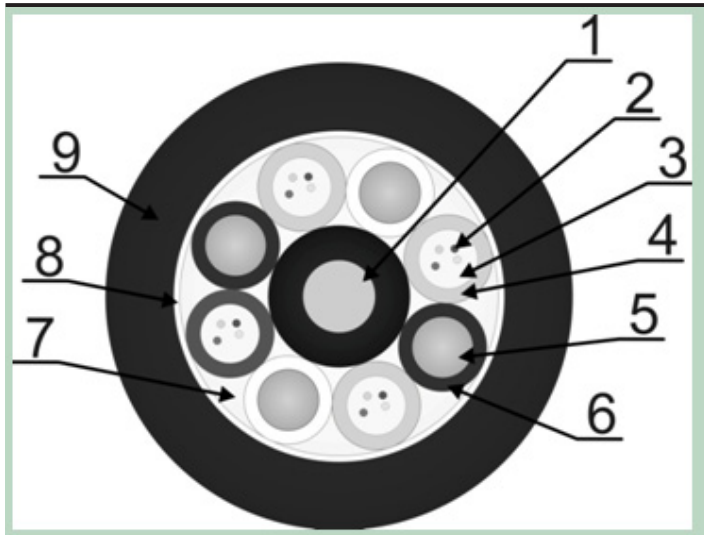

конно-оптического кабеля с применением медных жил является внедрение в производство и эксплуатация в телекоммуникационных системах с дополнительной функцией мониторинга с коэффициентом затухания ОВ на длине волны 1310/1550 нм не более 0,35/0,185 дБ/км. ■

Рисунок 1 – Конструкция гибридного волоконно-оптического кабеля с применением медных жил

1. Центральный силовой элемент в полиэтиленовой оболочке.

2. Оптическое волокно.

3. Внутримодульный гидрофобный наполнитель.

4. Оптический модуль.

5. Медная жила.

6. Оболочка медной жилы.

7. Межмодульный гидрофобный наполнитель.

8. Изолирующая лента.

9. Наружная оболочка.

Библиографический список

1. Мальке Г, Гессинг П. SIMENS. Волоконно-оптические кабели. Основы. Проектирование кабелей. Планирование систем. Simens Aktiengesellschaft, 1997 г.

2. Технические условия ЗАО «Москабель-Фуджикура»

3. Технологические инструкции ЗАО «Москабель-Фуджикура»

Интернет ресурсы:

4. Особенности и отличия волоконно-оптических кабелей LAPP- <http://market.elec.ru/nomer/12/lapp/>

5. Практическое руководство по волоконно-оптическим технологиям- <http://www.osp.ru/lan/1997/03/132619/>

6. Основные материалы, используемые при изготовлении оптических кабелей - <http://www.ruscable.ru/info/cable/optic-materials.html>

АНАЛИЗ СОВРЕМЕННОГО СОСТОЯНИЯ РОБОТОТЕХНИКИ

Андрей Вячеславович РЯДОВОЙ

аспирант

Омского государственного технического университета

На сегодняшний день промышленная робототехника является одной из наиболее перспективных отраслей производства. Она имеет не только экономическую ценность, но и инновационную, что, разумеется, стимулирует к изучению робототехники как науки. Несмотря на то, что в России с 1990 года представленная отрасль практически не развивалась, высшие учебные заведения страны не прекращали поставку специалистов по данному направлению, а в последнее время стоит отметить особую заинтересованность как молодого поколения, так и руководителей различных предприятий. Этой заинтересованности в первую очередь способствует проведение множества форумов, встреч он-лайн сообществ любителей робототехники, фестивалей, например, Робофест, РобоСиб, МиР (Мехатроника и

нятия робототехникой, будь то контроллеры, сенсоры, сервоприводы и прочее. Однако всё это больше относится к любительской, «домашней» робототехнике, когда как куда больший интерес для страны, и общества в целом, представляет промышленная робототехника.

Согласно статистике[1] Международной Федерации Робототехники (МФР, или International Federation of Robotics) в 2014 году было произведено и введено в эксплуатацию более 200 000 промышленных роботов, что на 15% больше, чем в 2013. На рис. 1 представлен график мировых поставок промышленных роботов с учётом прогноза на 2015-2017 года. Ожидается, что в ближайшие 2 года представленный показатель будет в среднем увеличиваться на 12% в год.



Рисунок 1 - График годовых поставок промышленных роботов

Робототехника). Также стоит отметить, что порог вхождения за последние годы был снижен для робототехники благодаря появлению относительно дешёвых инструментов и приспособлений для за-

Основными источниками роста выступают автомобильная и электронная промышленности, поскольку они затрагивают большее количество конечных пользователей. На рис. 2 изображён график



Рисунок 2 - График мировых поставок промышленных роботов по географическому признаку

мировых поставок промышленных роботов по географическому признаку с прогнозом до 2017 года.

В качестве лидеров стоит выделить страны Азии, поскольку они занимают более 50% рынка. Доля России при этом ничтожно мала и по данным центра инновационного консалтинга ООО «Ларза»[2] составляет не более 0,17%.

В России развитие робототехники можно наблюдать в таких областях, как космические летательные аппараты, военная, экстремальная и промышленная робототехника. При этом отмечается, что потенциал российской робототехники огромен, но сложен в реализации, поскольку конкурентоспособность на территории России довольно низкая, а

российские предприятия недостаточно заинтересованы глобальными процессами в индустрии роботостроения: по большей части это связано с финансовыми сторонами интеграции робототехнических комплексов на производство.

Среди известных мировых производителей промышленных роботов и манипуляторов стоит выделить такие компании, как **ABB Robotics, Adept Technology, Bosch, Caterpillar, DENSORobotics, FANUC Robotics, Foxconn Technology Group, KUKA Robotics** и даже Google, а также многие другие, что в очередной раз подтверждает заинтересованность мирового сообщества промышленной робототехникой. ■

Библиографический список

1. <http://www.ifr.org/news/ifr-press-release/accelerating-demand-for-industrial-robots-will-continue-658/> — IFR Press Release 2014;
2. <http://spark.ru/startup/id2389/blog/6426> — Современное состояние мирового рынка робототехники.

МЕТОДИКА КОНТРОЛЯ ЗАЩИЩЕННОСТИ ИНФОРМАЦИОННОЙ СИСТЕМЫ ПЕРСОНАЛЬНЫХ ДАННЫХ ОТДЕЛА КАДРОВ

Марина Владимировна ТУРУНКИНА

Национальный исследовательский университет «МИЭТ»

Защита персональных данных в организации становится все более важным аспектом при обеспечении безопасности информации, именно поэтому факты разглашения сведений о работниках или клиентах наносят непоправимый ущерб как сотрудникам и клиентам компании, так и репутации самой организации.

В соответствии с требованиями нормативных правовых документов и нормативно-методических документов в организации необходимо провести разработку комплекта организационно-распорядительной, технической документации, соответствующей нормативным правовым актам Российской Федерации и нормативно-методическим документам в области обеспечения защиты персональных данных. Одним из важнейших мероприятий, которое должно проводиться в организации, является регулярный контроль защищенности информационной системы персональных данных.

При проведении контроля необходимо учесть все возможные угрозы безопасности персональных данных в организации. Для этого в организации разрабатывается методика, учитывающая порядок хранения, накопления и обработки персональных данных в организации. В настоящее время разработка методики контроля защищенности персональных данных затруднена отсутствием единого документа, определяющего порядок ее составления.

Таким образом, в данной работе на основании нормативных правовых и нормативно-методических

документов была разработана методика контроля защищенности ИСПДн малого предприятия.

Основной целью при организации защиты персональных данных является нейтрализация актуальных угроз в информационной системе, которые определяются с учетом содержания персональных данных, характера и способов их обработки. Под актуальными угрозами безопасности персональных данных понимается совокупность условий и факторов, создающих актуальную опасность несанкционированного, в том числе случайного, доступа к персональным данным при их обработке в информационной системе, результатом которого могут стать уничтожение, изменение, блокирование, копирование, предоставление, распространение персональных данных, а также иные неправомерные действия [1].

В отношении безопасности персональных данных различают угрозы трех типов:

– угрозы 1 типа — угрозы, связанные с наличием недекларированных возможностей в системном программном обеспечении, используемом в системе [1];

– угрозы 2 типа — угрозы, связанные с наличием недекларированных возможностей в прикладном программном обеспечении, используемом в системе [1];

– угрозы 3 типа — угрозы, не связанные с наличием НДВ в системном и прикладном программном обеспечении системы [1].

Так, на основании результатов анализа исходных данных об ИСПДн отдела кадров малого

предприятия, на основе анализа угроз, и в соответствии с Постановлением Правительства Российской Федерации № 1119 от 1 ноября 2012 г. «Об утверждении требований к защите персональных данных при их обработке в информационных системах персональных данных» информационной системе в случае обработки в них данных менее чем 100 000 субъектов персональных данных, необходимо обеспечить 4-й уровень защищенности (по таблице 1).

Исходя из уровня защищенности по ниже

Таблица 1 - Уровень защищенности ИСПДн

| Тип ИСПДн | Сотрудники оператора | Количество субъектов | Тип актуальных угроз | | |
|-----------|----------------------|----------------------|----------------------|------|------|
| | | | 1 | 2 | 3 |
| ИСПДн-С | Нет | > 100 000 | УЗ-1 | УЗ-1 | УЗ-2 |
| | Нет | < 100 000 | УЗ-1 | УЗ-2 | УЗ-3 |
| | Да | - | | | |
| ИСПДн-Б | - | - | УЗ-1 | УЗ-2 | УЗ-3 |
| ИСПДн-И | Нет | > 100 000 | УЗ-1 | УЗ-2 | УЗ-3 |
| | Нет | < 100 000 | УЗ-2 | УЗ-3 | УЗ-4 |
| | Да | - | | | |
| ИСПДн-О | Нет | > 100 000 | УЗ-2 | УЗ-2 | УЗ-4 |
| | Нет | < 100 000 | УЗ-2 | УЗ-3 | УЗ-4 |
| | Да | - | | | |

приведенной таблице 2 определяется класс защищенности.

Таблица 2 — Определение класса защищенности

| Уровень значимости информации | Масштаб информационной системы | | |
|-------------------------------|--------------------------------|--------------|------------|
| | Федеральный | Региональный | Объектовый |
| УЗ 1 | К1 | К1 | К1 |
| УЗ 2 | К1 | К2 | К2 |
| УЗ 3 | К2 | К3 | К3 |
| УЗ 4 | К3 | К3 | К4 |

В соответствии с таблицами 1 и 2, если система обрабатывает данные сотрудников небольшой организации, то ИСПДн должна удовлетворять требованиям 4 класса защищенности.

На основе класса защищенности ИСПДн согласно Приказам ФСТЭК №№ 17 и 21 определяются меры по обеспечению безопасности ПДн, наличие и соответствие документам которых и необходимо проверить. Для этого перед проведением контроля защищенности ИСПДн разрабатывается программа проведения контроля защищенности, включающая в себя необходимые виды контрольных испытаний, а также определяющая сроки, условия и методики проведения контрольных испытаний [2].

В перечень контрольных испытаний входят:

1. Анализ и оценка организационно-распорядительных документов по защите информации в ИСПДн.

2. Определение состава ОТСС и ВТСС, установленных в помещении, где обрабатывается защищаемая информация.

3. Испытания информационной системы на соответствие требованиям по защите информации.

4. Проверка квалифицированности персонала, работающего с информационной системой.

5. Подготовка отчетной документации с выводами экспертной комиссии о соответствии (или несоответствии) ИСПДн требованиям безопасности информации.

При проведении контроля защищенности применяются следующие методы проверок и испытаний:

– экспертно-документальный метод;

– инструментальный метод — проверка функций или комплекса функций защиты информации от НСД с помощью тестирующих средств, а также путем пробного пуска средств защиты информации от НСД и наблюдения за их выполнением;

– метод «взлома» систем защиты информации.

При проведении контроля защищенности следует проверить выполнение всех требований к мерам защиты ИС 4 класса защищенности.

Стоит отметить, что при проведении контроля защищенности информационной системы персональных данных должны применяться прошедшие поверку средства контроля защищенности [3].

Результаты контроля защищенности ИСПДн по всем рассмотренным направлениям оформляются протоколами контрольных испытаний. На основании полученных результатов принимается заключение, которое должно включать:

Таблица 3 – Методы проверки выполнения требований к мерам защиты ИС 4 класса защищенности

| Условное обозначение требования | Метод контроля | Рекомендуемые средства контроля |
|--|--------------------------|--|
| ИАФ.1, ИАФ.3, ИАФ.4, ИАФ.5, ИАФ.6, УПД.6, УПД.14, УПД.15, ОПС.3, ЗНИ.1, ЗНИ.2, ЗНИ.8, РСБ.1, РСБ.2, РСБ.3, РСБ.4, РСБ.5, АВЗ.1, АВЗ.2, АНЗ.2, ОЦЛ.3, ЗТС.2, ЗТС.3, ЗТС.4 | Экспертно-документальный | |
| УПД.1, УПД.2 | Инструментальный | Средства контроля защищенности от НСД в АС (Например, «Ревизор 1 XP», «Ревизор 2 XP») |
| УПД.11, УПД.13 | Инструментальный | Тестирование |
| УПД.16 | Инструментальный | Программы анализа защищенности сетей от несанкционированного доступа к информации, не содержащей сведений, составляющих государственную тайну (Например, «Ревизор Сети») |
| РСБ.6, РСБ.7 | Инструментальный | Средства автоматизированного анализа защищенности и обнаружения уязвимостей автоматизированных систем |
| ЗСВ.1, ЗСВ.2 | Инструментальный | Программы анализа защищенности сетей |

Примечание. Обозначения требований к мерам защиты информационных систем взяты из Методического документа ФСТЭК России. Меры защиты информации в государственных информационных системах.

- оценку соответствия ИСПДн требованиям безопасности информации;
- перечень выявленных недостатков и нарушений;
- рекомендации по устранению выявленных недостатков и нарушений.

Оценка соответствия ИСПДн требованиям безопасности информации проводится на основании анализа общих результатов контрольных испытаний и выявленных в процессе проведения контроля защищенности конкретных недостатков и нарушений. ■

Библиографический список

1. Российская Федерация. Постановление Правительства Российской Федерации. Об утверждении требований к защите персональных данных при их обработке в информационных системах персональных данных. – Российская газета, 2012. № 256 – 4 с.
2. Ispdn.ru: портал о защите персональных данных [Электронный ресурс] – М. 2009. – Режим доступа : <http://www.ispdn.ru>
3. Новиков В.К. Организационное и правовое обеспечение информационной безопасности [Текст]: В 2-х ч.: Учеб. пособие. Ч. 2 : Организационное обеспечение информационной безопасности / В. К. Новиков; Министерство образования и науки РФ, Национальный исследовательский университет "МИЭТ". - М. : МИЭТ, 2013. - 172 с.

ИСПОЛЬЗОВАНИЕ СИСТЕМ С ОТКРЫТЫМ КОДОМ ДЛЯ ПРОЕКТИРОВАНИЯ И РАЗРАБОТКИ ЭЛЕКТРОННЫХ УСТРОЙСТВ НА ПРИМЕРЕ ПРИБОРА «СКАН»

Владимир Андреевич АСТРАХАНЦЕВ

Калининградский пограничный институт ФСБ России

OSS (opensource software) - это программное обеспечение с открытым исходным кодом. Исходный код создаваемых программ открыт, доступен для просмотра и изменения. Такой подход позволяет использовать написанный код для создания новых версий программ, для исправления ошибок и, существенно сокращает время разработки новых приложений и электронных устройств [1].

Актуальность OSS обусловлена возможностью адаптации электронных устройств для специфического применения, путём расширения их функциональных возможностей.

Прибор «СКАН» - представляет собой модуль, разработанный для установки на портативные устройства типа КПК или планшета (рисунок 1), позволяющий осуществлять криминалистическую проверку документов с целью обнаружения подделок (таблица 1).

В основном, в состав прибора входят: источник питания, пульт управления, различные осветители, фильтры, оптико-электронный преобразователь. Такая компоновка позволяет выполнять их портативными и использовать автономно при питании от аккумулятора.

На основе результатов проведенного анализа существующих приборов криминалистической проверки документов, была разработана функциональная схема прибора (рисунок 2). Предлагаемая схема имеет ряд преимуществ перед аналогами: использование маломощных светодиодов в качестве УФ и ИК осветителей, использование ИК осветителей разных длин волн (850 и 940 нм), что позволяет определить наличие или отсутствие М - меток на проверяемом документе. В качестве оптико-электронных приборов (ОЭП) используется мобильное Android-устройство, что позволяет

значительно уменьшить расход энергопотребления, массу, габариты и стоимость. Данная принципиальная схема включает в себя: ПУ - пульт управления, МК - микроконтроллер (Atmega 8A-PU в TQFP исполнении), U1 - преобразователь напряжения, ИКО - инфракрасные осветители, УФО - ультрафиолетовые осветители, БСИ - блок световой индикации, БС - белый свет, ИКФ - инфракрасный фильтр и Android-устройство [2].

В качестве альтернативного Android-устройства для выполнения по-



Рисунок 1 – Криминалистический прибор проверки документов «СКАН»

Большинство криминалистических приборов, которые используются коммерческими организациями, банками, государственными контрольными органами имеют типовую схему построения, что значительно облегчает операторам работу с

ставленных задач был выбран Samsung GT-7100, имеющий тыльную цифровую фотокамеру 8Мп (на основе ПЗС матрицы) и экран (5,5 дюймов), выполняющие роль ОЭП. LED вспышку, используемую в качестве осветителя белого света для про-

Таблица 1 – Виды подделок документов и способы их определения

| № п/п | Вид подделки документа | Метод определения | | | | |
|-------|---|-------------------|----|------------------|--------------------|------------------|
| | | ИК | УФ | Белый-отраженный | Белый-косопadaющий | Белый-проходящий |
| 1 | Установление подлинности бланка | | + | + | + | |
| 2 | Проверка правильности оформления | | | + | | |
| 3 | Установление подчисток | + | + | + | + | + |
| 4 | Установление вытравливания | + | + | + | | |
| 5 | Установление дописок и исправлений | + | | + | | |
| 6 | Установление факта замены фотокарточки | + | + | + | + | + |
| 7 | Установление факта замены листов | + | + | + | | |
| 8 | Установление подделки отисков печатей и штампов | + | + | + | + | + |

верки документов в отраженном, косопadaющем и проходящем свете, а так же имеющих в своем комплекте энергоемкий Li-Ion аккумулятор емкостью 3100 мА•ч, позволяющий обеспечивать время не-



Рисунок 2 – Функциональная схема разработанного прибора «СКАН»

Источник питания

прерывной работы не менее 12 часов[3].

Прибор «СКАН» состоит из: Android-устройства и разработанного модуля, исполненного в виде силиконового чехла, с размещенными на нем ПУ, ИК и УФ осветителями, МК и ИКФ. ПУ включает в себя переключатель включения/выключения питания модуля и кнопку выбора режима работы прибора. Информация о выбранном режиме работы обрабатывается МК, после чего включается или отключается тот или иной режим проверки документов. ИКФ необходим только для проверки документов в ИК – спектре.

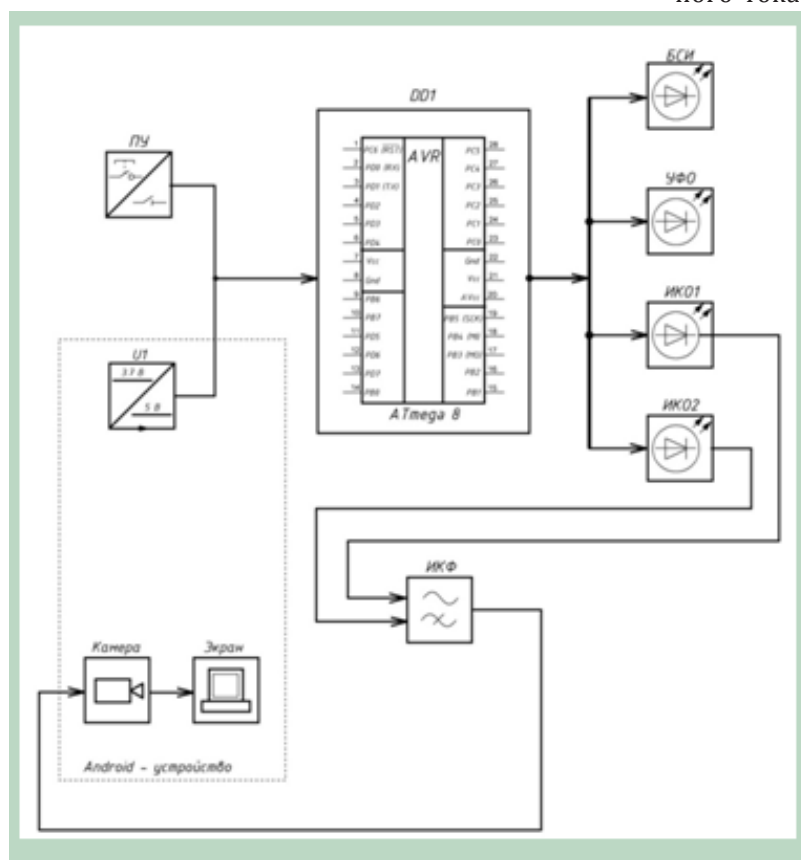
В качестве источника питания используется преобразованное напряжение (5В) от встроенного DC/DC преобразователя в Android-устройстве (выходное напряжение аккумулятора 3,7 В, номинальная емкость 3100 мА•ч).

Рассмотрим принципиальную схему источника питания. Для изменения напряжения постоянного тока с минимальными потерями, в Android-устройстве используется DC/DC преобразователь (рисунок 3), работающий по принципу широтно-импульсной модуляции (микросхемой серии MC34063A в режиме step-up). Основной принцип таких преобразователей состоит в том, что напряжение подается не сплошным потоком, как в линейных стабилизаторах, а короткими импульсами и с большой частотой. Меняя ширину импульсов и пропуская их через интегратор, напряжение плавно меняется от 3,7 В до 5 В с практически малыми потерями[4-6].

Разработка конструкции проектируемого прибора

За основу для проектируемого прибора выбрано Android-устройство SamsunggalaxyNote 2, являющиеся каркасом всей конструкции. Корпус SamsunggalaxyNote 2 изготовлен из прочного, твёрдого и в тоже время гибкого пластика, а экран защищает специальное, закалённое стекло. Данный смартфон имеет защиту IP54(ingressprotection: некоторое количество мелкой пыли может проникнуть внутрь прибора, но это не нарушит его работу, и брызги, попадающие на оболочку под любым

углом, не оказывают вредного воздействия).

поверх него (рисунок 4).

Печатная плата с размещенными на ней

Силиконовый чехол представляет из себя гиб-



Рисунок 3–DC/DC преобразователь разработанного прибора «СКАН»

элементами установлена на силиконовом чехле, разработанном специально под данную модель Android-устройства, который одевается

кую, прочную оболочку, которая является кожухом, защищающим прибор от механических повреждений. При необходимости использования прибора в суровых климатических условиях, вместо силиконового чехла, для размещения печатной платы и остальных элементов, может использоваться специальный, противоударный чехол «OtterBox» (рисунок 5), состоящий из поликарбонатной рамки, повышающий уровень защиты прибора до IP68.

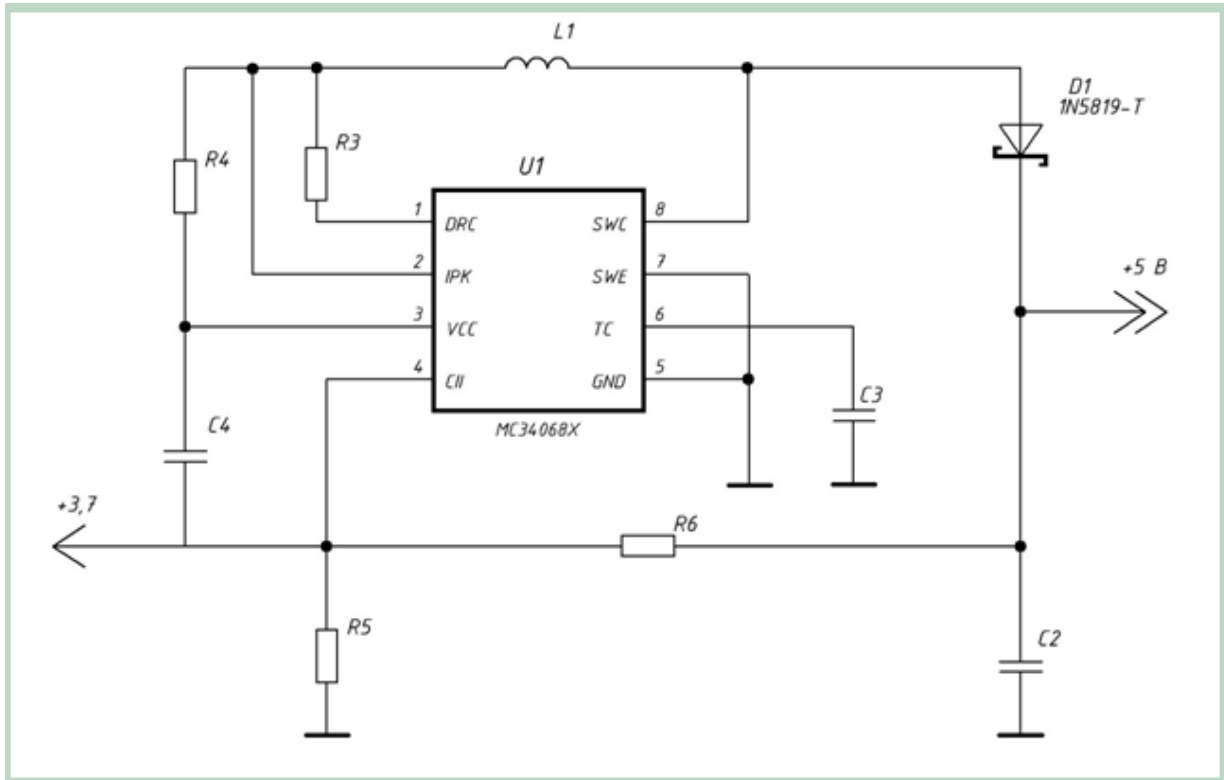

Рисунок 4 – Размещение печатной платы прибора «СКАН» на Android-устройстве Samsung



Рисунок 5 – Защитный чехол OtterBox для Samsung Galaxy Note 2

На данный момент, на экране установлена глянцевая пленка, которая защищает его от мелких царапин. С фронтальной стороны прибора располагается экран, механическая кнопка «Домой» и индикатор состояния зарядки аккумулятора (рисунок 6).

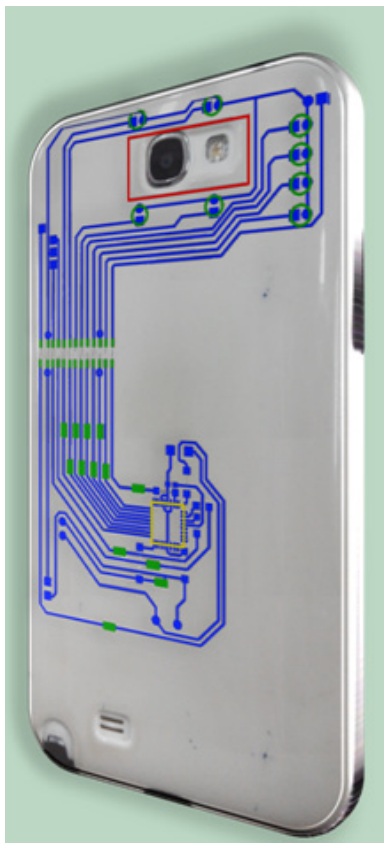
На правой боковой части прибора располагаются кнопки: включения/выключения и блокировки экрана «I», кнопка смены режима работы прибора «N» (рисунок 7), а так же три индикатора режима работы прибора (рисунок 9).

На тыльной стороне прибора располагаются ИКО, УФО, затворная шторка, осветитель белого



Рисунок 6 – Фронтальная сторона прибора «СКАН»



Рисунок 7 – Фронтальная и боковая сторона прибора «СКАН»

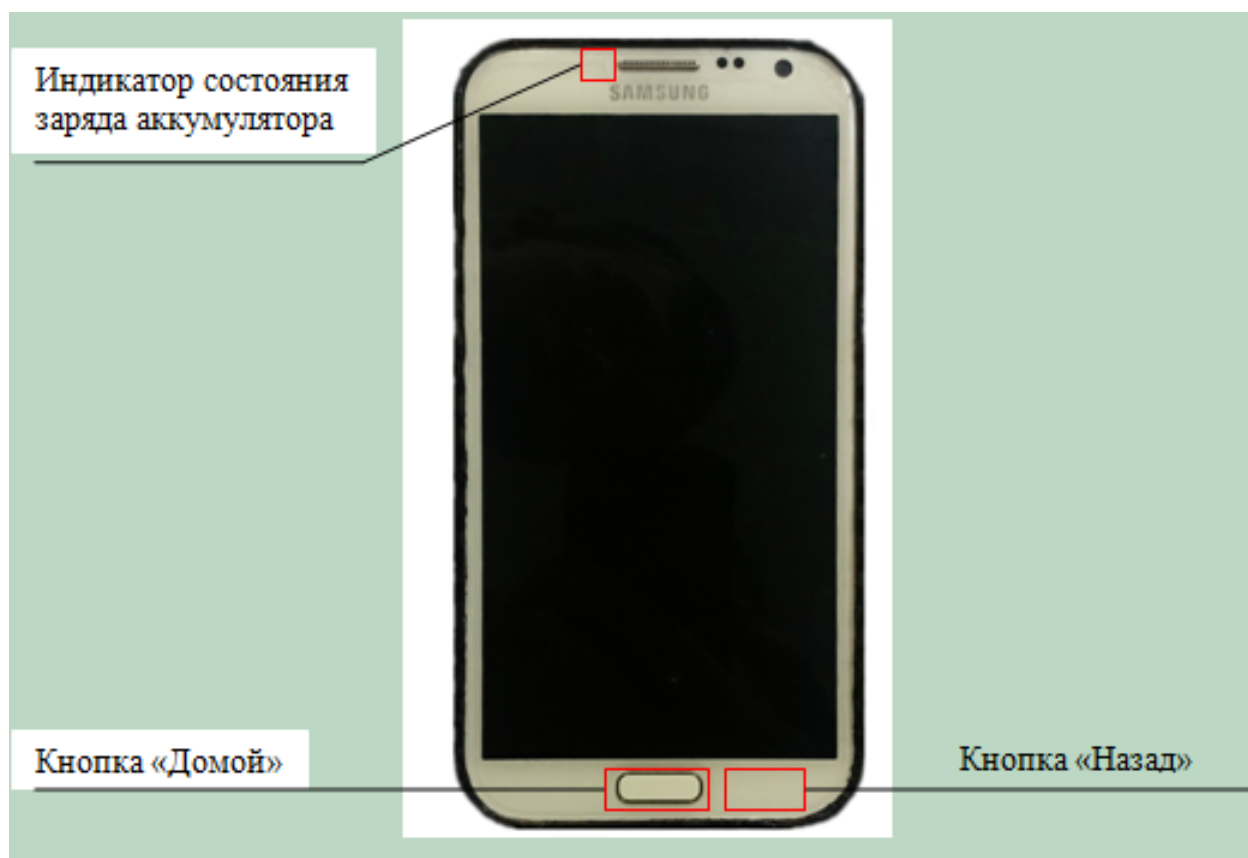

Рисунок 8 -Тыльная сторона прибора «СКАН»

света (рисунок 8), ограничительные стойки (рисунок 2.10). Тыльная сторона прибора покрыта карбоновой пленкой, которая уменьшает скольжение в руке и защищает чехол от царапин и других внешних воздействий. Ограничительные стойки выполнены из упругого амортизирующего силикона. Их основная задача заключается в том, чтобы снизить нагрузку на ИК и УФ осветители в те моменты, когда прибор кладут на стол или

другую поверхность. Затворная шторка, располагается между двумя ограничительными стойками. При поднятии ползунка вверх, поднимается затворная шторка (на рисунке 8 - красная), а также выдвигается ИК фильтр, который устанавливается напротив объектива фотокамеры.

В нижней части прибора располагается разъем micro - USB (рисунок 10), который используется для питания блока осветителей, зарядки аккумуля-



Рисунок 9 - Тыльная и боковая сторона прибора «СКАН»

лятора прибора, а так же для подключения его к ПК и выведения получаемого изображения с фотокамеры на экран.

Дополнительные возможности разработанного прибора «СКАН»

К дополнительным возможностям спроектированного прибора относится:

- считывание данных с электронного чипа, встроенного в документ;
- репродукция документов в видимом диапазоне;
- репродукция документов в ИК диапазоне;
- использование разработанного прибора, в качестве прибора фото-видео-аудио документирования;
- использование разработанного прибора, в качестве источника освещения;
- использование разработанного прибора, в качестве портативного мультимедийного устройства. ■



Рисунок 10– Нижняя сторона прибора «СКАН»

Библиографический список

1. Поставка изделий электронной техники [Электронный ресурс]: От-раслевой закупочный сайт – «Робокрафт», 2014. – Режим доступа: www.robocraft.ru, свободный.
2. Маркировка электронных компонентов. Издательский дом «Додэка - XXI».
3. Обзор SamsungGalaxyNote 2 [Электронный ресурс] / 2015 – Режим доступа: www.hi-tech.mail.ru, свободный.
4. Устенко С.Т. «Выполнение электрических схем по ЕСКД». Справочник. М.: Издательство стандартов.- 1989 г.
5. ГОСТ 23216-78 изделия электротехнические. Хранение, транспортирование, временная противокоррозионная защита, упаковка, общие требования и методы испытаний.
6. DC/DC – повышающий преобразователь [Электронный ресурс] / форум радиолюбителей. – Режим доступа: www.atperka.ru, свободный.

МЕТОДИКА АУДИТА ИНФОРМАЦИОННОЙ БЕЗОПАСНОСТИ ИНФОРМАЦИОННОЙ СИСТЕМЫ ПЕРСОНАЛЬНЫХ ДАННЫХ ПЕНСИОННОГО ФОНДА

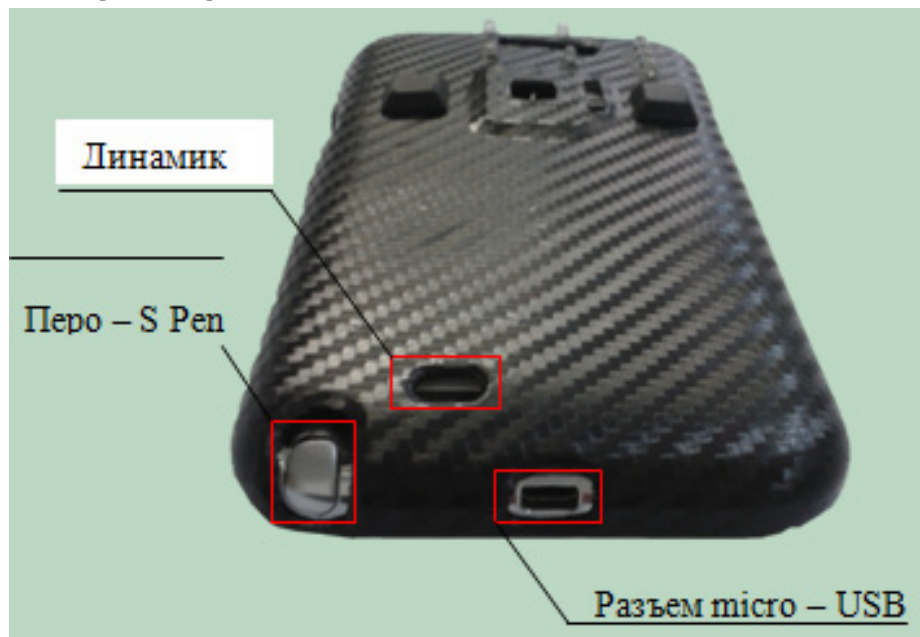
Екатерина Вячеславовна ЕРМАКОВА

Национальный исследовательский университет «МИЭТ»

Право на неприкосновенность частной жизни гарантировано каждому гражданину Конституцией РФ. Какую информацию предоставлять о себе, каждый решает сам. Исключением являются ситуации, когда гражданину приходится сообщать личную информацию, например, при трудоустройстве. Такие сведения о работнике носят название «персональные данные» (ПДн). Обработка ПДн включает в себя все действия и операции с персональными данными, в том числе сбор, систематизацию, накопление, хранение, уточнение (обновление, изменение), использование, распространение (передачу), обезличивание, блокировку и уничтожение [1].

Аудит информационной безопасности (ИБ) является одним из важнейших организационных мероприятий в области защиты информации (информационной безопасности) и представляет собой наиболее актуальное и динамично развивающееся направление в области защиты информационных систем (ИС) [2].

Информационная система персональных данных (ИСПДн) – это совокупность ПДн, содержащихся в базах данных, а также информационных технологий, обеспечивающих их обработку, и технических средств [2].

Аудит ИБ ИСПДн – независимое исследование состояния ИСПДн, определения её адекватности существующим рискам, связанным с осуществлением угроз безопасности, соответствия ее требованиям нормативных документов по защите информации, а также выявления существующих уязвимостей в области информационной безопасности и выработки рекомендаций по их устранению.

Данная тема является актуальной в связи с ростом рисков при обработке ПДн, поступающих в пенсионный фонд (ПФ) через информационно-телекоммуникационные системы и средства, в результате чего увеличивается вероятность неправомерного доступа к ним, а также с увеличением нормативных правовых актов в области обработки и защиты ПДн, устанавливающих обязательные требования.

Новизна работы заключается в разработке методики аудита ИБ ИСПДн пенсионного фонда на со-

ответствие требованиям нормативным правовым актам и нормативно методической документации, инициированных Постановлением Правительства, ФСБ и ФСТЭК России.

Органы государственной власти, уполномоченные осуществлять мероприятия по контролю и надзору в отношении операторов, осуществляющих обработку персональных данных:

1) Федеральная служба по надзору в сфере связи, информационных технологий и массовых коммуникаций (Роскомнадзор) – уполномоченный орган по защите прав субъектов персональных данных.

2) Федеральная служба безопасности Российской Федерации (ФСБ России) – федеральный орган, уполномоченный в области обеспечения безопасности.

3) Федеральная служба по техническому и экспортному контролю (ФСТЭК России) – федеральный орган, уполномоченный в области противодействия техническим разведкам и технической защиты информации.

Требования по защите ПДн, предъявляемые к ИСПДн ПФ указаны в:

- Постановление Правительства Российской Федерации от 01 ноября 2012 г. № 1119 «Об утверждении требований к защите персональных данных при их обработке в информационных системах персональных данных»;

- Постановление Правительства Российской Федерации от 15 сентября 2008 г. № 687 «Об утверждении Положения об особенностях обработки персональных данных, осуществляемой без использования средств автоматизации»;

- Постановление Правительства Российской Федерации от 21 марта 2012 г. № 211 «Об утверждении перечня мер, направленных на обеспечение выполнения обязанностей, предусмотренных Федеральным законом «О персональных данных» и принятыми в соответствии с ним нормативными правовыми актами, операторами, являющимися государственными или муниципальными органами»;

- Приказ ФСТЭК России от 18 февраля 2013 №

21 «Об утверждении состава и содержания организационных и технических мер по обеспечению безопасности персональных данных при их обработке в информационных системах персональных данных»;

- Приказ ФСТЭК России от 11 февраля 2013 № 17 «Об утверждении требований о защите информации, не составляющих государственную тайну, содержащейся в государственных информационных системах»;

- Методический документ. Утвержден ФСТЭК России 11 февраля 2014 г. «Меры защиты информации в государственных информационных системах»;

- Сборник руководящих документов по защите информации от несанкционированного доступа,

Гостехкомиссия России, 1992 г.

Целью проведения аудита ИСПДн ПФ является оценка соответствия ИСПДн требованиям перечисленных документов.

Стоит уточнить, что по Постановлению Правительства Российской Федерации от 01 ноября 2012 г. № 1119 пенсионный фонд России (ПФР) может иметь не выше третьего уровня защищенности [3]. На что стоит опираться при проверке выполнения требований безопасности информации ИСПДн.

Работы по проведению аудита ИБ ИСПДн проводятся в порядке и объеме, приведенном на рисунке 1.

При проведении аудита ИСПДн применяются следующие методы проверок и испытаний:

- Экспертный метод.



Рисунок 1 – Схема методики аудита ИБ ИСПДн пенсионного фонда

Экспертный метод заключается в формальной проверке ИСПДн.

- Экспертно-документальный метод.

Предусматривает проверку соответствия ИСПДн требованиям по безопасности информации на основании экспертной оценки полноты и достаточности представленных документов по обеспечению необходимых мер защиты ПДн в ИСПДн, а также соответствия реальных условий эксплуатации ИСПДн требованиям по ее эксплуатации.

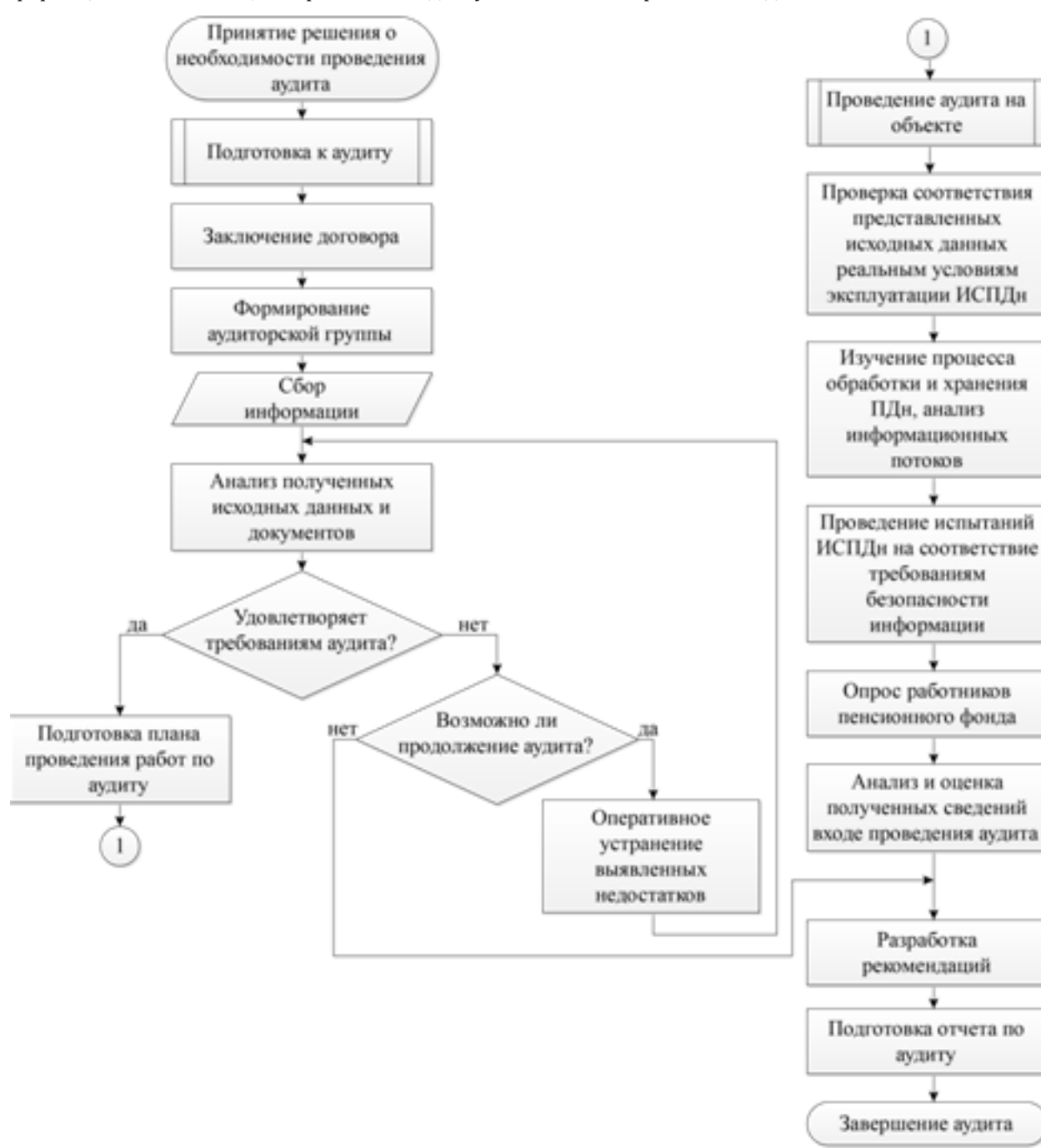
- Инструментальный метод.

Инструментальный метод состоит из:

1) Проверка функций или комплекса функций защиты информации от несанкционированного доступа (НСД) с помощью тестирующих средств, а также путем пробного пуска средств защиты информации НСД и наблюдения за их выполнением.

Проводится для отдельных средств ИС (технических и программных) по выбору группы аудиторов. В процессе испытаний технических и программных средств используются тестирующие средства, сертифицированные по требованиям безопасности информации. При отсутствии необходимых тестирующих средств они могут быть

проведены в информационной системе (АИС). Проводятся экспертно-документальным методом.

в) Изучение технологического процесса обработки и хранения ПДн, анализ информационных потоков. Проводятся экспертно-документальным методом.

г) Проверка состояния организации работ и выполнения организационно-технических требований по защите ПДн, оценка правильности определения уровня и класса защищенности ИСПДн, а также оценка правильности классификации АИС, категорирования объектов вычислительной техники в составе АИС, оценка полноты и уровня разработки организационно распорядительной, проектной и эксплуатационной документации, оценка уровня подготовки кадров и распределения ответственности за выполнение требований по обеспечению защиты ПДн. Проводятся экспертно-документальным методом.

д) Испытания отдельных технических и программных средств АИС, средств систем защиты ПДн, инженерного оборудования объекта на соответствие требованиям безопасности информации по утвержденным или согласованным методикам

Таблица 1 – Перечень рекомендуемых тестирующих средств

| № п/п | Наименование | Тип |
|-------|--|---------------------------|
| 1 | Средство сбора информации о программном и аппаратном обеспечении | Агент инвентаризации |
| 2 | Программа обеспечение для создания модели разграничения доступа | Ревизор-1 XP |
| 3 | Программа контроля полномочий доступа к информационным ресурсам | Ревизор-2 XP |
| 4 | Программа поиска и гарантированного уничтожения информации на дисках | «TERRIER» (версия 3.0) |
| 5 | Программа фиксации и контроля исходного состояния программного комплекса | «ФИКС» (версия 2.0.2) |
| 6 | Программный комплекс. Средство анализа защищенности | Сканер-BC |
| 7 | СЗИ от НСД (средство контроля – получение сведений о АРМ, управление доступом, сведения о случаях НСД) | SecretNet 6 |
| 8 | | DallasLock 8.0-K |
| 9 | Гипервизор (в качестве средства контроля за сетями) | VMware vSphere 4 |

разработаны, включены в программу испытаний и использованы в процессе проведения аудита ИБ ИСПДн.

2) Попытка «взлома» систем защиты информации.

Осуществляются попытки несанкционированного доступа к информации.

Далее перечислим виды и методы проверок испытаний ИБ ИСПДн.

Виды испытаний, входящих в состав работ по аудиту ИБ ИСПДн с указанием методов проверок и испытаний для данного вида испытаний ИБ ИСПДн:

а) Анализ и оценка исходных данных и документации по защите ПДн в ИСПДн пенсионного фонда. Проводятся экспертно-документальным методом.

б) Проверка соответствия представленных Заявителем исходных данных реальным условиям размещения, монтажа и эксплуатации автоматизи-

рованных информационных систем. Проводятся инструментальным методом.

е) Комплексные испытания АИС на соответствие требованиям безопасности информации. Проводятся экспертным, экспертно-документальным, инструментальным методами.

В качестве тестирующих (инструментальных) средств для проведения испытаний могут быть выбраны технические и программные средства, принятые в установленном порядке для такого рода деятельности. Перечень рекомендуемых тестирующих средств приведен в таблице 1.

ж) Подготовка отчетной документации с выводами аудиторской группы о соответствии ИСПДн требованиям по безопасности информации. Проводятся экспертно-документальным методом.

Аудит ИБ ИСПДн по разработанной методике рекомендуется проводить не реже одного раза в

год, а также перед проверками на защищенность ПДн пенсионного фонда органами государственного контроля и надзора.

После завершения аудита аудиторской организацией составляется перечень недостатков ИСПДн и рекомендаций по их устранению. Данные рекомендации должны быть выполнены в установленный срок по соглашению Заказчика и руководителя аудиторской группы, после чего рекомендуется повторное проведение аудита по данной методике.

Аудиторский отчет является основным результатом проведения аудита. Его содержательный минимум: описание целей проведения аудита ИСПДн,

характеристика исследуемой ИСПДн, указание границ работ по аудиту, методы и инструментальные средства проведения аудита ИСПДн, результаты анализа полученных данных по ИСПДн, выводы, определяющие соответствие требованиям ИСПДн стандартам, и рекомендации аудиторской группы по устранению обнаруженных в ходе проведения аудита недостатков, а также рекомендации по совершенствованию системы защиты [4].

Предложенная в работе методика аудита ИБ систем, участвующих в обработке ПДн, позволяет снизить потенциальные риски и защитить ПДн граждан, обрабатываемых в пенсионном фонде. ■

Библиографический список

1. Российская Федерация. Законы. О персональных данных. – Российская газета, 2006. № 165 - 22 с.
2. Новиков В.К. Организационное и правовое обеспечение информационной безопасности. Часть 2: Организационное обеспечение информационной безопасности: учеб.пособие. – М.: МИЭТ, 2013. – 172 с.
3. Российская Федерация. Постановление Правительства Российской Федерации. Об утверждении требований к защите персональных данных при их обработке в информационных системах персональных данных. – Российская газета, 2012. № 256 – 5 с.
4. Аверченков В.И. Аудит информационной безопасности. 2-е издание: учеб.пособие для вузов – М.: ФЛИНТА, 2011. – 269 с.

Уважаемые читатели!

Если Вас заинтересовала какая-то публикация, близкая Вам по теме исследования, и Вы хотели бы пообщаться с автором статьи, просим обращаться в редакцию журнала, мы обязательно переправим Ваше сообщение автору.

Наши полные контакты Вы можете найти на сайте журнала в сети Интернет по адресу www.naupers.ru Или же обращайтесь к нам по электронной почте post@naupers.ru

С уважением, редакция журнала “Научная перспектива”.

Издательство «Инфинити».

Свидетельство о государственной регистрации ПИ №ФС 77-38591.

Отпечатано в типографии «Принтекс». Тираж 750 экз.

Цена свободная.