



10 - 11 ОКТЯБРЯ 2024 ГОДА

Г. АСТРАХАНЬ

XV Международная научно-практическая конференция «Новейшие технологии освоения месторождений углеводородного сырья и обеспечение безопасности экосистем Каспийского шельфа»

ОРГАНИЗАТОРЫ:

- Правительство Астраханской области
- Астраханский государственный технический университет
- Ассоциация государственных университетов и научно-исследовательских центров Прикаспийских стран
- Общество с ограниченной ответственностью «ЛУКОЙЛ-Нижневолжскнефть»

СЕКЦИИ КОНФЕРЕНЦИИ:

- Разработка и эксплуатация нефтяных и газовых месторождений. Внутрискважинное оборудование и сервис
- Геология, геоэкология и геофизика месторождений углеводородного сырья
- Техника и технологии подготовки, транспортировки нефти и газа. Нефтегазопереработка
- Рациональное природопользование и обеспечение безопасности экосистем
- Цифровизация и автоматизация в нефтегазовой отрасли
- Промышленная безопасность

К участию в форуме приглашаются: молодые ученые и преподаватели; аспиранты; выпускники вузов; студенты; молодые специалисты, вовлеченные в научную или научно-практическую деятельность предприятий; представители образовательных и научных организаций; представители производственных компаний и бизнес-структур; представители органов государственной власти.

ТРЕБОВАНИЯ К МАТЕРИАЛАМ КОНФЕРЕНЦИИ

Объем материалов – не более 5 страниц. В материалах рукописей должны быть изложены новые результаты исследований, нигде не публиковавшиеся ранее и не предназначенные для публикации в других изданиях.

Структура и оформление статьи. По центру – название секции. Через строку по центру: инициалы и фамилия(и) автора(ов), должность, место работы (учебы) (кегель 11, курсив) – на русском языке (каждый автор с новой строки). На следующей строке по центру: инициалы и фамилия(и) автора(ов), должность, место работы (учебы) (кегель 11, курсив) – на английском языке.

Через строку по центру – название статьи (прописными буквами, кегль 12, прямой, жирный) – на русском языке. На следующей строке по центру: название статьи (прописными буквами, кегль 12, прямой, жирный) – на английском языке.

Через строку, выравнивание по ширине, без абзаца – реферат на русском языке (кегель 11, прямой). Через строку, выравнивание по ширине, без абзаца – реферат на английском языке (кегель 11, прямой). Рекомендуемый объем реферата – **200-250 слов**. Реферат должен отражать структуру и содержание статьи, основные фактические сведения и выводы, без дополнительной интерпретации или критических замечаний автора. Текст реферата не должен содержать информацию, которой нет в исходном документе. В тексте реферата не должны повторяться сведения, содержащиеся в заглавии. Следует избегать лишних вводных фраз (например, «автор статьи рассматривает...»). Не приводятся: описание ранее опубликованных работ, общеизвестные положения, информация о состоянии проблемы, об актуальности выполненного исследования. Реферат пишется одним абзацем.

Далее, через строку – текст статьи.

Электронный вариант статьи выполняется средствами Microsoft Word 2003-2007. Формат бумаги: А4.

Ориентация страницы: книжная. Поля: верхнее – 1,4 см, нижнее – 2,3 см, внутри – 2,8 см, снаружи – 1,8 см. От края до колонтитула: верхнего – 1,25 см, нижнего – 1,5 см. Поставить галочку зеркальные поля. В меню сервис, язык, расстановка переносов поставить галочку автоматическая расстановка переносов.

Гарнитура шрифта: Times New Roman Cyr. Кегль. Размер основного кегля - 14. Абзацный отступ – 1,25 см. Межстрочный интервал (множитель) – 1,1.

Формулы. При наборе формул рекомендуется использовать следующие кегли шрифтов: основной – 14; крупный индекс – 9; мелкий индекс – 6; крупный символ – 20; мелкий символ – 14. Гарнитура шрифта Times New Roman. Математические символы в формулах, обозначенные буквами греческого, готического и русского алфавитов, набираются прямым шрифтом, латинского – курсивом. Числа и дроби должны быть всегда набраны прямым шрифтом. Прямым шрифтом набирают также латинские обозначения некоторых математических сокращений (sin, tg, max, min, long, exp и др.). Перенос в формулах допускается делать в первую очередь – на знаках соотношений (=, », <, > и др.), во вторую очередь – на отточии (...), на знаках сложения и вычитания (+, -), в последнюю – на знаке умножения в виде косоугольного креста (x). Перенос на знаке деления не допускается. Математический знак, на котором разрывается формула при переносе, обязательно должен быть повторен в начале второй строки. При переносе формул нельзя отделять индексы и показатели степени от символов, к которым они относятся. Нельзя также отделять выражения, содержащиеся под знаком интеграла, логарифма, суммы, произведения, от самих знаков. Отдельные части перенесенных формул должны быть выключены (размещены) в соответствии с принятой в издании системой выключки однострочных формул. Небольшие формулы, не имеющие самостоятельного значения,

набираются внутри строк текста. Наиболее важные формулы, все нумерованные формулы, а также длинные и громоздкие формулы, содержащие знаки суммирования, произведения и т. п., набирают отдельными строками. Нумеровать следует наиболее важные формулы, на которые приводятся ссылки в последующем тексте. Если формула находится на отдельной строке, необходимо сделать отбивку до и после формулы в 12 пунктов.

Рисунки. Допускаются только четкие рисунки, выполненные средствами компьютерной графики или сканированные. Ширина рисунка не должна быть больше полосы набора текста. Обозначения на рисунках должны четко читаться. до и после названия рисунка делается отбивка в 12 пунктов, выравнивание по центру. Названия рисунков 12-м кеглем. Все рисунки должны быть пронумерованы и иметь подрисовочные подписи. ссылки на рисунок в тексте обязательны.

Таблицы. Ширина таблицы не должна быть больше полосы набора текста. название таблицы набирается жирным шрифтом 12-м кеглем. Кегль шрифта текста в таблице – 12. До и после названия таблицы делается отбивка в 9 пунктов, после таблицы – 12 пунктов. Ссылки на таблицы в тексте обязательны.

Список литературы. Статья должна обязательно содержать список литературных источников, оформленный по ГОСТ Р 7.0.5-2008 «Библиографическая ссылка. Общие требования и правила составления» и по ГОСТ 7.0.12–2011 «Библиографическая запись. Сокращение слов и словосочетаний на русском языке. Общие требования и правила». Ссылки на все приведенные в списке литературы источники обязательны (в тексте приводится порядковый номер работы в квадратных скобках, например: [2], [4–7], [1, 18, 25]. Если в тексте есть прямая цитата, заключенная в кавычки, то обязательно должна быть указана страница, на которой эта цитата находится в цитируемом источнике. например: [7, с. 28]. Ссылки на неопубликованные работы и работы, находящиеся в печати, не допускаются. В список включаются только те работы, на которые автор ссылается в тексте. Источники в списке литературы нумеруются и располагаются в порядке их упоминания в тексте (в порядке цитирования).

К статье обязательно необходимо приложить сопроводительное письмо (в электронном виде – скан-копию), подписанное автором (авторами) с указанием ФИО (полностью) автора(ов), должность, место работы (учебы), e-mail, контактный телефон (сот./ раб.), **необходимо указать формат участия** **1) публикация статьи в сборнике материалов конференции; 2) очный доклад и публикация статьи в сборнике материалов конференции; 3) очный доклад без публикации.** Кроме того, в сопроводительном письме обязательно необходимо указать информацию о том, что автор (авторы): несет ответственность за достоверность результатов исследования; ручается, что в числе соавторов упомянуты все лица, принимавшие участие в создании статьи; гарантирует, что им не нарушены авторские права третьих лиц, что в тексте статьи нет некорректных или незаконных заимствований.

Материалы для публикации должны быть присланы не позднее 05 августа 2024 года по адресу: molnauka.astu@mail.ru

Секретарь конференции:

Свирина Светлана Алексеевна 8(8512)614-216, 89275816487, molnauka.astu@mail.ru.

Материалы будут опубликованы в сборнике, индексируемом в наукометрической базе РИНЦ по решению Оргкомитета и возврату не подлежат.

Образец оформления статьи

Секция «Техника и технологии подготовки, транспортировки нефти и газа.

Нефтегазопереработка»

А.А. Иванов, к.т.н., доцент, доцент кафедры технологических машин и оборудования,

В.В. Петров, аспирант кафедры технологических машин и оборудования,

ФГБОУ ВО АГТУ

A.A. Ivanov, Ph.D. (Eng), assistant professor, assistant professor of the Department of technological machines and equipment,

V.V. Petrov, graduate student of the Department of technological machines and equipment
Astrakhan State Technical University

ИССЛЕДОВАНИЕ РАСПРЕДЕЛЕНИЯ ДАВЛЕНИЯ В АДСОРБЕРАХ STUDY OF PRESSURE DISTRIBUTION IN ADSORBERS

Реферат. Работа посвящена одному из эффективных методов разделения газообразных и жидких смесей на компоненты, различающихся структурой молекул, методу адсорбции. Адсорбцией называется процесс поглощения газов (паров) или жидкостей поверхностью твердых тел (адсорбентов). Явление адсорбции связано с наличием сил притяжения между молекулами адсорбента и поглощаемого вещества...

Abstract. The work is devoted to one of the effective methods of separation of gaseous and liquid mixtures into components differing in the structure of molecules, the adsorption method. Adsorption is the process of absorption of gases (vapors) or liquids by the surface of solids (adsorbents). The phenomenon of adsorption is associated with the presence of attractive forces between the molecules of the adsorbent and the absorbed substance...

В нефтегазоперерабатывающей и нефтехимической промышленности адсорбция [1] (рис.1).....

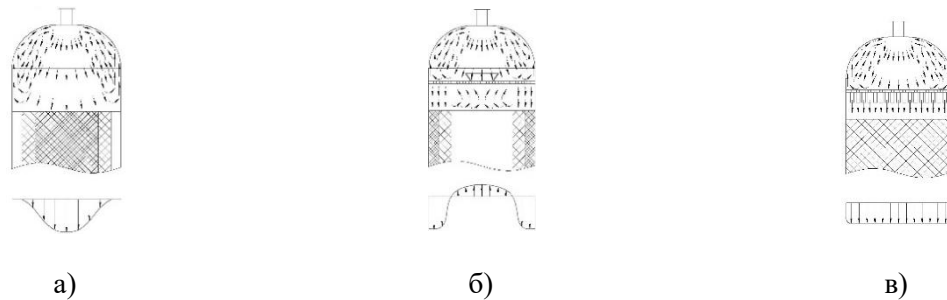

Рисунок 1 – Сравнение распределения скоростей потоков при использовании различных распределительных устройств:

а) – без распределительного устройства; б) – с перфорированной перегородкой, в центре которой размещен конический стакан; в) – с перфорированной перегородкой с использованием спрямляющего устройства.

Список литературы

1. Скобло А.И. и др. Процессы и аппараты нефтегазопереработки и нефтехимии: учебник для вузов. – 3-е изд., перераб. и доп. – М.: ООО «Недра-Бизнесцентр», 2000. – 677с.